

# مواضيع أهلية تجريبية

## ستة مواضيع

جمعها ونظمها الأستاذ: محمد جميع

أستاذ مادة العلوم الفيزيائية والتكنولوجية

متوسطة: الشهيد خنوف لخضر بحمام الضلعة

العام الدراسي: 2015 - 2016

# مواضيع أهلية تجريبية

## الموضوع الأول

جمعها ونظمها الأستاذ: محمد جميع

أستاذ مادة العلوم الفيزيائية والتكنولوجية

متوسطة: الشهيد خنوف لخضر بحمام الضلعة

العام الدراسي: 2015 - 2016

متوسطات حمام الضلعة		
المستوى رابعة متوسط	السنة الدراسية: 2015/2016	
أفريل 2016	اختبار تجريبي في مادة اللغة العربية	المدة: ساعتان

## السند :

واهتزّ شعبٌ عاش يمضغ حزنه  
صاغ الجحيم من الجماجم وابتنى  
وأتى نفمبر كالجواد فزغردت  
نطقت جبال النار في أوراس مذ  
لا يملكون من الحياة سوى دم  
سبعاً قضاها الثائرون وما درى  
وتوضاً الشعب العظيم بنصره  
تحيا الجزائر والجزائر وحدها

ورأى انتصار الشمس حين تمرّدًا  
جسرا إلى الفردوس (بيغي العسجدا)  
كلّ المدائن عزّة وتجلّدا  
سكن الجبال الثائرون تعبدا  
حرّاً لأجل الشمس يدني الموعدا  
زرّق العيون بأنهم (ضاعوا سدى)  
ومضى يصلي في العراء مرّدا  
فليطلع الشهداء من دمها غدا

— جريدة الشعب: الشاعر عز الدين ميهوبي —

## الأسئلة:

اقرأ النصّ بعناية ودقّة ، ثمّ أجب عمّا يأتي :

### الجزء الأول (12 نقطة) :

#### البناء الفكري (1.5 نقاط) :

- 1 - استعمل الكاتب ألفاظا موحية ، استخرج كلمتين ، وبيّن أثرهما في المعنى .
- 2 - تحدّث الشّاعر في قصيدته عن المستعمر ، ولم يسمّه ، بمَ رمز له ، ولماذا ؟
- 3 - الشّاعر يبدو متأثرا بألفاظ قرآنيّة ، تخيّر عبارتين دالتين على ذلك من النصّ .
- 4 - في البيت الثالث إشارة إلى التفات الشعب حول الثورة، استخرج أقوى كلمة دالة على ذلك .
- 5 - في القصيدة إحياء بالفرق بين هدف الثورة في الجهاد وهدف المستعمر، وضح ذلك مستدلا .

## البناء اللغوي (9 نقاط) :

- 1 - أعرب ما تحته سطر في النصّ .
- 2 - حدّد محلّ الجملتين بين قوسين من الإعراب .
- 3 - حوّل البيت الثاني إلى المفرد المخاطب .
- 4 - إملاّ الجدول الآتي :

اسم مصغّر	صيغة التعجب	اسم التفضيل	الكلمة

## البناء الفني (1.5 نقاط) :

- 1 - استخرج من النص استعارة مكنية .
- 2 - قطع البيت الرابع ، ثمّ سمّ بحره .

## الجزء الثاني (8 نقاط) :

### الوضعية الإدماجية :

#### السند :

اختارك زملاؤك لتمثّلهم في خطبة بمناسبة أوّل نوفمبر ، تتحدّث فيها عن تضحيات الآباء من أجل أن تعيش أنت ومن معك في خير وسلام ، عازما على مدّ جسر العمل للمحافظة على هذا الإرث الغالي...

#### التعليمة :

أكتب فقرة حول الموضوع (السند)، مستدلا بالقصيدة ، وموظفا الاستعارة، والتعجب، وأسلوب الإغراء، والجملة الشرطية.

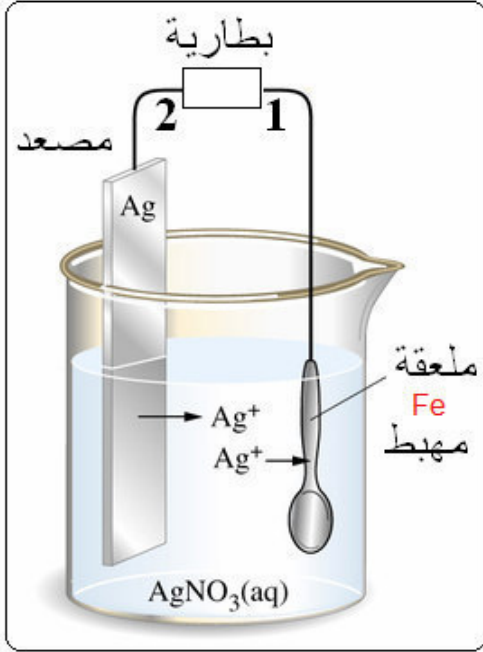
الجزء الأول: (12 نقاط)التمرين الأول: (06 نقاط)

نريد طلاء ملعقة من الحديد بالفضة . كما تبرزه الصورة .

1 - حدّد قطبي البطارية 1 و 2 .

2 - أكتب معادلة التفاعل الذي يحدث :

أ - عند القطب الموجب .

ب - عند القطب السالب .

ج - في وعاء التحليل (تبرز فيها كل الأفراد

الكيميائية المتواجدة في هذا التحليل الكهربائي) .

3 - هل هذا التحليل الكهربائي بسيط ؟ علل ذلك .

التمرين الثاني: (06 نقاط)

أولاً: نضع قضيباً معدنياً  $AB$  على حامل

عازل ، ونعلق نواساً ملامساً للنهاية  $B$  ،

نلمس النهاية  $A$  بواسطة مسطرة بلاستيكية

مكهربة فيبتعد النواس كما هو موضح في

الشكل المقابل.

1 - ما نوع شحنة المسطرة البلاستيكية ؟

2 - فسر سبب ابتعاد النواس .

3 - كيف نسمي عندئذ القضيب المعدني ؟ و لماذا ؟

4 - استبدلنا القضيب المعدني بأخر زجاجي فلم يتحرك النواس ، كيف نسمي القضيب الزجاجي ؟

ولماذا ؟ .

الجزء الثاني: (08 نقاط)

الوضعية الإدماجية: (08 نقاط)

يمثل المخطط أسفله جزء من تركيب كهربائي منزلي .

1 - في الرسم توجد عدة أخطاء أو توصيل غير مطابق للشروط الأمنية .

أ - أذكر الأخطاء الواردة في التركيب ، مع التعليل .

ب - أعد رسم المخطط مع تصحيح هذه الأخطاء .

2 - أوصل صاحب المنزل بالمأخذ فرن كهربائي استطاعته  $(P = 5500w)$  فلاحظ أن

الفرن لم يعد يشتغل كالمعتاد رغم بقاء المصابيح مشتعلة .

أ - برأيك ما السبب في عدم اشتغال الفرن ؟

ب - اقترح حلا تراه لهذه المشكلة ؟

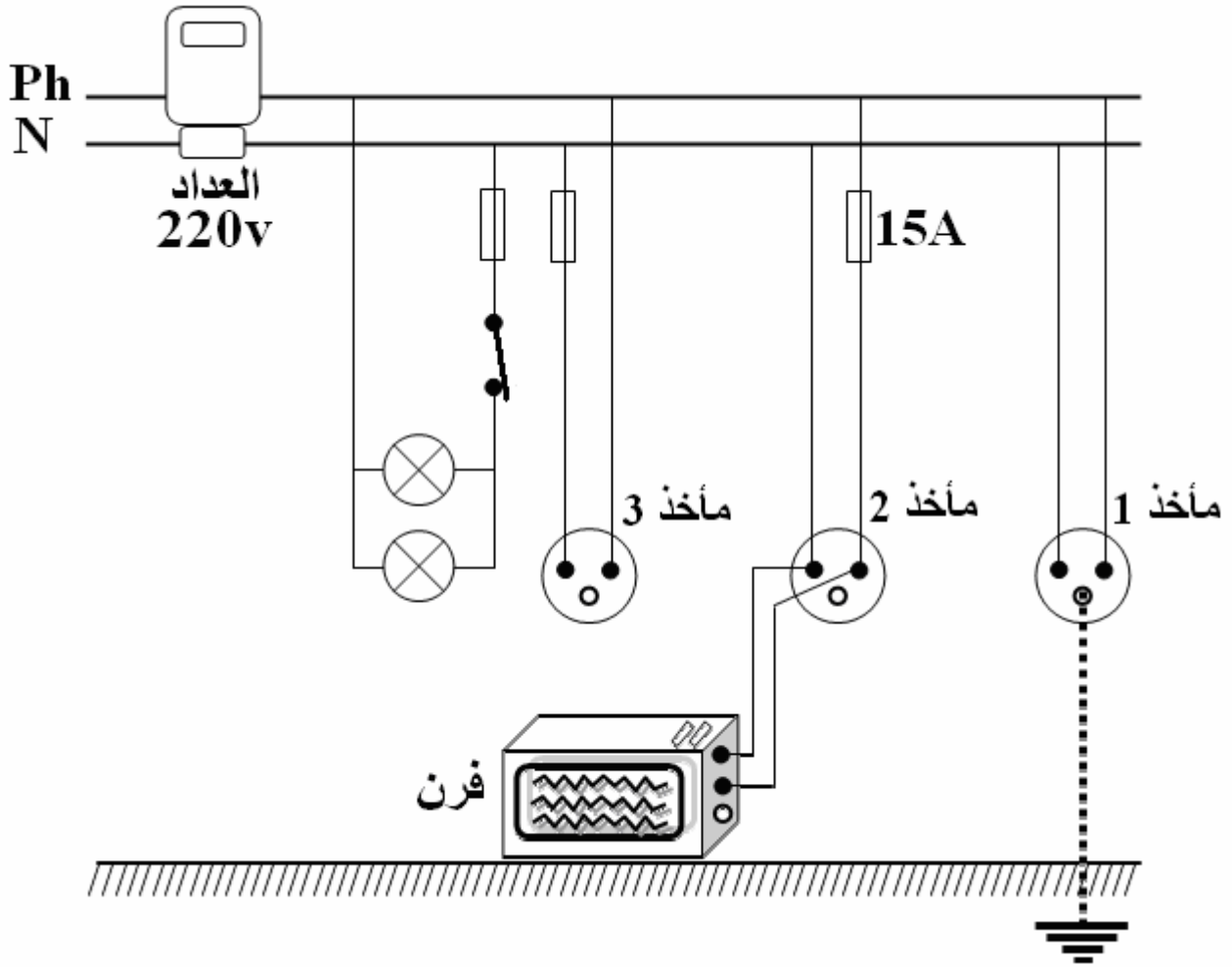

المستوى رابعة متوسط	السنة الدراسية 2015/2016
أفريل 2016	اختبار تجريبي في مادة التربية الإسلامية
	المدّة: ساعة واحدة

### الجزء الأول (12 نقطة):

#### الوضعية الأولى (6 نقاط):

قال تعالى: «وَأذْكُرْ فِي الْكِتَابِ . . . . . وَكَانَ أَمْرًا مَّقْضِيًّا» .

أ . استظهر الآيات الكريمة مع ضبطها بالشكل التام.

ب . ما المعجزة التي أظهرت قدرته تعالى في الآيات؟

#### الوضعية الثانية (6 نقاط):

عن عمر (رضي الله عنه) قال:

« فَأَخْبِرْنِي عَنِ الْإِحْسَانِ، قَالَ: أَنْ تَعْبُدَ اللَّهَ كَأَنَّكَ تَرَاهُ فَإِنْ لَمْ تَكُنْ تَرَاهُ

فَإِنَّهُ يَرَاكَ» .

1 . اشرح معنى الإحسان كما ورد في الحديث.

2 . اذكر مظهرًا يتجلى فيه الإحسان في حياتنا اليومية. ثم استدل بشاهد

قرآني أو نبويّ على ذلك.

#### الجزء الثاني (8 نقاط):

حياة الفرد والمجتمع وسعادته قائمة على الالتزام بالواجب للمطالبة بالحقّ.

#### التعليمة :

اكتب فقرة من 10 أسطر تتحدث فيها عن ضرورة المحافظة على الحقوق في

المجتمع، مبيّنًا آثار ذلك ومستشهدًا بموقف من مواقفه . عليه الصلاة والسلام . في محل

حفظ الحقوق.

## متوسطات حمام الضلعة

السنة الدراسية: 2016/2015		المستوى: الرابعة متوسط
المدة: ساعة واحدة	الاختبار التجريبي في مادة التربية المدنية	أفريل 2016

### الجزء الأول: (12 نقطة)

#### الوضعية الأولى: (03 نقاط)

الدولة كيان سياسي وظاهرة قانونية.

- هات مفهوما آخر للدولة.
- ابرز خصائص الدولة الجزائرية.

#### الوضعية الثانية: (05 نقاط)

يقاس رقي الأمم بمدى تنظيم إدارتها وعصرنتها.

- ما الفرق بين الإدارة العامة و الإدارة الخاصة.
- حدد ثلاثة واجبات للإدارة نحو المواطن.

#### الوضعية الثالثة: (04 نقاط)

اشرح ما يلي:

- البيروقراطية.
- الديمقراطية.
- السلطة السياسية.
- القانون الإداري.

#### الجزء الثاني: (08 نقاط)

#### الوضعية الإدماجية:

دار نقاش بين شخصين حول التعديل الدستوري الأخير فيرى أحدهما أن التعديل الجديد هو إجهاض للديمقراطية في حين أصر الآخر أنه مكسب هام لتكريس الحكم الرشيد، فاحتكما إليكم.



**السند 1:** 12 نوفمبر 2008 التعديل الدستوري الجديد أقر ما يلي:

- ضمان حماية رموز الثورة وذاكرة الشهداء.

- بقاء مدة الفترة الرئاسية وإلغاء بند الولايتين.

- إثراء مادة التاريخ.

- تحصل المرأة على حصص كبيرة في المجالس المنتخبة.

**السند 2:** لرئيس الجمهورية الحق في التعديل الدستوري.

**السند 3:** صورة لفخامة رئيس الجمهورية



**التعليمة:** اعتمادا على السندات 1 ، 2 ، 3 وعلى مكتسباتك القبلية اكتب فقرة من 10 إلى 12 مبرزا

أهمية الدستور وعلاقته بالدولة مبديا رأيك من المتحاورين.

التمرين الأول: (03 نقاط)

- 1 - أحسب:  $PGCD(540,300)$ .
- 2 - غرفة على شكل مستطيل طولها  $5,40m$  وعرضها  $3m$  بلطت ببلاط مربع من نفس النوع ومن دون تقطيع،
- أ - ما هو طول عرض هذا البلاط الذي يمكن استخدامه حيث نستعمل أقل عدد منه؟
- ب - أحسب عدد البلاط المستعمل في هذه الحالة.

التمرين الثاني: (03 نقاط)

- لتكن العبارة:  $D = (2x - 3)(5x + 4) + (2x - 3)^2$ .
- 1 - بين بالتفصيل أن:  $D$  يكتب بالشكل:  $D = (2x - 3)(7x + 1)$ .
- 2 - حل المعادلة:  $(2x - 3)(7x + 1) = 0$ .

التمرين الثالث: (03 نقاط)

- في معلم للمستوي متعامد ومتجانس  $(O, \vec{j}, \vec{i})$ ، نعتبر النقاط  $A(-2;2)$ ،  $B(3;1)$ ،  $C(0;-1)$ .
- أرسم المعلم وعين هذه النقاط.
- 1 - احسب المسافة  $AC$ .
- 2 - سيكون:  $AB = \sqrt{26}$  و  $BC = \sqrt{13}$ ، برهن أن المثلث  $ABC$  قائم ومتساوي الساقين.
- 3 - أنشئ النقطة  $E$ ، صورة النقطة  $A$  بالانسحاب الذي شعاعه  $\overrightarrow{CB}$ .
- 4 - استنتج نوع الرباعي  $ACBE$ .

التمرين الرابع: (03 نقاط)

- في الشكل المقابل غير المرسوم بالأبعاد الحقيقية:
- المستقيمان  $(AR)$  و  $(CT)$  متوازيان.
  - النقاط  $E, R, L, T$  على استقامة واحدة.
  - النقاط  $B, L, A, C$  أيضا على استقامة واحدة.
- ليكن:  $LE = 3cm$ ،  $LB = 2cm$ ،  $LA = 4,8cm$ ،  $LT = 9cm$ ،  $LC = 6cm$ .
- 1 - أحسب  $LR$ .
- 2 - هل المستقيمان  $(EB)$  و  $(CT)$  متوازيان؟

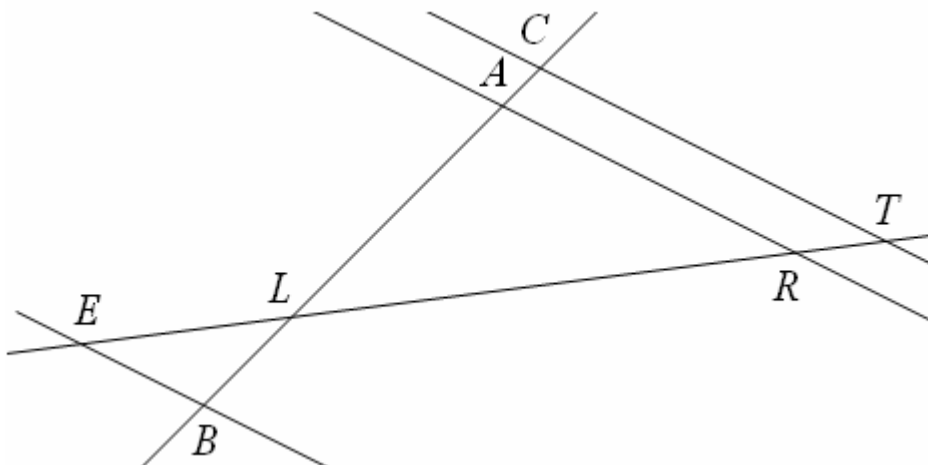

المسألة

الأجزاء أ ، ب ، ج مستقلة.

في أكتوبر 2001 ، شاركت مجموعة من الأصدقاء مكونة من 15 عضوا في نصف ماراتون (العدو لمسافة 21 كيلومترا)

إليك مخطط الأعمدة الذي يبين نتائج أعضاء الفوج.

مثلا : يبين أن: 4 من هؤلاء الأصدقاء قطعوا مسافة الماراتون في مدة 105 دقيقة.

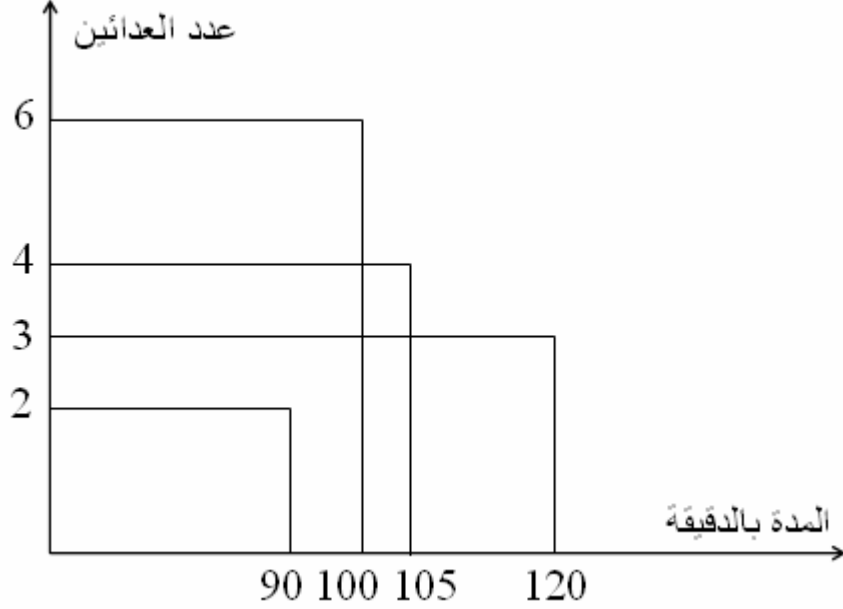

الجزء أ :

1 - أكمل الجدول الآتي:

المدة بالدقائق	90	100	105	120
عدد العدائين			4	

2 - بمساعدة المخطط أو الجدول بعد إكماله:

أ - أحسب المدى.

ب - عيّن الوسيط.

ج - أحسب الوسط الحسابي (المعدل).

الجزء ب:

عمر، واحد من المشاركين في السباق ، قطع المسافة (21 كيلومترا) بسرعة  $12km$  في الساعة.

1 - عيّن بالدقائق المدة الزمنية التي قضاها عمر في السباق .

2 - نريد دراسة المسافة التي تفصل عمر عن خط الوصول بعد  $x$  من الدقائق. نؤكد

على  $(0 \leq x \leq 105)$

لتكن:  $f(x)$  هذه المسافة حيث:  $f(x) = 21 - 0,2x$ .

لدينا:  $f(10) = 19$  تدل على أن بعد 10 دقائق من السباق يكون عمر على بعد 19 كيلومترا من خط الوصول.

في المعلم المتعامد الآتي، ارسم التمثيل البياني للدالة التآلفية  $f$  المعرفة بالمساواة:  $f(x) = 21 - 0,2x$ .

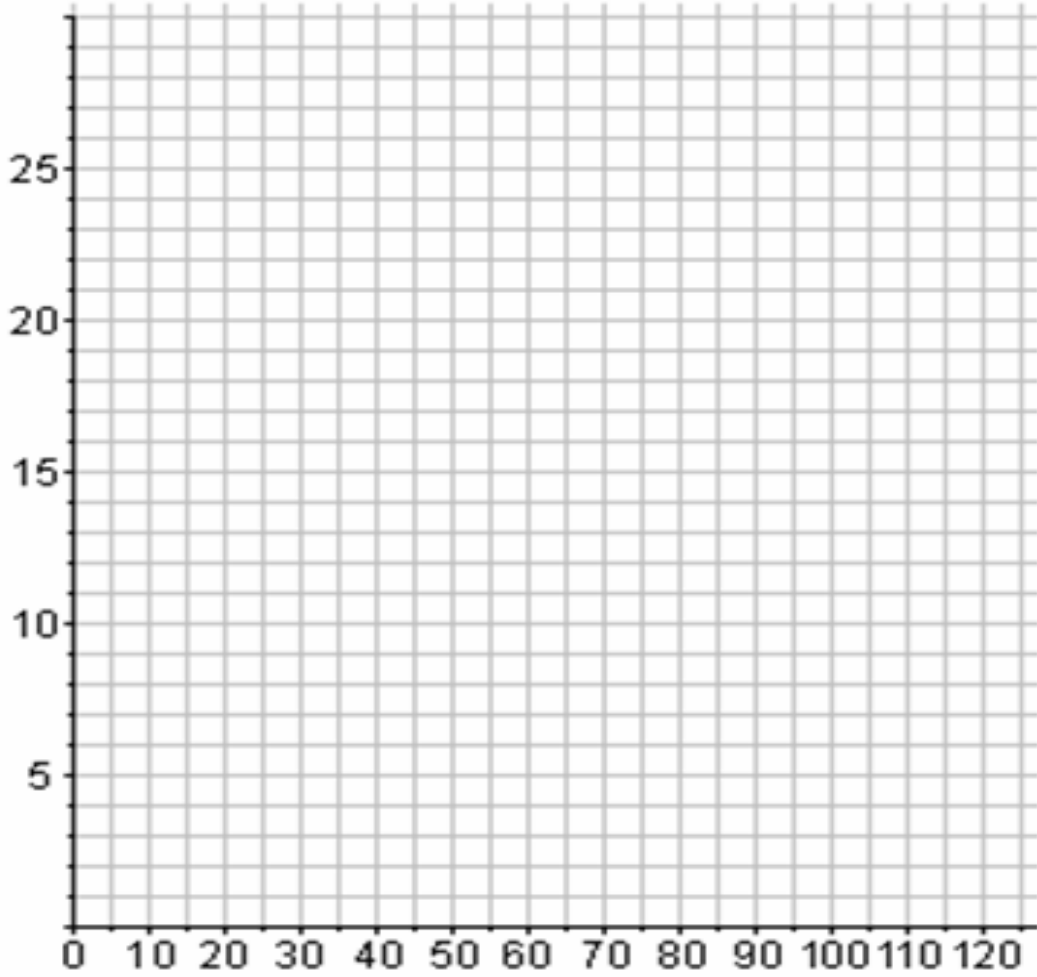

3 - بقراءة التمثيل البياني (أترك أثر الرسم)، عيّن:

- أ - المسافة بالكيلومتر التي تفصل عمر عن خط الوصول بعد 30 دقيقة من انطلاق السباق.  
 ب - المدة الزمنية بالدقائق التي مرت على انطلاق السباق بعد أن قطع عمر 7 كيلومترات.

4 - أ - حل المعادلة:  $21 - 0,2x = 17$ .

ب - ماذا يمثل حل هذه المعادلة؟

### الجزء ج:

لنفرض في هذا الجزء أن:

- 9 كيلومترات الأولى هي صعود و 12 أخرى هي نزول.  
 قطع زيد 9 كيلومترات الأولى في 40 دقيقة ، و 12 الأخيرة في 50 دقيقة.  
 1 - أحسب بالكيلومتر في الساعة السرعة المتوسطة لزيد في الصعود.  
 2 - أحسب بالكيلومتر في الساعة السرعة المتوسطة في النزول .  
 3 - أحسب السرعة المتوسطة لزيد خلا السباق كله.

المستوى: الرابعة متوسط	السنة الدراسية: 2015/2016
أفريل 2016	إجابة الاختبار التجريبي في مادة التاريخ و الجغرافيا
	المدة: ساعة و نصف

**التاريخ (13 نقطة)****الجزء الأول: (09 نقط)**

أجب على ما يلي:  
1 - أعط مفهوما لكل من:

قانون التجنيد الإجباري - المنظمة الخاصة - الحكومة الجزائرية المؤقتة.

- 2 - أذكر أهم الإنجازات التي حققتها الثورة في عامها الأول.
- 3 - بين في عبارتين أو ثلاثة توجه الجزائر في ظل النظام الدولي الجديد.
- 4 - حدد طبيعة الأحداث التاريخية التالية:

01 نوفمبر 1954م - 20 أوت 1955م - 20 أوت 1956م - مارس 1962م.

**الجزء الثاني: (04 نقط)**

شد انتباه زميلك خلال متابعتة لعرض قدمه أستاذ الاجتماعيات حول اندلاع الثورة، بمناسبة يوم الشهيد، العبارة التالية: «لقد كانت أزمة حركة انتصار الحريات الديمقراطية رغم مساوئها رحمة على مستقبل النضال الجزائري»، فطلب منك أن تشرح له ذلك.

**السندات:****السند الأول:**

«...أمام هذه الوضعية التي يخشى أن يصبح علاجها مستحيلا، رأت مجموعة من الشباب... أن الوقت قد حان لإخراج الحركة الوطنية من المأزق الذي أوقعها فيه صراع الأشخاص والتأثيرات لدفعها إلى المعركة الحقيقية...».

**عن بيان أول نوفمبر - 1954م - بتصريف.****السند الثاني:**

«...وبعد فشلها في مسعاها الرامي إلى منع الانقسام النهائي داخل حركة الانتصار، وهو ما دفع أعضائها إلى تحمل مسؤولياتهم... وتجاوز تلك الوضعية المزرية سياسيا ونفسيا بإعلان قيام جبهة التحرير الوطني واندلاع الكفاح المسلح».

**بالتصريف عن كتاب - قضايا ودراسات في تاريخ الجزائر الحديث - جمال قنان.****التعليمة:**

بالاعتماد إلى مكتسباتك القبلية والسندين (1) و (2)، اكتب فقرة من 08 إلى 10 أسطر تساعد من خلالها زميلك على فهم هذه العبارة.

## مادة الجغرافيا (07 نقط)

### الجزء الأول: (04 نقط)

أجب على ما يلي:

- 1 - عرف ما يلي: التنمية الاقتصادية - الزحف العمراني.
- 2 - بين أهمية التصنيع في الاقتصاد الوطني.

### الجزء الثاني: (03 نقط)

لم يستوعب صديقك في القسم سر إقدام الدولة الجزائرية على إنجاز السد الأخضر، فطلب منك شرحا.

### السندات:

#### السند 1:

«...يمتد هذا المشروع الذي ساهم في إنجاز شهاب الخدمة الوطنية من الحدود الشرقية إلى الحدود الغربية على مسافة 1700 كلم طولا أما العرض فيصل في بعض المناطق إلى 20 كلم... كما يهدف المشروع إلى إدخال تربية المواشي حسب الطرق الحديثة و يكون ذلك وسيلة لتحسين ظروف معيشة السكان في تلك المناطق...».

بتصرف من الدليل الاقتصادي و الاجتماعي 1990 م.

#### السند 2:

«...تتفاعل عدة عوامل طبيعية و بشرية فتؤدي إلى تدهور المنطقة السهبية بالجزائر ... بلغت المساحة التي تعرضت للتصحّر في هذه المنطقة 487902 هكتار تحولت إلى أراضي تكسوها الرمال ...».

عن الكتاب المدرسي بالتصرف.

#### السند 3:

«...سيسفر السد الأخضر عن تغيير المناخ في شمال البلاد ... وفي ظرف جيل ستتضاعف المساحة الحالية للغابات بفضل غرس مساحات شاسعة من الصنوبر الحلبي و أشجار أخرى...».

بالتصرف من كتاب - انجراف التربة و حمايتها - أربيح محند بن أرزقي.

### التعليمة:

بالاعتماد على السندات المقدمة (1 ، 2 و 3) وعلى مكتسباتك القبلية، اكتب فقرة من 08 إلى 10 أسطر تشرح فيها ذلك.

متوسطات حمام الضلعة		
المستوى رابعة متوسط	السنة الدراسية: 2015/2016	
أفريل 2016	اختبار تجريبي في مادة اللغة الإنجليزية	المدة: ساعة و نصف

**Text:**

## Greenpeace

In 1969, the USA began a series of nuclear tests on a little island near Alaska . At that time ,the Alaskans did not realize that those tests were dangerous . They did not even know what they were happening ! A Canadian decided to do something about this . With some friends they bought a boat which they called Greenpeace . And they went to the island in their boat , just when the Americans wanted to explode another bomb.

The Americans had to end testing bombs in Alaska , and the Greenpeace people and their organization have become famous all over the world .

Since then , Greenpeace has never stopped working : its members try to stop people and governments doing things that pollute the environment .

### **PART ONE:**

#### **Section One: Reading Comprehension (07 Pts)**

Activity One: Read the text and answer the following questions: (2 pts)

In which paragraph is it mentioned that people in Alaska had no idea of what was happening there ?

.....

1- What do the underlined words in the text refer to ?

Which	
Its	

Activity Two : Read the text and write " true " or " false ". Correct the wrong statement (3pts)

1- At the beginning , Greenpeace was the name of a boat.

/...../

2- Greenpeace couldn't prevent the USA from exploding nuclear bombs in Alaska./...../

3- Greenpeace is still fighting pollution . /...../

Activity Three : (2 pts)

1- Find in the text words that are closest in meaning to the following:(1pt)

- a) started = ..... b) named =.....

Find in the text words or phrases that are opposite in meaning to following:

- a) safe ≠ ..... b) nowhere ≠ .....

**Section Two : Mastery of Language (7 pts )**

Activity one: Complete the table with the infinitive or the simple past.(2pts)

Infinitive	Simple Past
to pollute	.....
.....	began
to become	.....
to try	.....

Activity Two: Reorder the following words to get coherent questions:(3 pts)

- 1- decide / to create /When /they /? / organization / did / this
- 2- got / many / has / ? / members / Greenpeace / How
- 3- I / Greenpeace / ? / join / have to / to / do / What /do

Activity Three :Classify the following words according to pronunciation of final "ed" (2pts)

called - decided - stopped - wanted .

/ t /	/ d /	/ id /

**Part Two :**

**Integration phase (Written Expression): (6 pts)**

Your schoolmates have created an association because they want to live in a clean district .

Interview one of its members for your school magazine and write down the conversation.

You can use the following clues to help you.

- When you started the association
- Name of the association
- Activities (what you did/ / are doing)
- **do not write names . Use A and B .**



متوسطات حمام الضلعة		
المستوى رابعة متوسط	السنة الدراسية: 2016/2015	
أفريل 2016	اختبار تجريبي في مادة اللغة الفرنسية	المدة: ساعتان

## Texte :

### Nomades

Maintenant ,ils étaient apparus au-dessus de la vallée de la Saguiet el Hamra , ils descendaient lentement les pentes de sable .Au fond de la vallée ,commençaient les traces de la vie humaine : champs de terre entourés de murs de pierre sèche ,enclos pour les chameaux , baraquements de feuilles de palmier nain ,grandes tentes de laine pareilles à des bateaux renversés .

Les hommes descendaient lentement ,enfonçant leurs talons dans le sable qui s'éboulait .Les femmes ralentissaient leur marche ,et restaient loin derrière le groupe des bêtes tout à coup affolées par l'odeur des puits .

Alors l'immense vallée apparaissait ,s'ouvrait sous le plateau de pierre . Nour cherchait les hauts palmiers vert sombre jaillissant du sol, en rangs serrés autour du lac d'eau claire ,il cherchait les palais blancs ,les minarets ,tout ce qu'on lui avait dit depuis son enfance,quand on lui avait parlé de la ville de Smara .

LE CLEZIO.Désert.

## I- Compréhension de l'écrit : (13pts)

1- Mets une croix dans la case qui convient :

L'auteur :

Explique

Décrit

Argumente

Quoi ?

Le désert

La mer

La montagne

2-Par quel autre mot est repris le mot « nomades » ?

3-Relève du texte deux (02) traces de la vie humaine.

4-Nour retrouve-t-il la ville décrite dans son enfance ?

5-Relève, sous forme de tableau ,les personnages et les lieux autour desquels s'organise le texte.

6- Dans le passage : « il cherchait .....Smara » ,

-relève les verbes

-place-les sur l'axe des temps.

7\_ Relève du texte quatre compléments de nom.

8\_ « Nour cherchait les hauts palmiers jaillissant du sable en rangs serrés.

Remplace le groupe souligné par une proposition relative.

9\_ « des tentes de laine étaient pareilles à des bateaux renversés.

Exprimez d'une autre manière la comparaison soulignée.

## II- Production écrite (07pts.)

Décrivez, en douze (12) lignes, votre ville ou votre village dans le but d'attirer les touristes.

Utilisez :

Des propositions relatives.

Des indicateurs de lieu.

Des verbes de mouvement.

متوسطات حمام الضلعة		
المستوى رابعة متوسط	السنة الدراسية 2015/2016	
أفريل 2016	اختبار تجريبي في مادة علوم الطبيعة و الحياة	المدة: ساعة و نصف

### الجزء الأول (12 نقاط)

#### التمرين الأول: (05 نقاط)

تعتبر الأنزيمات الهاضمة مواد عضوية حيوية أساسية في عمليات الهضم.

1 - أكمل الجدول التالي:

الأنزيم	العصارة الهاضمة	المواد التي يؤثر عليها	المواد الناتجة
	اللعاب		
		الدهم	
البروتياز 1			

2 - حدّد الدور الأساسي للأنزيمات الهاضمة.

3 - استنتج مميزات الأنزيمات.

#### التمرين الثاني (07 نقاط) :

تبرز الوثيقة أدناه بعض مراحل ظاهرة للكائنات الحية أثناء تكاثرها.

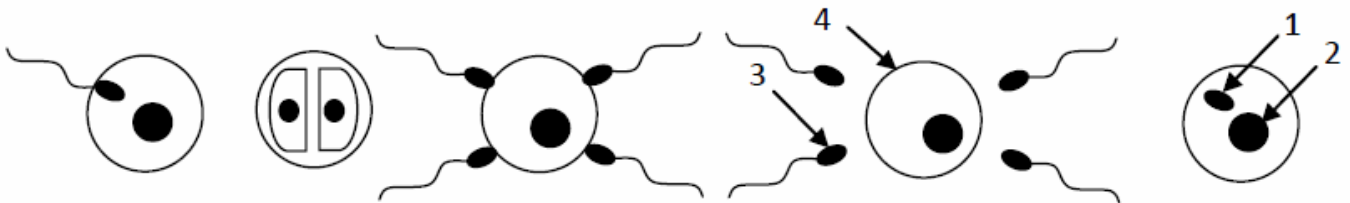

1 - رتب الرسومات حسب تسلسلها الزمني وضع عنوانا مناسباً لكل مرحلة (بعد إعادة الرسم على ورقتك).

2 - ضع البيانات الملائمة لكل رقم مع كتابة الصيغة الصبغية لكل عنصر في الجدول.

3 - أعط عنواناً مناسباً لكل وثيقة.

4 - عرف هذه العملية مع ذكر الهدف منها.

## الجزء الثاني (08 نقاط)

### الوضعية الإدماجية:

على إثر حادث مرور ناتج عن السرعة المفرطة أصيب سائق دراجة نارية بجروح خطيرة على مستوى الرأس، نقل على إثرها إلى المستشفى أين أجريت له فحوصات دقيقة تبين من خلالها أنه فقد القدرة على تحريك طرفه السفلي مع فقدان للبصر، كما أجريت له تحاليل دموية.

### السندات:

نتائج تحاليل الدم عند المصاب:

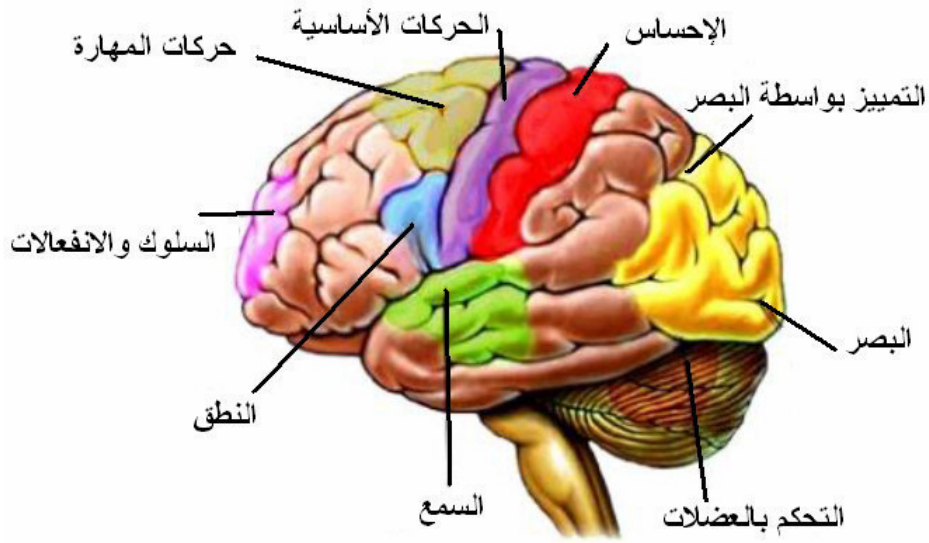

الشخص المصاب في الحادث	الحالة العادية	التحليل
5g/l	0.50g/l	البولة
15g/l	5mg/l	الكرياتينين
0g/l	0g/l	الكحول

### المهمة:

- 1 - استخراج أسباب الحادث.
- 2 - فسر سبب الإعاقة الحركية و البصرية.
- 3 - قدّم ثلاث نصائح لتفادي هذا النوع من الحادث.

## نماذج شهادة التعليم المتوسط لمادة التربية الموسيقية

من إعداد الأستاذ : فايد ياسين

### تمهيد :

هذا الامتحان يكون بصيغة شفوية ، يجيب من خلاله التلميذ اعتمادا على مكتسباته القبلية لهذه السنة ، مع إضافة معلومات أخذها سلفا . و يتكون الامتحان من ثلاثة أنشطة هي :

### أولا : الثقافة الموسيقية :

يستمع فيها التلميذ إلى لحن موسيقي و يحدد بَعْدَهُ نوع هذه الموسيقى المستعملة (من حيث الأصل).

فيكون الجواب : موسيقى أوروبية أو عربية أو جزائرية ، حسب الجدول التالي :

نوع الموسيقى	الأعمال الموسيقية	الموسيقيون	الآلات الموسيقية
1) أوروبية	أ) السيمفونية	ب) بيتهوفن	ج) البيانو
2) عربية	أ) التقاسيم	ب) رياض السنباطي	ج) العود
3) جزائرية	أ) الشعبي	ب) الحاج محمد العنقا	ج) الموندولين

يعقب تحديد نوع الموسيقى بدردشة قصيرة نعرض أهم محتوياتها مع الأجوبة المتوقعة .

## أولا : فى الموسيقى الغربية

الأجوبة المتوقعة	الأسئلة المنتظرة
(ج) السيمفونية .	(س) ما اسم هذا التأليف ؟
(ج) هي قطعة موسيقية آلية أوروبية ، تقوم على تأليف خاص لآلات موسيقية كثيرة و متنوعة ، قد يصل عددها إلى المائة . . .	(س) ماذا تعرف عنها ؟
(ج) مثلا : بيتهوفن .	(س) من هم مؤلفوا هذه السيمفونية ؟
(ج) مثل : تسع سيمفونيات ، أشهرها السيمفونية التاسعة .	(س) ما هي أهم أعماله ؟
(ج) موزارت ، فيبر ، شومان ، شوبان ، برليوز . . .	(س) هل تعرف موسيقيين آخرين ؟
(ج) السوناتة .	(س) هل تعرف أعمالا موسيقية أخرى ؟
(ج) تأليف آلي أوروبي يعتمد على آلة موسيقية واحدة أو آلتين فقط .	(س) ماذا تعرف عنها ؟
(ج) آلة البيانو .	(س) ما اسم هذه الآلة المستعملة ؟
(ج) هي آلة وترية ذات أوتار مطروقة .	(س) عرفها باختصار

## ثانيا : فى الموسيقى العربية

الأجوبة المتوقعة	الأسئلة المنتظرة
(ج) التقاسيم .	(س) ما اسم هذا التأليف ؟
(ج) هو عزف حر يؤديه عازف ماهر على آلة موسيقية عازفة ، مثل العود ، القانون ، الكمان ، الناي . . . لإبراز قدراته و تحكمه في العزف على آله .	(س) عرفه

س) تحدث عن رياض السنباطي	ج) موسيقار مصري أتقن العزف على آلة العود ، و لحن لكوكب الشرق أم كلثوم ، و من أهم أثاره : الأطلال ، الثلاثية المقدسة ، رباعيات الخيام . . .
س) هل تعرف موسيقيين عرب؟	ج) إسحاق الموصلي ، زرياب ، محمد عبد الوهاب . . .
س) هل تعرف أعمالا موسيقية أخرى ؟	ج) النشيد ، السماعي . . .
س) ما اسم هذه الآلة المستعملة ؟	ج) آلة العود .
س) عرفها باختصار	ج) هي آلة وترية تعزف بالريشة ، و يعتبر العود سلطان الآلات الموسيقية .

### ثالثا : في الموسيقى الجزائرية

الأسئلة المنتظرة	الأجوبة المتوقعة
س) سم هذا التأليف	ج) الشعبي .
س) عرفه بإيجاز	ج) هو ما يألّفه الشعب ، و يتميز ببساطة اللحن و سهولة الحفظ و الكلمات باللغة العامية (الدارجة) ، و يعالج مواضيع متعددة .
س) من هو الحاج محمد العنقا ؟	ج) موسيقار جزائري أتقن العزف على آلة المندولين و الدف الصغير ، ألف و أدى أعمالا منها : يا الحمام ، سبحان الله يا لطيف ، الحمد لله ما بقاش الاستعمار في بلادنا .
س) أذكر رواد الشعبي في الجزائر .	ج) كثيرون منهم : دحمان الحراشي ، بوجمعة العنقيس ، كمال مسعودي ، الحاج الهاشمي قروابي . . .
س) هل تعرف قوالب جزائرية أخرى ؟	ج) الحوزي ، القبائلي ، الشاوي ، البدوي (الصحراوي) . . .

س) ما هي الآلات المستعملة في الشعبي؟	ج) يستخدم جميع الآلات خاصة آلة المندول ، المندولين ، البنجو ، الدف الصغير ، الدربوكة . . .
س) عرف آلة المندولين	ج) هي آلة وترية تعزف بالريشة ، و تستعمل في الشعبي .

## ثانيا : القواعد الموسيقية :

أداء الأصوات الموسيقية الخمسة : دو - ري - مي - فا - صول صعودا و نزولا على شكل:



## ثالثا : النشيد :

أداء جزء من أجزاء النشيد الوطني مع مراعاة حفظ الكلمات و إتقان اللحن و قوة الأداء .



## نماذج شهادة التعليم المتوسط

### لمادة التربية التشكيلية

من إعداد الأستاذ : جعيج محمد

#### طبيعة إجراء اختبار شهادة التعليم المتوسط في مادة التربية التشكيلية :

الحجم الزمني : هو ساعة و نصف .

يرتكز تقويم الاختبارات على جزئين، جزء متعلق بالوضعيات البسيطة الخاصة بالموارد المعرفية التي اكتسبها المتعلم وكيفية استعمالها في حل مشكلات تتمثل في أسئلة تقيس مدى كفاءة المتعلم من توظيف معارفه .

أما الجزء الثاني يتمثل في وضعية إدماجية تقييمية ذات دلالة بالنسبة للمتعلم يجند فيها موارده في حل وضعية إشكالية مركبة .  
قيمة الاختبار تتمثل في علامة كلية مقدارها عشرون من عشرين .

#### أ - الجزء الأول (وضعيات بسيطة) : 12 نقطة من 12 .

يتمحور الجزء الأول حول الموارد المعرفية المكتسبة من طرف المتعلم و المتعلقة بالمعلومات و المفاهيم الخاصة بتاريخ الفن و المدارس و المذاهب الفنية و ميادين الفنون التطبيقية و فن الإشهار و الإعلام الجرافيكي وتحفها و أساليبها و روادها وكذلك المتعلقة بالقواعد الفنية و الأسس العلمية و المبادئ الجمالية .

## مقياس الكفاءة لهذا الجزء :

تقيس أسئلة هذا الجزء مدى كفاءة الممتحنين الخاصة بمكتسباتهم

المعرفية في بعدها المفهمي التصوري و يتم ذلك من خلال :

تعريف ، تحاليل ، مقارنات ، تصنيفات ، لمحات تاريخية تتعلق بالمدارس

و الأساليب الفنية ، بميادين الفنون التطبيقية ، بفن الإشهار و الإعلام

الغرافيكي ، بالقواعد الفنية و الأسس العلمية ، و بالقيم الجمالية .

## **ب - الجزء الثاني ( وضعية إدماجية ) : 08 نقاط من 08 .**

يتمحور الجزء الثاني حول تقويم المتعلم من خلال وضعية إدماجية

ذات دلالة كافية في معطياتها ، لا تمثل تحديا له ، يوظف فيها موارده لحل

الإشكالية المركبة عن طريق الممارسة الفنية بالاعتماد على الدعائم (صورة

لتحفة فنية ، نموذج لعنصر طبيعي أو اصطناعي ، ملصق إشهاري ،

نموذج غرافيكي خطي ، بيانات...) قصد قياس مدى تمكنه من الكفاءات

المستهدفة لنهاية مرحلة التعليم المتوسط المتعلقة بالإبداع و الإنتاج في

مجال الرسم و التلوين أو فن التصميم . و يتم ذلك من خلال :

## مقياس الكفاءة لهذا الجزء :

- تكوين الموضوع : التنظيم ، التبويب ، تركيب العناصر التشكيلية .

- توظيف العناصر التشكيلية : الخط ، المساحة ، الحجم ، اللون ،

القوالم و الفواتح .

- التحكم التقني : التقنيات ، المؤثرات الحسية و الملمسية .

- التحكم في السيرورة المنطقية للعمل الفني .

## نموذج ثاني لاختبار أهلية لمادة التربية التشكيلية

الجزء الأول (12 نقطة) :

السؤال الأول (4 نقاط) :

صل بسهم كل سنة من العمود الأيسر بحدثها من العمود الثاني :

- |   |   |                         |
|---|---|-------------------------|
| ● | ● | ظهور المدرسة التكعيبية  |
| ● | ● | ظهور المدرسة التجريدية  |
| ● | ● | ظهور المدرسة الانطباعية |
| ● | ● | ظهور المدرسة البنائية   |

السؤال الثاني (4 نقاط) :

أوجد نتيجة ما يلي :

- أحمر + أزرق = .....
- أصفر + أحمر = .....
- أزرق + أصفر = .....
- الأصفر + الأحمر + الأزرق = .....

الجزء الثاني (12 نقاط) :

الوضعية الإدماجية :

- تحضيراً للاحتفال بيوم العلم ، نظمت الرابطة الولائية للنشاطات الثقافية مسابقة لاختيار أحسن ملصقة إشهارية حول أهمية العلم .
- شارك في هذه المسابقة بإنجاز نموذج لهذه اللافتة الإشهارية بمقياس: (20 سم - 28 سم). ● محترماً في رسمها قواعد التركيب وملونا إياها بتقنية الألوان المائية الشفافة (aquarelle) .

متوسطة الشهيد خنوف لخضر بحمام الضلعة		
المستوى رابعة متوسط		السنة الدراسية 2013/2014
ماي 2014	اختبار تجريبي في مادة التربية التشكيلية	المدة: ساعة واحدة

### الجزء الأول (12 نقطة) :

#### السؤال الأول (4 نقاط) :

- ضع علامة صح أو خطأ .
- الأحمر والبرتقالي لوانان باردان .....  
- الأزرق + الأصفر = بني .....  
- الأزرق والبرتقالي لوانان متكاملان .....

#### السؤال الثاني (4 نقاط) :

صل بسهم المدرسة والفنان :

- |              |                |
|--------------|----------------|
| ● المدرسة    | ● اسم الفنان   |
| ● الانطباعية | ● بابلو بيكاسو |
| ● السريالية  | ● كلود مونييه  |
| ● التكعيبية  | ● سلفادور دالي |

### الجزء الثاني (12 نقاط) :

#### الوضعية الإدماجية :

يعد التدخين من الآفات الاجتماعية المضرة بالصحة .

أنجز لافتة إرشادية تعالج فيها ما يلي:

- خصائص الإشهار .
- قواعد التركيب .
- التبويب .
- التوازن .
- الألوان المتباينة .
- مستعملا مختلف التقنيات والخامات (مقياس: 15سم ، 12سم) .

# مواضيع أهلية تجريبية

## الموضوع الثاني

جمعها ونظمها الأستاذ: محمد جميع

أستاذ مادة العلوم الفيزيائية والتكنولوجية

متوسطة: الشهيد خنوف لخضر بحمام الضلعة

العام الدراسي: 2015 - 2016

متوسطات حمام الضلعة		
المستوى رابعة متوسط	السنة الدراسية: 2016/2015	
أفريل 2016	اختبار تجريبي في مادة اللغة العربية	المدة: ساعتان

### النص :

المدن الجميلة تظل مرتسمة في أفكار الزائرين، وتتمتع باحترام وهيبة لا يتأتيان إلا بعناية سكانها بها، سواء أكانوا مواطنين أم مؤسسات مسؤولة عن التنظيم.

وفي الحقيقة، لانستطيع أن نقول: إن مسؤولية ترتيب المدن وتنظيفها تقع على عاتق جهة دون أخرى، فالجميع ينبغي أن تصب جهودهم في حقل واحد و مصلحة واحدة. غير أن الجهة المختصة تتحمل دور الراعي الفني ، الذي يهيئ الإمكانيات و الوسائل المساعدة على دوام التنظيم و دعم تنفيذه.

ومن هنا تنهض البلديات بهذه المهمة ، وتهيب بمواطنيها وساكنيها أن يسهموا فيها من أجل مدينة أكثر جمالا، وأعم نظافة. مع العلم أن الجهات المختصة تبذل أقصى الجهد في تنظيم الشوارع ، واستنبات الأشجار ، وترتيب الساحات ، ووضع سلال القمامة في أماكن بارزة.

ومن الظواهر السلبية التي يمارسها بعض المواطنين القيام بتكسير أجهزة الهاتف ومصابيح الإنارة العمومية ، ورمي القمامة على قارعة الطريق. وكثيرا ما نشاهد البعض (وهم يتجولون) حاملين زجاجات المرطبات أو علب المواد الغذائية، ثم يرمونها في أي مكان، بعد ( أن ينتهوا) من استعمالها ، فتترك أثرا يشوه الجمال ، ويضر بالصحة ويسبب الأذى. كما أن بعض الناس يرمون المواد المستهلكة من خلال نوافذ سياراتهم ، وهم يعلمون مدى الأذى الذي يتسببون فيه.

### الأسئلة

#### الجزء الأول (12 نقطة) :

#### البناء الفكري (4 نقاط) :

- 1 - هات عنوانا مناسباً للنص.
- 2 - على من تقع مسؤولية نظافة وجمال المدن في نظر الكاتب؟
- 3 - أشار الكاتب إلى بعض الظواهر السلبية التي يقوم بها المواطنون. أذكرها.
- 4 - اشرح ما يلي : يسهموا - يشوه.
- 5 - هات من النص ضد ما يأتي : مخفية - الإيجابية.

## البناء اللغوي (5 نقاط) :

- 1 - أعرب الكلمتين المسطرتين إعرابا كاملا.
- 2 - ما محل الجملتين الواقعتين بين قوسين من الإعراب، في النص؟

## البناء الفني (3 نقاط) :

- بين نوع الصورة البيانية التالية: "أن تصب جهودهم"، ثم اشرحها.

## الجزء الثاني (8 نقاط) :

### الوضعية الإدماجية :

#### السند :

أز عجتك الأوساخ المنتشرة في حيك، فاتفقت مع مجموعة من ساكنيه على تنظيفه  
وتجميله.

#### التعليمة :

اكتب نصا من اثني عشر سطرا (12)، تسرد فيه الأعمال التي قمتم بها، داعيا  
السكان إلى المحافظة على نظافة الحي وجماله، موظفا الإغراء والصفة.

متوسطات حمام الضلعة

السنة الدراسية 2015/2016

المستوى رابعة متوسط

المدة: ساعة ونصف

اختبار تجريبي في مادة العلوم الفيزيائية  
والتكنولوجيا

أفريل 2016

الجزء الأول: (12 نقاط)

التمرين الأول: (06 نقاط)

الوعاء (التجربة المقابلة) يحوي محلول كلور القصدير ( $SnCl_2$ ) يمر به تيار كهربائي .

1 - حدّد كل من جهة التيار الكهربائي الاصلاحية ، جهة حركة الإلكترونات ، المهبط و المصعد .

2 - سجل كل ملاحظتك ، و ماذا عن هجرة الشوارد في المحلول ؟

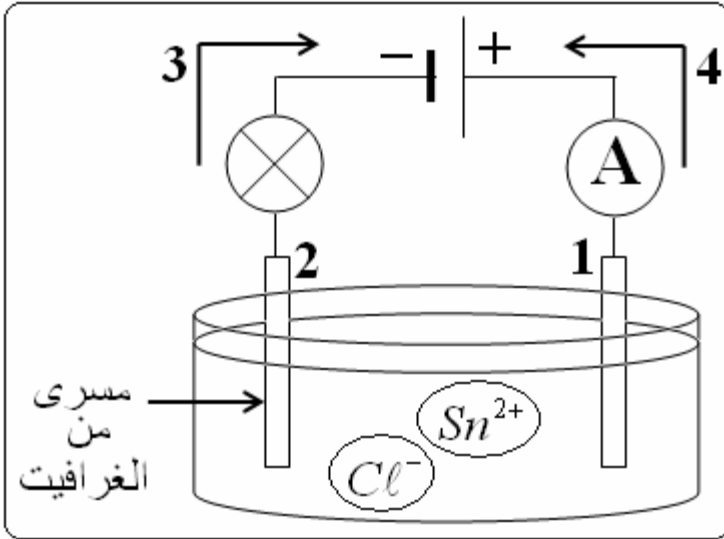

3 أ - أكتب المعادلتين النصفيتين عند كل من المصعد و المهبط .

ب - أكتب المعادلة الإجمالية للتفاعل الكيميائي في الوعاء بالصيغتين الجزيئية و الشاردية .

التمرين الثاني: (06 نقاط)

أولاً: نضع جسم صلب معدني كتلته

( $m = 300\text{ g}$ ) فوق نابض مرن حسب

الشكل - 1 - المقابل .

أ : 1 - ما هي الأفعال الميكانيكية المؤثرة

على الجسم ( $S$ ) ؟

2 - أحسب ثقل هذا الجسم علما أن الجاذبية

الأرضية ( $g = 10\text{ N/kg}$ )

3 - مثل هذه الأفعال بأخذ:  $2\text{ N} \rightarrow 1\text{ cm}$ .

ب : ننزع النابض ثم نعلقه على حامل

و نعلق به الجسم ( $S$ ) فيستطيل

النابض بـ  $2\text{ cm}$  الشكل - 2 - .

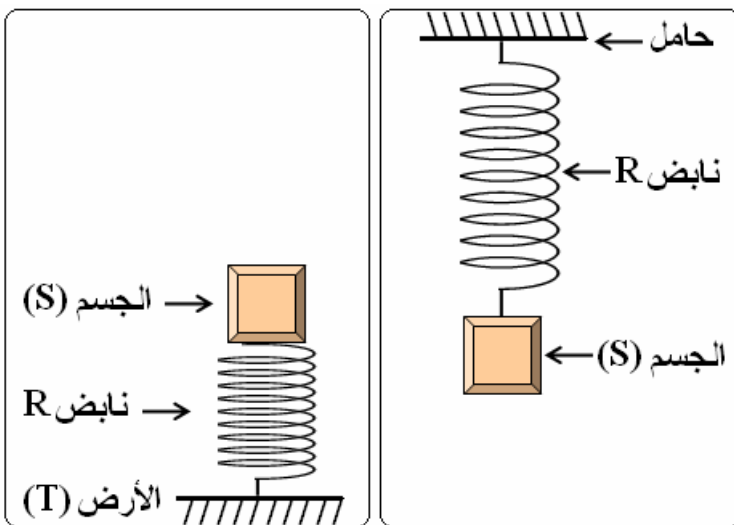

الشكل - 1 -

الشكل - 2 -

1 - استنتج القوة التي يؤثر بها النابض على الجسم ( $S$ ) .

2 - أحسب ثابت مرونة النابض  $K$  .



## الجزء الثاني: (08 نقاط)

### الوضعية الإدماجية:

سافرت نسرين و عائلتها من مدينة قسنطينة شرقاً قاصدة مدينة تلمسان غرباً بسيارتها رباعية الدفع عبر الطريق السيّار (شرق-غرب) مروراً بالعاصمة، و في الطريق شدّ انتباه نسرين وجود ممر رملي قصير الطول (خروج اضطراري) يخرج من الطريق السريع و يؤدي إلى طريق مسدود المنفذ (الوثيقة أسفله).

تقدّمت حين ذاك نسرين بسؤالين لأبيها قائلة:

أبي ماذا يعني سيّارة رباعية الدفع؟ و لماذا وضع ذلك الممر الرملي بجانب الطريق؟ .

1 - أ - قدّم تفسيراً تجيب فيه على سؤال نسرين.

ب - مثل الفعل الميكانيكي الذي يحدث بين الرمل و عجلة سيّارة سارت مع الممر.

ج - مثل فعل أرضية الطريق على عجلة سيّارة تسير بشكل عادي.

2 - أنشئ مخطط أجسام متأثرة للجملة (سيّارة، أرضية رملية).



**الجزء الأول: (12 نقطة)**

**الوضعية الأولى: (4 نقط)**

صنّف في جدول هذه العبارات حسب عمل السلطات الثلاثة:

- مناقشة ميزانية الدولة.
- توقيع المراسيم الرئاسية.
- السهر على تطبيق القانون.
- القضاء على الظلم و التعسف و الفساد.
- تنشيط السياسة العامة للبلاد.
- استجواب الحكومة.
- تشريع القوانين.
- تعيين الوزير الأول.

**الوضعية الثانية: (4 نقط)**

اشرح المصطلحات التالية:

- ديباجة.
- التشريع.
- القانون الإداري.
- الدستور.

**الوضعية الثالثة: (4 نقط)**

سمّ تنظيمان (2) نقايبان وآخران (2) سياسيان مُعتمدين في الجزائر.

الوضعية الإدماجية

من خلال متابعتك لحوار بثته إحدى القنوات الفضائية حول حقوق الإنسان ، لاحظت فيه اختلافاً بين المتحاورين حول احترام حقوق الإنسان بأنواعها و في جميع مناطق العالم

السندات :

السند 1:

" لكل فرد الحق في الحياة و الحرية و سلامة شخصه "

المادة 30 من الإعلان العالمي لحقوق الإنسان.

السند 2 :

" يتوفى في كل سنة 6.5 مليون طفل بسبب سوء التغذية و يبقى 146 طفلاً مهدداً بالهلاك قبل بلوغهم سن السادسة لعدم تلقيهم غذاءً متكاملًا ...".

من تقرير اليونيسيف منظمة الأمم المتحدة للطفولة نيويورك 02 – 05 – 2006

التعليمة:

اعتماداً على ما درست و بناءً على السندين 1 و 2

- اكتب فقرة من 12 أسطر تبيّن فيها موقفك من اختلاف المتحاورين.

المستوى رابعة متوسط	السنة الدراسية 2016/2015
أفريل 2016	اختبار تجريبي في مادة التربية الإسلامية
	المدة: ساعة واحدة

## الجزء الأول (12 نقطة):

### الوضعية الأولى (6 نقاط):

قال تعالى: «عَمَّ يَتَسَاءَلُونَ . . . . . وَجَنَاتٍ أَلْفَافًا» .

أ . إستظهر الآيات الكريمة مع ضبطها بالشكل التام.

ب - ما معنى المفردات التالية:

سِرَاجًا . المِعْصِرَات . ثَجَّاجًا .

### الوضعية الثانية (6 نقاط):

قال عليه الصلاة والسلام:

«الْمُسْلِمُ مَنْ سَلِمَ الْمُسْلِمُونَ مِنْ لِسَانِهِ وَيَدِهِ» .

- 1 . مَا مَعْنَى كَفُّ الْأَذَى شَرْعًا؟ .
- 2 . اذكر مظاهر كَفُّ الْأَذَى؟ إيتِ بِمِثَالٍ عَلَى كُلِّ مَظْهَرٍ .
- 3 . ما هي الثمرات الطيبة لكفِّ الْأَذَى؟ .

## الجزء الثاني (8 نقاط):

قال تعالى:

«لَقَدْ كَانَ لَكُمْ فِي رَسُولِ اللَّهِ أُسْوَةٌ حَسَنَةٌ لِمَنْ كَانَ يَرْجُوا اللَّهَ وَالْيَوْمَ الْآخِرَ» .

### التعليمة :

في مَعْنَى الآياتِ الكريمة اكتب فقرة تتحدث فيها عن خصال النبي . عليه

الصلاة والسلام . مبرزاً فوائد الاقتداء به، ومستشهداً بأدلة شرعية مناسبة.

التمرين الأول: (03 نقاط)

1 - ليكن

$$A = \frac{117}{63} ; B = -\frac{8}{7}$$

أ - اشرح لماذا الكسر  $A$  ليس مبسطا.  
ب - بسط هذا الكسر.

ج - بين أن:  $A - B$  عدد ناطق بكتابة كل الخطوات.

$$2 - \text{ليكن العدد } C = \sqrt{27} - 3\sqrt{75}$$

التمرين الثاني: (03 نقاط)

1- حل الجملة :

$$\begin{cases} x - y = 8 \dots\dots\dots(1) \\ 7x + 5y = 104 \dots\dots\dots(2) \end{cases}$$

2 - ثمن وردة أكبر من ثمن زهرة سوسن بـ 8 دج ، وثمان باقة تتألف من 7 وردات و 5 زهرات سوسن هو: 104 دج.  
ما هو ثمن كل من الوردة الواحدة وزهرة السوسن الواحدة؟

التمرين الثالث: (03 نقاط)

أترك آثار الرسم واضحة.

في الشكل المقابل يمثل متوازي أضلاع، مركز تناظره  $O$ ، المستقيمان:  $(BC)$  و  $(AC)$  متعامدان.

1 - أرسم الدائرة التي تشمل لنقاط  $O, B, C$  برّر وضع مركزها  $I$ .

2 - عيّن النقطتين  $M$  و  $P$  حيث:  $\vec{OM} = \vec{OB} + \vec{OC}$  و  $\vec{OD} + \vec{BP} = \vec{BC}$ .  
3 - باستعمال تحويل نقطي.

أ - ما هو التحويل الذي تكون به صورة  $O$  هي  $C$  و صورة  $B$  هي  $M$ ؟ب - بين أن بهذا التحويل صورة  $P$  هي  $D$ .ج - بين أن النقاط  $P, C, M$  على استقامة واحدة.

التمرين الرابع: (03 نقاط)

في مخرج مدينة أحصت البلدية 6400 سيارة غادرت المدينة، وذلك بين الساعة  $16h$  و الساعة  $20h$

وقد نظمت ذلك في جدول يعطي عدد السيارات التي غادرت المدينة في كل ساعة.

1 - مثل هذه النتائج بمخطط مستطيلات .

2 - أحسب التكرار النسبي للفئة بين  $19h - 20h$  (نعطي النتيجة

مدورة إلى 0,01، ثم النسبة المئوية للسيارات التي تغادر المدينة بين الساعة  $16h$  و الساعة  $20h$ .

3 - أحسب النسبة المئوية لعدد السيارات التي تغادر المدينة بين  $16h$  و  $20h$ .

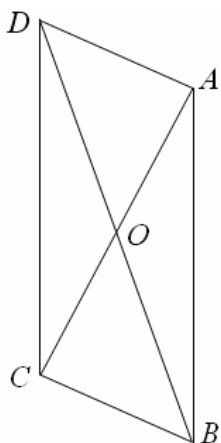

عدد السيارات	الساعة
1100	$16h - 17h$
2000	$17h - 18h$
1600	$18h - 19h$
900	$19h - 20h$
450	$20h - 21h$
350	$21h - 22h$

## الجزء الثاني (08 نقاط)

### المسألة

#### الجزء الأول :

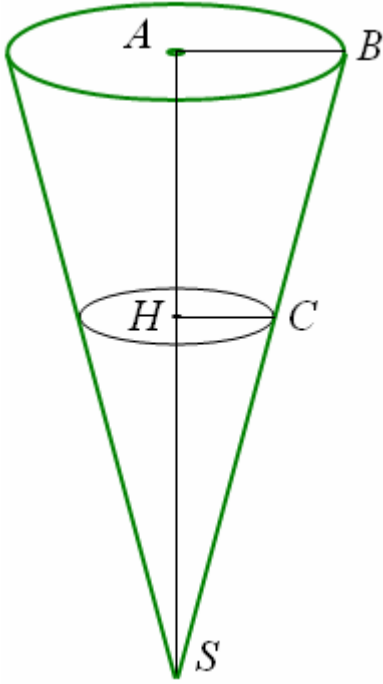

الجزء الأعلى من كأس على شكل مخروط قطر قاعدته  $6cm$  وارتفاعه  $AS = 9cm$ .

- 1 - أن حجم المخروط هو  $27 \pi cm^2$ .
- 2 - سائلا في هذا الكأس (كما هو موضح في الشكل المقابل)، فيصل السائل إلى غاية لارتفاع المعين بالنقطة  $H$ .
- أ - لنفرض أن:  $HS = 4,5cm$  أحسب:  $HC$  نصف قطر سطح السائل. (مع تبرير الحسابات)
- ب - عبّر بدلالة  $\pi$  عن حجم السائل.
- ج - نضع  $HS = x$  (بالسنتيمتر). بين أن نصف القطر  $HC$  لسطح السائل هو  $\frac{\pi}{3}$ .

بين إذن بالحساب أن عبارة  $V$  حجم السائل بدلالة  $x$  هي:

$$V = \frac{\pi x^3}{27} cm^3$$

- د - باستعمال العبارة السابقة أحسب حجم السائل لما  $HS = 3cm$ ، ثم لما  $HS = 6cm$ .

#### الجزء الثاني

نسكب بعد ذلك السائل الموجود في المخروط في كأس على شكل اسطوانة ، قطر قاعدتها  $6cm$  ، وارتفاعها  $9cm$ . (انظر الشكل).

- 1 - بين أن الحجم الكلي للاسطوانة هو:  $81\pi cm^3$ .
- 2 - كم يلزم من مخروط مملوء عن آخره لملء الاسطوانة؟
- 3 - نرسم لارتفاع السائل الموجود في الاسطوانة بـ  $y$  ( $y = GF$ ) على الرسم).

أ - بين حجم السائل الموجود في الاسطوانة هو:  $9\pi$  سنتيمتر مكعب.

- ب - بين أنه عندما نسكب في الاسطوانة الحجم  $V = \frac{\pi x^3}{27} cm^3$  الموجود في المخروط ،

يكون الارتفاع  $y$  المحصل عليه  $y = \frac{x^3}{243}$  ، استنتج العبارة  $x^3 = 243y$ .

ج - أكمل الجدول الآتي، حيث:  $x$  و  $y$  مرتبطان بالعلاقة السابقة (أعط القيم المقربة لـ  $y$  إلى  $0,001$ ).

$x$	0	1	2	3	4	5	6	7
$y$								

د - مثل بيانيا النقاط الثمانية المحصل عليها في هذا الجدول (تأخذ  $1cm$  كوحدة على محور الفواصل، و  $10cm$  كوحدة على محور الترتيب، و نضع مبدأ المعلم في أسفل الورقة على اليسار).

بالتوفيق للجميع

صفحة 2/2

انتهى

المستوى: الرابعة متوسط		السنة الدراسية: 2016/2015
أفريل 2016	الاختبار التجريبي في مادة التاريخ و الجغرافيا	المدة: ساعة و نصف

**التاريخ (13 نقطة)****الجزء الأول: (09 نقط)**

عرفت الثورة التحريرية في مسيرتها النضالية أحداث ذات دلالة.

**المطلوب:**

1 - اذكر أحداث التواريخ المعلمية التالية:

03 أكتوبر 1958 - 16 سبتمبر 1959 - 11 ديسمبر 1960 - 19 مارس 1962

2 - اذكر أربعة أمثلة عن المخططات العسكرية التي استعملتها فرنسا للقضاء على الثورة ؟

3 - حدد رد فعل جبهة التحرير الوطني عن مشروع "جاك سوستال" الإصلاحى 1955؟

**الجزء الثانى: (04 نقط)****السياق:**

حضرت مناقشة بين صديقين لك، اتفقا فيها على فشل الإجراءات العسكرية القمعية التي طبقتها الجنرال ديغول للقضاء على الثورة، لكنهما اختلفا حول أسباب تعثر الاتصالات قبل ايفيان 1962 ونجاحها في هذه الأخيرة.

**السندات:****السند الأول:**

... ثم تطرقت إلى موضوع الساعة قائلا: «ما مصير الجزائر؟ انه لم يدر بخلدي قط أنني سأتمكن بين لحظة وأخرى أن أحل هذه المعضلة الماثلة منذ 1830 عاما، ولكن بتاريخ 16 سبتمبر 1959، انشق الطريق السوي الواضح الذي يؤدي بنا نحو السلم. إن حق الجزائريين في تقرير مصيرهم هو الحل الوحيد الممكن لمسألة معقدة ومؤلمة، وختمت كلامي بما يلي: إنني أتوجه مرة أخرى باسم فرنسا إلى زعماء الثورة، فنحن بانتظارهم هنا لنجد مخرجا مشرفا للقتال الذي مازال مستمرا ...».

**جاء في مذكرات "الأمل للجنرال ديغول" ص 99.****السند الثانى:**

«بموجب تفويض من المجلس الوطني للثورة الجزائرية و باسم الحكومة المؤقتة للجمهورية الجزائرية ، وقعنا في الساعة الخامسة والنصف عشية 18 مارس 1962 على اتفاق عام مع الممثلين المفوضين للحكومة الفرنسية، وبمقتضى هذا الاتفاق العام أبرم اتفاق لوقف القتال يدخل حيز التنفيذ بكامل التراب الوطني يوم الاثنين 19 مارس 1962 في منتصف النهار بالتدقيق».

**تصريح السيد كريم بلقاسم لوكالة الأنباء الجزائرية.**

**التعليمة:** اعتمادا على السندين (1 و2) و على مكتسباتك القبلية.

اكتب مقالا لا يتعدى 12 سطرا، توضح فيه للصديقين نقاط اختلافهما.

استطاعة الجزائر أن تنشئ صناعة قوية و متنوعة بواسطة ما تملكه من إمكانيات.

1 - ابرز أهمية الصناعة في التنمية الاقتصادية؟.

2 - وزع المواد الأولية التالية على الخريطة الموضحة أمامك (خريطة الجزائر).

الفحم - البترول - الغاز - الحديد - النحاس.

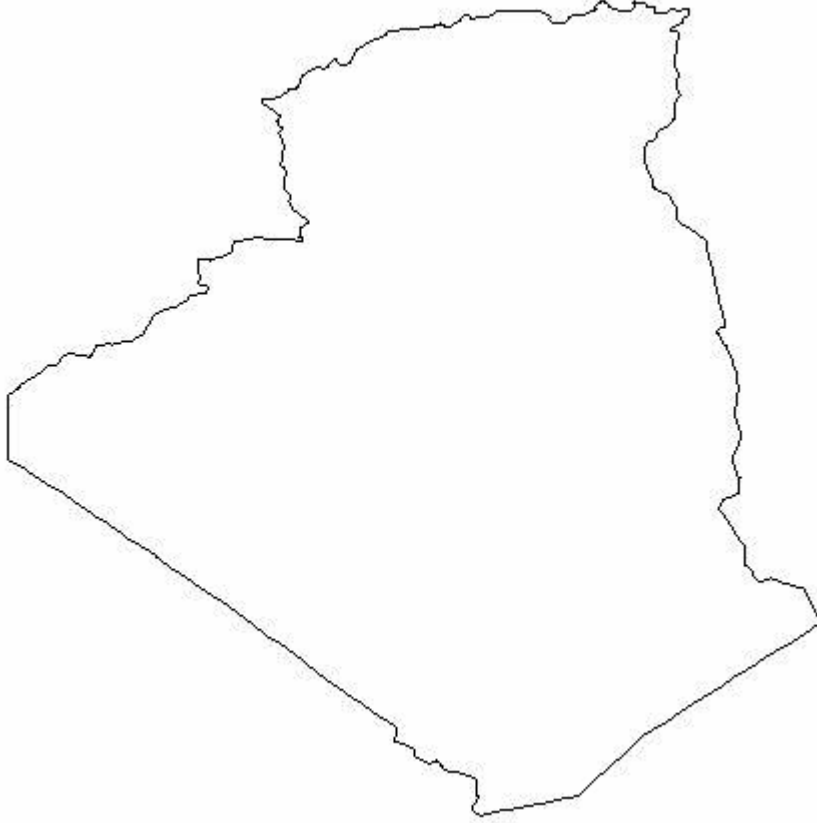

الجزء الثاني: (03 نقط)

**السياق:** تملك الجزائر إمكانيات زراعية هامة إلا أن عدم استغلالها بشكل عقلائي يقف أمام تنمية القطاع، زيادة على ذلك المشاكل الأخرى التي يعاني منها القطاع وتطوره، لكن مجهودات الدولة متواصلة لتنمية.

**السند:** إن المواد الغذائية هي الورقة الرابحة التي تستعملها الدول الكبرى للضغط على الدول المحتاجة..... ونظرا للإمكانيات التي تتوفر عليها البلاد في المجال الزراعي، و نظرا لأن سرعة التنمية تتحكم إلى حد كبير في مجموع الاقتصاد الوطني فإنها ستظل تحتل مكانة مرموقة في مخططات البلاد التنموية.

**التعليمة:** اعتمادا على السند ومكتسباتك القبلية.

اكتب موضوعا من 08 إلى 10 أسطر تشرح فيه واقع الزراعة في الجزائر.



متوسطات حمام الضلعة		
السنة الدراسية: 2016/2015		المستوى رابعة متوسط
المدة: ساعة و نصف	اختبار تجريبي في مادة اللغة الإنجليزية	أفريل 2016

**Text :**

### **Angry Holiday Makers**

A group of tourists who recently visited Algeria after reading an ad brochure on a web-site complained about the unsatisfactory conditions. They said there was no water in their rooms, bad accommodation, lack of transport... The food, they had was not as delicious as promised in the ad. The service was terrible.

They said if they did not have their money back, they would write an official complaint to the authorities.

( From On the Move , student's textbook MS4, ONPS ,ed.2006)

#### **Part 1: (14 pts)**

##### **I / Comprehension ( 7 points )**

A . Read the passage and answer the following questions

1. Did the tourists have an enjoyable stay in Algeria?
2. Did the travel agency respect its promise?
3. was the food delicious?

B/ Choose a, b or c to complete the following sentences.

1. There are .....interesting sites to visit in Algeria
  - a. not any
  - b. few
  - c. many
- 2.The group of tourists found the ad in .....
  - a. papier
  - b. magazine
  - c. Internet

**C/ LEXIS**

a. Find in the text two adjectives with a negative meaning

- .....

-.....

B . Find in the text two words that are closest in meaning to

a. Tasteful .....

**GRAMMAR ( 7points )**

**a/ Syntax**

Spot the mistake and correct it .

1.The tourists bought souvenirs from Algeria .

2.The ad stated that the tourists would visit the goodest sites .

**B/Morphology**

1.Rewrite the following sentence using “he”

I always behave well with tourists who visit my country .

2.Rewrite the following sentence into the negative form

The tourists enjoyed their stay in Algeria .

2. Turn into plural

The tourist is taking photos .

**C/ Pronunciation**

Classify the following words according to the pronunciation of the final “ s” sound

1.Tourists

2. services

3. rooms

/s/	/z/	/IZ/

**Writing ( 6points)**

Few tourists come to visit Algeria .

You have good ideas on how to improve tourism. You can make a leaflet or a cartoon to encourage tourists to come to our country .

متوسطات حمام الضلعة		
السنة الدراسية: 2016/2015		المستوى رابعة متوسط
المدة: ساعتان	اختبار تجريبي في مادة اللغة الفرنسية	أفريل 2016

**Texte :**

## **Les méfaits du tabagisme**

Aux jeunes qui ne peuvent s'arrêter de fumer, je dirai ceci : en dehors des précautions habituelles à prendre (inhaler la fumée le moins possible, écraser la cigarette à la moitié, ne pas la garder aux lèvres entre deux bouffées, choisir les cigarettes les moins chargées en goudron et en nicotine, utiliser les filtres), 25 à 30 ans c'est bien court mais c'est la durée qui permet d'apprécier sur une gorge ou un poumon les méfaits du tabagisme, sur les gorges et les poumons qui ont 14 ans aujourd'hui.

Mais il suffit de cinq à dix ans pour permettre à un jeune de retrouver une fonction pulmonaire normale, de se retrouver, vis à vis des risques de cancer dus au tabac, dans la situation d'un homme qui n'a jamais fumé. Il y a quelques temps, on a montré à des jeunes la photographie d'un poumon de non fumeur, clair, sain ; et celle d'un poumon de grand fumeur, hideux, repoussant, ressemblant à un bloc d'antracite... Ils ont trouvé cela « marrant ».

A de tels jeunes, je souhaite de ne pas attendre d'avoir 35 ans pour comprendre pleinement la signification d'une admirable réflexion d'Albert Schweitzer : « L'exemple n'est pas le meilleur moyen d'avoir une action sur autrui. C'est le seul. »

Qu'ils sachent, dès aujourd'hui, regarder autour d'eux.

Auteur : Philippe Boegner  
Source : Le Figaro magazine  
(CF MANUEL DE 4ème AM, p. 111)

### **I /- Compréhension ( 13 points)**

- 1- A qui s'adresse l'auteur de ce texte ?
- 2- Quels sont les conseils habituels pour s'arrêter de fumer ?

3- Réponds par Vrai ou Faux :

« Après cinq ou dix ans d'arrêt de tabac,

- a- le jeune ne retrouve pas une fonction pulmonaire normale ;
- b- le jeune retrouve une fonction pulmonaire normale ;
- c- le jeune est atteint du cancer,
- d- le jeune échappe au cancer.

4- Réécris les expressions suivantes à l'impératif (2ème personne du singulier) :

- a- inhaler la fumée le moins possible ;
- b- écraser la cigarette à la moitié ;
- c- ne pas la garder aux lèvres ;
- d- utiliser les filtres.

5- Mets chacune des expressions suivantes dans la case correspondante :

« poumon clair et sain » ; « poumon hideux et repoussant »

Fumeur Non fumeur

6- Quel est le risque du tabac sur la santé?

7- L'auteur se contente-t-il des conseils habituels ? Que propose-t-il ?

8- «Un homme qui n'a jamais fumé ». Retrouve dans le texte une expression de même sens.

9- « Qu'ils sachent , dès aujourd'hui, regarder autour d'eux .»

Réécris cette phrase en la commençant ainsi :

- « Qu'il ..... »
- « Qu'elle ..... »

## II- Production écrite (7 points)

Réponds à l'un de ces deux sujets.

1- A partir du schéma ci-contre, rédige un texte dans lequel tu développes deux ou trois arguments contre le tabagisme.

Tu écriras un texte d'une dizaine de lignes.

2 – Ton voisin se drogue. Tu lui expliques les dangers de la drogue.

Rédige un texte dans lequel tu présentes des arguments.

Tu écriras un texte d'une dizaine de lignes.

Ta production comprendra :

- une partie explicative dans laquelle tu expliqueras les dangers de la drogue ;

- une partie argumentative dans laquelle tu donneras 2 ou 3 arguments pour convaincre ton voisin d'arrêter de se droguer.

**الجزء الأول (12 نقاط) التمرين الأول: (05 نقاط)**

لاحظ الرسم التخطيطي التالي (للمطين النوويين) للشخصين (A - B) ثم أجب عن الأسئلة التالية:

<p>1 2 3 4 5 6 7 8 9 10 11 12 13 14 15 16 17 18 19 20 21 22 X X Y</p>	<p>1 2 3 4 5 6 7 8 9 10 11 12 13 14 15 16 17 18 19 20 21 22 X X</p>
النمط النووي للشخص A	النمط النووي للشخص B

- 1 - ما هي الخاصية التي تم الاعتماد عليها لترتيب الصبغيات؟ (اذكر الخاصية فقط دون شرح).
- 2 - حدد جنس كل من الشخصين مدعماً إجابتك بالتعليل.
- 3 - احد الشخصين ليس عادياً بل يمثل شذوذ كليفنلتر (الذي يصيب 01 من كل 800 ولادة).  
أ - حدد أي من الشخصين هو المقصود أي (غير عادي).  
ب - وضح كيف تعرفت عليه.
- 4 - هناك شذوذ أخرى متعددة منها (تناذر داون):  
أ - عين الخلل الصبغي في هذا الشذوذ مبينا مستواه في النمط النووي للشخص المصاب به.  
ب - بماذا يعرف هذا الشذوذ أيضاً؟

**التمرين الثاني (07 نقاط) :**

للكشف عن بعض مظاهر اضطراب الجهاز المناعي، أنجزت التجريبتين التاليتين: حقن فأر بمولد ضد وبعد أسبوعين أعيد حقنه بنفس مولد الضد ويلخص الجدول التالي التجريبتين ونتائجهما:

الحقن	النتائج
الأول	لا شيء
الثاني	سعال - سيلان انفي - صعوبة في التنفس...

- 1 - حدد نوع الاضطراب المناعي الذي تكشف عنه التجريبتان.
- 2 - بماذا تعرف الأعراض الناتجة عن الحقن الثاني؟
- 3 - تمثل الأشكال (أ) - (ب) - (ج)

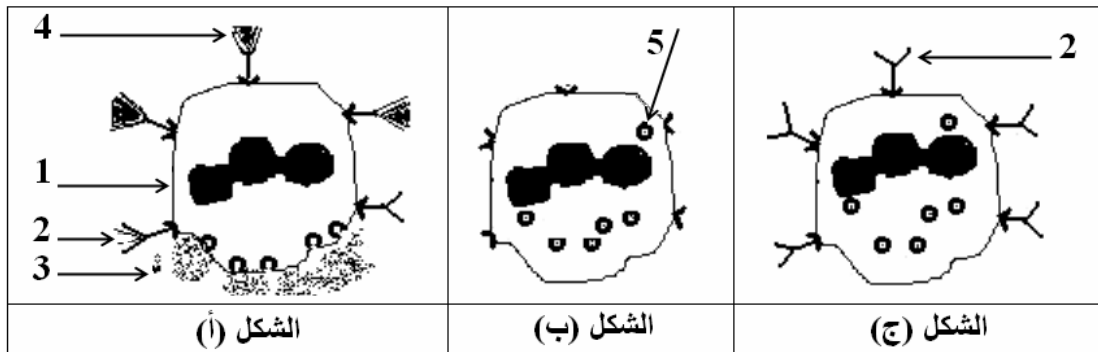

الشكل (أ)

الشكل (ب)

الشكل (ج)

خلايا من الفأر تتدخل في هذه الاستجابة المناعية:

- أ - اكتب البيانات من 01 إلى 05 دون إعادة الرسم.
- ب - رتب الأشكال حسب تسلسلها الزمني بالأرقام (1)، (2) و (3) دون إعادة الرسم.

## الجزء الثاني (08 نقاط)

### الوضعية الإدماجية:

أصيب أفراد أسرة كاملة بنفس الحالة المتمثلة في :  
القي، الإسهال، الغثيان، المغص الحاد، ارتفاع درجة الحرارة . وقد بين تحليل دم أفراد الأسرة و التحليل الكيميائي و البيولوجي لعينة من أغذية الأسرة ما يلي :

1 - نتائج التحليل البيولوجي : بين وجود عضويات مجهرية ( بكتيريا )

2 - نتائج التحليل الكيميائي بين وجود (توكسين )

3 - نتائج تحليل الدم بين وجود بكتيريا

قدم الطبيب المعالج الوصفة العلاجية للمصابين و معلومات لولي أمر تلك الأسرة حول السالمونيلا مختصرة في الوثائق التالية:

### الوثيقة 01 حول السالمونيلا

هذه البكتيريا ضارة جدا لأنها تنمو وتعيش في اللحوم والأسماك النيئة (غير المطبوخة) وكذلك في اللحوم والأسماك المطبوخة وفي منتجات الألبان وفي الأغذية المحضرة والمتروكة في درجة حرارة الغرفة لوقت طويل وكذلك في الأطعمة التي يدخل فيها المايونيز. و أغذية المعلبات المحضرة منزليا وتفرز سموما

### الوثيقة 02 حول السالمونيلا



السالمونيلا كما تبدو تحت المجهر

### الوثيقة 03 حول السالمونيلا

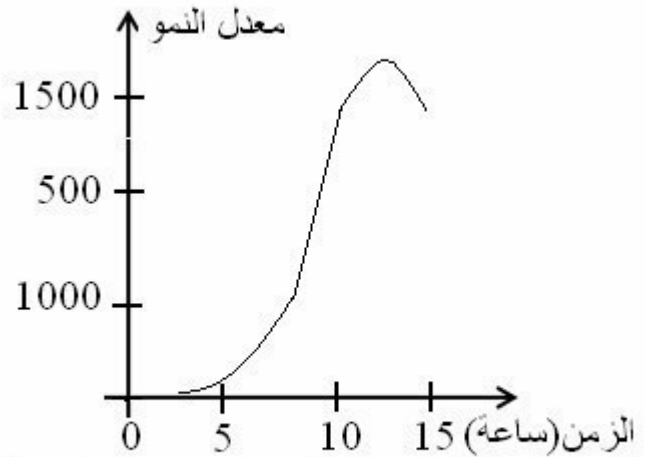

منحنى تكاثر السالمونيلا مخبريا في مزرعة تحتوي القليل من اللحم

### الوثيقة 04 معلومات الطبيب حول بعض طرق العدوى في المكروبات

- 1 - الطعام الملوث بالجراثيم.
- 2 - الأدوات الملوثة بالجراثيم.
- 3 - الأيدي الملوثة بالميكروبات.
- 4 - عدم الاهتمام بالنظافة الشخصية.
- 5 - أكل الخضروات أو الفواكه دون غسلها.
- 6 - تناول الأطعمة المعلبة الفاسدة.
- 7 - الحشرات.
- 8 - انتقال الميكروبات من شخص مصاب للطعام.
- 9 - وضع الطعام في غرفة درجة حرارتها "25-35" درجة مئوية.

باستعمال معلوماتك المكتسبة والوثائق المقدمة اجب عن الأسئلة التالية:

- 1 - تعرف على الحالة التي يعاني منها أفراد هذه الأسرة.
- 2 - حدد العامل المتسبب في ظهور تلك الأعراض مبرزا نشاطه داخل الجسم.
- 3 - اقترح فرضية لكيفية إصابة أفراد تلك الأسرة بذلك العامل الخطير والذي تسبب في ظهور تلك الأعراض.
- 4 - قدم ثلاث توصيات وقائية لتجنب الإصابة بهذه الحالة في المستقبل.

# مواضيع أهلية تجريبية

## الموضوع الثالث

جمعها ونظمها الأستاذ: محمد جميع

أستاذ مادة العلوم الفيزيائية والتكنولوجية

متوسطة: الشهيد خنوف لخضر بحمام الضلعة

العام الدراسي: 2015 - 2016

متوسطات حمام الضلعة		
المستوى رابعة متوسط	السنة الدراسية 2014/2015	
ماي 2015	اختبار تجريبي في مادة اللغة العربية	المدة: ساعتان

### النص :

اعتبر الإسلام العمل الزراعي جهادا (يثاب عليه المرء) و يستحق التشجيع و الإكرام ، يقول الرسول عليه الصلاة و السلام : «من نصب شجرة فيصبر على حفظها و القيام عليها حتى تثمر كان له في كل شيء يصاب من ثمرها صدقة عند الله عز و جل» . فمن هذا الحديث ندرك (أن الإسلام حرم تعطيل الأرض) بعدم الانتفاع بها ، و أجاز أخذها من المهمل ، و إعطائها لمن يستطيع أن يستغلها ، و النفع بها ، و شجع على التوسع في الإنتاج الزراعي ، و عدّ ذلك جهادا يستحق عليه أجرا و ثوابا .

و دعا الرسول صلى الله عليه و سلم إلى إحياء الأرض الميتة حيث قال : «من أحيا أرضا ميتة فله فيها أجرا» . و كان جل عمل الصحابة في المدينة الزراعة و الشغل في البساتين و الحقول .

و هكذا يوجه الإسلام الإنسان في طريق الخير ، و يريده أن يكون إيجابيا يفيد و يستفيد يبني و يعمر حتى آخر لحظة من عمره ، و أشد ما يكره منه السلبية المتخاذلة و الانكماش و الانزواء عن معترك الحياة ... فبئس العمل عمله . فلا مجال في الإسلام للفقر و الضعف و المرض و الجهل لأنه دين العمل و العلم و الإنتاج .

ش.ت.أ (1987 - بتصرف)

### الأسئلة

#### الجزء الأول (12 نقطة) :

#### البناء الفكري (4 نقاط) :

- 1 - بماذا يمتاز الإسلام ؟ .
- 2 - ما موقف الصحابة من العمل الزراعي ؟ .
- 3 - كيف يكون الإنسان المسلم ايجابيا ؟ .



### البناء اللغوي (5 نقاط) :

- 1 - أعرب ما تحته خط في النص .
- 2 - استخرج من النص جملة شرطية و بين عناصرها .
- 3 - اشتق من الأفعال التالية مصادرهما .  
اعتبر - قال - أدرك - حرم .
- 4 - بين محل الجمل بين قوسين من الإعراب .

### البناء الفني (3 نقاط) :

- 1 - في النص سجع استخرجه .
- 2 - استخرج من النص تشبيها و بين أركانه .
- 3 - استخرج من النص طباقا و بين نوعه .

### الجزء الثاني (8 نقاط) :

#### الوضعية الإدماجية :

#### السند :

عن أنس رضي الله عنه قال قال رسول الله صلى الله عليه وسلم :  
«مَا مِنْ مُسْلِمٍ يَغْرِسُ غَرْسًا أَوْ يَزْرَعُ زَرْعًا فَيَأْكُلُ مِنْهُ طَيْرٌ أَوْ إِنْسَانٌ أَوْ بَهِيمَةٌ إِلَّا  
كَانَ لَهُ بِهِ صَدَقَةٌ» رواه النسائي .

#### التعليمة :

أكتب فقرة تبرز فيها أهمية العمل الزراعي في الحياة الاقتصادية مستعملا ما أمكن  
أسلوب التوكيد .

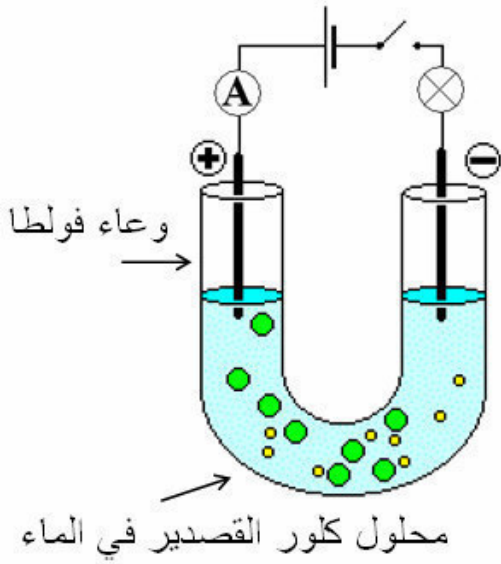
**الجزء الأول (12 نقاط)****التمرين الأول: (06 نقاط)**

نضع في وعاء التحليل الكهربائي كمية من محلول كلور القصدير ( $SnCl_2$ ) في الماء . و نحقق التركيب المبين في الشكل المقابل .

- 1 - بين على الشكل المهبط و المصعد .
- 2 - بين اتجاه التيار و اتجاه الإلكترونات .
- 3 - ماذا يحدث في الدارة بعد غلق القاطعة ؟ .
- 4 - ماذا يحدث بجوار المسريين ؟ .
- 5 - ماذا تستنتج ؟ .
- 6 - أكتب المعادلتان النصفيتان و المعادلة الإجمالية لهذا التفاعل .

**التمرين الثاني (6 نقاط) :**

الجهاز المقابل يدعى الكشاف الكهربائي (الإلكتروسكوب) و هو عبارة عن جزء معدني يتصل بساق معدنية تنفذ عبر سدادة من مادة عازلة ، تنتهي الساق بورقتين رقيقتين (خفيفتين) معدنيتين . لذلك طرف ساق زجاجية بقطعة من الحرير ثم نجعله يلمس الجزء المعدني .

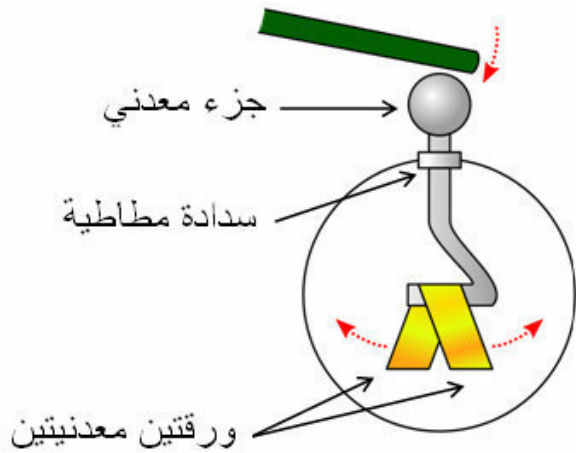

- 1 - ماذا يحدث للورقتين ؟ فسر ذلك .
- 2 - ماذا تتوقع أن يحدث عند تقريب :
  - أ - طرف قضيب من الإيونييت مدلوك .
  - ب - طرف قضيب زجاجي غير مدلوك .
  - ج - طرف قضيب معدني مشحون ممسوك مباشرة باليد .
  - د - طرف قضيب معدني مشحون ممسوك باليد حيث ترتدي قفازا بلاستيكيًا .
- 3 - فيم يستعمل إذا الكشاف الكهربائي ؟

## الجزء الثاني (08 نقاط)

### الوضعية الإدماجية:

أثناء مرورك رفقة والدك بالسيارة بإحدى الطرقات لفت انتباهك حادث مرور تمثل في انقلاب سيارة و بقعة مغطاة بمادة المازوت المتسربة ، حيث حضرت الشاحنة التابعة للحماية المدنية .

- 1 - فسر سبب حادث المرور و وجود الشاحنة التابعة للحماية المدنية في عين المكان .
- 2 - أنشئ مخطط أجسام متأثرة للجملة (السيارة - أرضية الطريق - الأرض) .
- 3 - مثل القوى المؤثرة على عجلة السيارة في الحالتين :
  - أ - السير العادي .
  - ب - السير على بقعة المازوت .

متوسطات حمام الضلعة		
المستوى رابعة متوسط	السنة الدراسية 2014/2015	
ماي 2015	اختبار تجريبي في مادة التربية الإسلامية	المدة: ساعة واحدة

## الجزء الأول (12 نقطة):

### الوضعية الأولى (6 نقاط):

أ - أكمل واضبط بالشكل قوله تعالى :

«يا أيها الذين آمنوا اجتنبوا ..... إن الله عليم خبير» .

ب - أذكر الصفات الثلاث التي نهت عنها الآية الكريمة .

### الوضعية الثانية (6 نقاط):

حرم الإسلام على المسلم إعطاء الرشوة وأخذها والتوسط فيها .

### التعليمة :

- 1 - عرف الرشوة اصطلاحا .
- 2 - أذكر نصًا (آية أو حديثًا) يدل على تحريمها .
- 3 - ما الحكمة من تحريمها (المفاسد التي تترتب عن انتشارها في المجتمع) .

### الجزء الثاني (8 نقاط):

من صفات المجتمع المسلم التماسك والتكافل، ويظهر ذلك في إصلاح ذات البين وبر الوالدين وبناء الأسرة ورعاية الأطفال ... ولكن نلاحظ في مجتمعنا بداية ظهور سلوكيات وتصرفات تؤثر سلبا على تماسك المجتمع و استقراره .

### التعليمة :

أنجز في فقرة لا تقل عن (8) ثمانية أسطر موضوعا تبين فيه مظاهر هذا التفكك و تدعو إلى تمتين الروابط وفق ما يدعو إليه الإسلام، مستشهدا بما تحفظه من الأدلة والشواهد.

السنة الدراسية: 2015/2014		المستوى: الرابعة متوسط
المدة: ساعة واحدة	الاختبار التجريبي في مادة التربية المدنية	ماي 2015

**الجزء الأول: (12 نقطة)****الوضعية الأولى: (4,5 نقط)**

أجب عن الأسئلة التالية :

- 1 - للإدارة وظائف كثيرة ومتنوعة تقوم بتلبيتها للمواطنين . هات أربعة منها .
- 2 - ما وظيفة المحكمة العليا ؟ ما هي غرفها ؟ .
- 3 - ما هو الدور الذي تلعبه النقابات ؟ ما نوع المصالح التي تدافع عنها ؟ .
- 4 - هات ثلاثة أمثلة عن المسببات السلبية للتكنولوجيا والآثار الناتجة عن كلٍّ منها، ماذا تقترح من الحلول للحفاظ على بيئتنا ؟

**الوضعية الثانية: (3 نقط)**

اشرح المصطلحات التالية : السباق نحو التسلح - الأمن الغذائي - الشتاء النووي .

**الوضعية الثالثة: (4,5 نقط)**

إذا كان إعداد القانون والتصويت عليه من اختصاص السلطة التشريعية. وتنفيذه من اختصاص السلطة التنفيذية. فإن الجهة التي تحكم على من يخرقه ويخالفه، هي السلطة القضائية.

- 1 - عرف السلطة القضائية.
- 2 - من يتولى القضاء؟
- 3 - حدّد أهمية القضاء و دوره.

**الجزء الثاني: (08 نقطة)****الوضعية الإدماجية**

لا شك أنك تابعت قنوات التلفزيون العالمية و وقفت بنفسك عند النتائج الوخيمة التي تسفر عن الحروب و يدفع فاتورتها الأطفال قبل غيرهم، نذكر على سبيل المثال لا الحصر أطفال أشقاءنا في سوريا و اليمن .

## منظمة حقوقية تستجد لإنقاذ أطفال اليمن



أطفال يمنيون أجبرتهم الحرب على الاحتباء بمجرى للمياه تحت الأرض في صنعاء (الأوروبية)

وجهت إحدى المنظمات المعنية بحماية الأطفال نداء استغاثة عاجلاً لإنقاذ أكثر من ثمانية ملايين طفل يمني - بينهم نحو مليون رضيع - يعيشون كارثة غذائية وصحية. وتؤكد معلومات مركز الرصد والحماية التابع لمنظمة "سياج" لحماية الأطفال، أن أطفال اليمن يتهددهم الموت والأمراض الناتجة عن نقص التغذية والمياه الصالحة للشرب، وسط انعدام الخدمات الصحية بشكل شبه تام.



وتقول السيدة "ماريان غاسر" رئيسة بعثة اللجنة الدولية في سورية: "ثمة أحياء عدة من دمشق انقطعت عن بعضها البعض بسبب العنف الدائر، الأمر الذي يزيد تدريجياً من صعوبة تنقل الناس. ويواجه السكان الذين يجدون أنفسهم عالقين وسط القتال تحديات جديدة كل يوم، ويصبح الخروج لشراء الاحتياجات الأساسية أو حتى مغادرة المنازل أشد خطورة".

### التعليمة:

لاحظت مظاهر الحرب في عدد من الدول رغم تدخل المنظمات الدولية و الإقليمية أكتب فقرة في 10 أسطر موضحة فيها أهمية السلم و ضرورة نشره.

**التمرين الأول (3 نقاط) :**

$$A = \frac{1}{3} + \frac{5}{6} \div \frac{3}{2} ; B = 50\sqrt{45} - 3\sqrt{5} + 6\sqrt{125} ; C = \frac{5 \times 10^{-2} \times 7 \times 10^5}{2 \times 10^7}$$

- (1) أحسب  $A$  ثم أكتبها على شكل كسر غير قابل للاختزال .
- (2) اكتب  $B$  على الشكل  $a\sqrt{5}$  حيث  $a$  عدد طبيعي .
- (3) أحسب  $C$  ثم أعط الكتابة العلمية لها .

**التمرين الثاني (3 نقاط) :**

$$E = (3x + 1)^2 - 4$$

- (1) أنشر ثم بسط العبارة  $E$  .
- (2) حلل العبارة  $E$  .
- (3) حل المعادلة  $(3x + 3)(3x - 1) = 0$  .

**التمرين الثالث (3 نقاط) :**

$$\begin{cases} 2x + 3y = 5.5 \\ 3x + y = 4.05 \end{cases}$$

● لتكن الجملة :

- (1) هل الثنائية  $(2; 0.5)$  حل للجملة السابقة ؟
- (2) حل الجملة السابقة .

● في المخبزة اشترى أحمد 3 خبزات و قطعتين من الكعك فدفق \$5.50 ؛ و ليلى اشترت خبزة واحدة و 3 كعكات فدفقت \$4.05 .

- (1) ما هو ثمن الكعكة ؟
- (2) ما هو ثمن الخبزة الواحدة ؟

**التمرين الرابع (3 نقاط) :**

المستوي مزود بمعلم متعامد و متجانس  $(O, I, J)$  وحدة الطول هي  $cm$  .

$$(1) \text{ علم النقط } A(1;2) , B(-2;1) , C(-3;-2)$$

- (2) أحسب الأطوال  $AB, BC$  .
- (3) أوجد مركبتي الشعاع  $BC$
- (4) أنشئ النقطة  $D$  صورة  $A$  بالانسحاب الذي شعاعه  $BC$  .
- (5) أثبت أن الرباعي  $ABCD$  معين .

## الجزء الثاني (8 نقاط) :

### المسألة :

#### الجزء \*1\* :

اقترحت جمعية تلاميذ من أجل تمويل رحلة مدرسية لقسم 3 متوسط بيع أقمصه ، لهذا اقترحت 3 صيغ :

الصيغة \* A \* : تمنح قيمة قدرها 1000 لكل قميص يباع .

الصيغة \* B \* : تمنح مساعدة ثابتة قدرها 20000 و 700 لكل قميص يباع .

الصيغة \* C \* : تمنح قيمة ثابتة قدرها 100000 مهما كان عدد الأقمصة المباعة .

(1) أكمل الجدول معتمدا على الصيغ السابقة :

عدد القمصان المباعة	10	50	100	150	250
الصيغة * A *	10000				
الصيغة * B *			90000		
الصيغة * C *	100000				

(2) من خلال الجدول : ما هي الصيغة التي توفر أكبر قيمة من المال للتلاميذ إذا باعوا 10 قمصان أو 100 أو 250 قميص ؟ .

(3) ليكن  $x$  عدد الأقمصة التي باعها التلاميذ

$PA(x)$  المبلغ المتحصل عليه إذا باع التلاميذ  $x$  قميص بالصيغة \* A \* .

$PB(x)$  المبلغ المتحصل عليه إذا باع التلاميذ  $x$  قميص بالصيغة \* B \* .

اكتب كلا من  $PA(x)$  ،  $PB(x)$  بدلالة  $x$  .

(4) أوجد قيم  $x$  التي تجعل المبلغ المتحصل عليه بالصيغة \* A \* أكبر منه بالصيغة \* B \* .

#### الجزء \*2\* :

الرسم على ورقة مليمترية بدقة .

(1) أرسم معلم متعامد ومتجانس  $(O, I, J)$  مع وضع النقطة  $O$  في الركن السفلي

الأيسر للورقة و الوحدات التالية :  $1cm$  للأقمصة المباعة على محور الفواصل .

$1cm$  لكل 10000 على محور الترتيب .

(2) على المعلم السابق مثل بيانيا الدالتان  $f; g$  المعرفتان كما يلي :

$$g(x) = 700x + 20000 \quad ; \quad f(x) = 1000x$$

(3) جمعية التلاميذ تحصلت على 111000 بالصيغة \* B \* .

استخرج بيانيا عدد القمصان التي بيعت .

(4) أوجد حسابيا جواب السؤال السابق .



السنة الدراسية: 2015/2014		المستوى: الرابعة متوسط
المدّة: ساعة و نصف	الاختبار التجريبي في مادة التاريخ و الجغرافيا	ماي 2015

**التاريخ (13 نقطة)****الجزء الأول: (09 نقط)**

- 1 - أذكر الشروط التي طرحها وفد الثورة الجزائرية و وفد السلطات الاستعمارية الفرنسية في مفاوضات إيفيان سنة 1962م.
- 2 - أذكر المبادئ الثابتة التي احتفظت بها الدولة الجزائرية في سياستها الخارجية منذ استرجاع السيادة الوطنية.
- 3 - ما هي الوثائق المرجعية التي تستند إليها الحكومات الجزائرية المتعاقبة في تسيير سياستها؟.

**الجزء الثاني: (04 نقط)****السند الأول:**

- «إن الغرب يتحمل مسؤولية جسيمة في تطويل الحرب، فهو لا يكتفي بإقراره المعنوي لإبادة الشعب الجزائري، بل يمد الاستعمار الفرنسي بإعانة مادية هامة. فالجزائر قد أقحمت في الحلف الأطلسي بالرغم منها، و الفيالق الفرنسية المجهزة بعتاد الحلف الأطلسي تحارب في الجزائر، و ميزانية الحرب الفرنسية تتغذى من القروض الأمريكية و الألمانية. هذا ما سجله شعبنا و ما يجب أن يسجله العالم كله».
- تصريح فرحات عباس رئيس الحكومة المؤقتة في 25 أبريل 1960م.

**السؤال:** تأمل هذا التصريح و استخراج محتوى الرسالة التي يريد «فرحات عباس» إيصالها إلى دول الحلف الأطلسي و إلى دول العالم كله.

**مادة الجغرافيا (07 نقط)****الجزء الأول: (04 نقط)**

- 1 - ما هي العوامل التي تسبب التلوث؟.
- 2 - كيف ينتشر الجراد؟.
- 3 - ما هي أسباب الزلازل؟.

## الجزء الثاني: (03 نقط)

السند:

أمامك جدول يمثل درجات الزلازل، حسب السلمين العالميين «مركالي» و «ريشتر». سُجّلت درجات الزلازل في الجدول و عليك أن تسجل مقابل كل درجة التأثيرات (الخسائر) المحسوسة التي تحدثها في البيئة.

التأثيرات المحسوسة (الخسائر)	سلم ريشتر	سلم ماركالي
	$8 \leq$	12-11
	$7,5 \leq$	11-10
	7,3-7	10-9
	6,9-6,2	9-8
	6,1-5,5	8-7
	5,4-4,9	7-6
	4,8-4,3	6-4,5
	4,2-3,5	4-3
	3,4-2	3-1

متوسطات حمام الضلعة		
السنة الدراسية 2014/2015	المستوى رابعة متوسط	
المدة: ساعة و نصف	اختبار تجريبي في مادة اللغة الإنجليزية	ماي 2015

## Text :

There are so many cars on the roads nowadays that driving in big towns is not pleasant at all.

Some time ago, a friend who works in a part of the city I do not know very well, invited me. It took me hours to get there and find a place to park. As I was late, I hurried off on foot, thinking that these days it is much easier to walk than to drive. At noon, just as I was leaving my friend's office, I suddenly realised that I had no idea where I had parked my car. I walked down street after street, examining each car closely but without any result. Feeling quite tired, I gave up the search and went off for lunch. Some time later, I left the restaurant and walked slowly down the street. I turned the corner, and there was my car, right in front of me but on the window was a little ticket. It was a fine for bad parking.

Next time I visit my friend, I'll take a taxi.

From "Pass your Exam" by A. Djazouli  
Soche Press

## Part One (14pts)

### Section One : Reading Comprehension (7pts)

Activity one: What do the underlined words refer to in the text (1pt)

there	
it	

Activity two : Copy the table on your answer sheet and match one question in column (A) with one answer in column (B) (4pts)

A	B
When did he stop looking for his car?	In his friend's office.
Where was the writer just before noon?	There are too many cars.
Why did he intend to go by taxi next time?	There is a serious parking problem.
Why did it take him a long time to park his car?	At lunch time.

### **Activity three :Lexis (2pts)**

The following words or sentences appear in the text. Of the four explanations suggested, only one is correct in the context. Copy it down on your answer sheet.

1- I gave up the search.

- a) I continued to search.
- b) I was successful in my search.
- c) I stopped the search.

2 - A fine.

- a) a penalty.
- b) an invitation.
- c) an advert.

### **Section Two : Mastery of Language (7pts)**

**Activity one** : (2pts) Write one word which can be derived from :

- 1 - friend.
- 2 - know.
- 3 - examine
- 4 - search

**Activity two** : Copy the table on your answer sheet. Classify the following words according to the number of their syllables. (2pts)

pleasant - suddenly - quite - tired

One syllable	Two syllables	Three syllables
.....	.....	.....

**Activity three** : Give the correct form of the verbs in brackets (3pts)

As soon as I (read) ..... the ticket, I (drive) ..... to the police station. While I (talk) ..... to the policeman, an old friend of mine (enter) ..... I asked him :” what (do) ..... you here?” He answered :”somebody (steal) ..... my car! “

### **PART TWO ( 6pts)**

Your neighbour / friend lost his car. Write a composition of about six to ten lines saying what happened.

Here are a few hints to help you :

- describe the car.
- Where did s/he go for help?
- Did he finally find his/her car? How?
- What was his /her reactions?

متوسطات حمام الضلعة		
السنة الدراسية 2014/2015	المستوى رابعة متوسط	
المدة: ساعتان	اختبار تجريبي في مادة اللغة الفرنسية	ماي 2015

## Texte :

El Oued le : 05/01/2015

Mon cher Mohammed.

Je viens de rentrer d'El Oued, la ville aux mille coupes où j'ai passé d'agréables vacances. C'est une ville du sud algérien, capitale du Souf, connue surtout pour l'hospitalité de ses habitants, gens simples et accueillants. C'est une grande ville saharienne où il fait bon vivre malgré la chaleur qui parfois semble torride et étouffante en été.

Elle est édifée sur un terrain en forme de cuvette entourée de palmeraies où les fellahs s'adonnent aux cultures de la datte, des légumes et des fruits. Le commerce y est par ailleurs florissant, ses marchés et souks très animés attirent les populations de toute la région ainsi que des touristes en provenance d'Europe. Le printemps y est superbe et la cuisine bien épicée et très piquante.

Pour tes vacances, pense à visiter El Oued. Passe le bonjour à toute la famille.

Ammar

## Questions

### I-Compréhension de l'écrit :

1. Quels sont les indices qui montrent que ce texte est une lettre ?
2. Dans cette lettre, l'auteur : - Explique ; - Décrit ; - Raconte  
Choisis la bonne réponse.
3. Ammar a écrit à son cousin Mohammed pour :  
a)-l'inciter à visiter la ville d'El Oued  
b)-l' Informer d'un changement d'adresse. (Choisis la bonne réponse)
4. Qui est l'émetteur de la lettre ? A qui écrit-il ? Quand écrit-il ?

5. Quel est le thème de cette lettre ?

6-Réponds par vrai ou faux :

- a- El Oued surnommée « la ville aux mille clochers »
- b- El Oued se situe au Nord de l'Algérie
- c- Le commerce est très actif dans cette partie de la ville

5-Relève du texte le synonyme de :

Magnifique =.....

Riche =.....

7- «Bien que Ammar regrette parfois le doux climat de France, il n'envisage plus sa vie ailleurs qu'en Algérie.»

- a-Quel est le rapport exprimé dans cette phrase ?
- b-Exprime ce rapport d'une autre manière.

8- Réécris cette phrase à la première personne du pluriel :

« Je viens de rentrer d'El Oued, la ville aux mille coupes où j'ai passé d'agréables vacances. »

9- Ecris correctement le participe passé du verbe mis entre parenthèses :

- Elles sont (rentre) tard de leur voyage.
- Les personnes que j'ai (voir) en Tunisie .

## **II-production écrite :**

Tu es parti en vacances tu envoies une carte postale à tes parents.  
Rapporter à tes camarades le contenu de cette carte postale.

متوسطات حمام الضلعة

المستوى رابعة متوسط

السنة الدراسية 2015/2014



المدة: ساعة و نصف

اختبار تجريبي في مادة علوم الطبيعة و الحياة

ماي 2015

**الجزء الأول (12 نقاط)**

**التمرين الأول: (05 نقاط)**

Anti- a	Anti- b	Anti- a.b	Anti- d
القطرة 1	القطرة 2	القطرة 3	القطرة 4
		?	
عدم تراس	ارتصاص		عدم تراس

تم في مخبر المستشفى إجراء اختبار تحديد الزمرة الدموية لأحد الأشخاص و الجدول التالي يوضح جزء من النتائج المحصل عليها .  
1 - فسر بدقة النتائج المتحصل عليها في القطرة 2 .

- 2 - ماذا نتوقع أن تلاحظ في القطرة 3 ؟ و استنتج الزمرة الدموية لهذا الشخص ؟ .  
3 - هل يمكن لهذا السيد أن يتبرع بدمه للأشخاص التالية أسماؤهم :  
أ - عصام ( $A^+$ ) ب - علي ( $AB^-$ ) ج - زهرة ( $O^-$ ) .  
4 - ماذا يراعى أثناء نقل الدم من شخص لآخر ؟ .

**التمرين الثاني (07 نقاط) :**

تفرز الغدد اللعابية عصارة هاضمة في الفم هي اللعاب ، و لغرض معرفة تأثير الأنزيم المتواجد فيها قمنا بإحضار أنبوبي اختبار :  
الأنبوب الأول : (مطبوخ النشاء + كمية من اللعاب) الكل موضوع في حمام مائي درجة حرارته  $37^\circ$   
الأنبوب الثاني : (زالال البيض + كمية من اللعاب) الكل موضوع في حمام مائي درجة حرارته  $37^\circ$   
النتائج التجريبية مترجمة إلى منحنين بيانيين كما هو موضح في المنحنيين أ و ب التاليين :

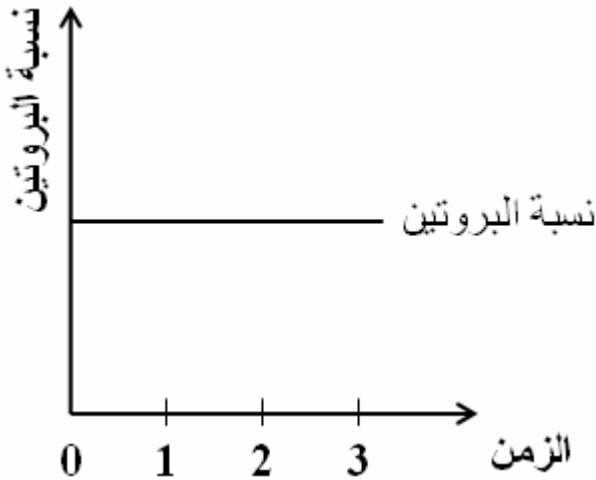

المنحنى (ب)

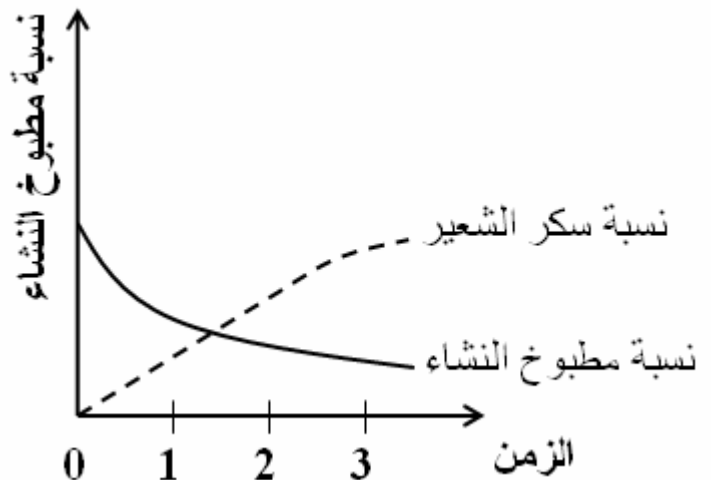

المنحنى (أ)

- 1 - حلل المنحنيين . و ماذا تستنتج ؟ .  
2 - لماذا استعملنا درجة حرارة  $37^\circ$  ؟ .  
3 - ما هي الخاصية التي أراد المخبري إبرازها ؟ عرفها .

## الجزء الثاني (08 نقاط)

### الوضعية الإدماجية:

وضعت امرأة توأم ، أحدهما ظهرت عليه صفات غير عادية منها : تشوه العيون و شفة مشقوفة ، و تشكل هذه التشوهات أعراضا لمرض (باتو patau) ، و أثناء الولادة حدث للأم نزيف دموي حاد مما استدعى إجراء عملية نقل دم لها ، زمرتها الدموية (A).

اعتمادا على الأنماط النووية للطفلين (الوثيقة 1) و خصائص الزمر الدموية A و B المبينة

بالوثيقة 2 :

1	2	3	4	5	1	2	3	4	5		
6	7	8	9	10	11	6	7	8	9	10	11
12	13	14	15	16	17	12	13	14	15	16	17
18	19	20	21	22	23	18	19	20	21	22	23

النمط النووي للطفل 2

النمط النووي للطفل 1

الوثيقة 1

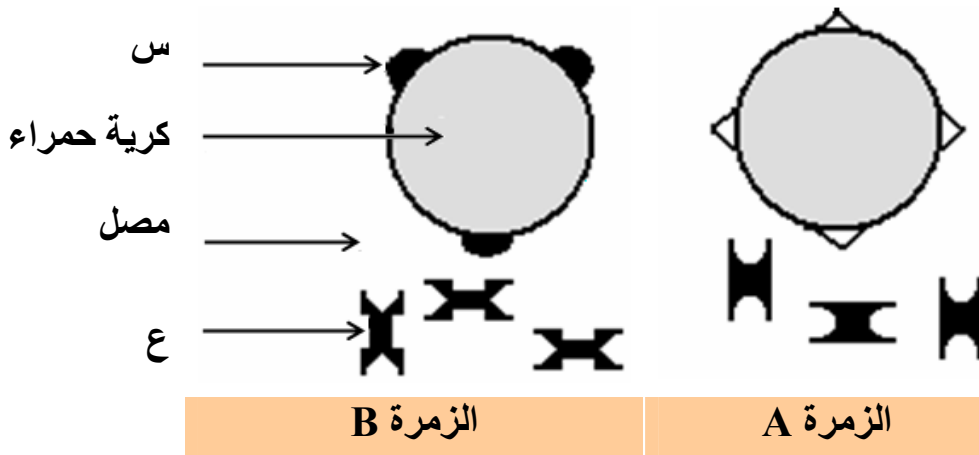

1 - فسر ما يلي : ● الطفل الثاني هو المصاب بمرض باتو patau .

● الشذوذ الصبغي يترجم إلى صفات ظاهرية .

● الطفلين توأم غير حقيقي .

2 - أ - سمّ العنصرين (س) و (ع) .

ب - بواسطة مخطط ، بيّن نتائج نقل الدم للأم من الزمرة (B) . ماذا تستنتج ؟ .

3 - قدّم نصيحتين للأم الحامل لتفادي حصول تشوهات للجنين .



# مواضيع أهلية تجريبية

## الموضوع الرابع

جمعها ونظمها الأستاذ: محمد جميع

أستاذ مادة العلوم الفيزيائية والتكنولوجية

متوسطة: الشهيد خنوف لخضر بحمام الضلعة

العام الدراسي: 2015 - 2016

متوسطات حمام الضلعة		
المستوى رابعة متوسط	السنة الدراسية 2014/2015	
ماي 2015	اختبار تجريبي في مادة اللغة العربية	المدة: ساعتان

## النص :

لو أن مواردنا الطبيعية استطاعت (أن تتكلم) لأسمعنا من كل صوب حاجتها لأن تستغل و تستثمر .

الأرض الخصبة ملت الراحة (و هي تصرخ) طالبة الزراعة النشيطة المنتجة ، المعادن تتحرك في جوف الأرض و تضطرب شوقا لأن تستخرج .

المياه تدعو لأن تجمع و توفر الشواطئ و السهول و الأودية ، بل جميع مواردنا الطبيعية قابلة للإنتاج ، و عقل الإنسان أول عوامل التنظيم فإذا أردنا تنظيمها صحيحا و جب أن نقوي فينا هذا العقل و نعمقه و نعمم أثره ، و و جب أن نفسح له المجال ليشع نوره فكرا ، باحثا في مشكلاتنا القومية المستعصية رابطا بين جهودنا المبذولة في شتى الميادين منسقا عملنا و موجهها إياه إلى الغاية القومية الصحيحة .

و نحن (نطمح) إلى أن نبني كيانا يثبت على الدهر ، فليكن همنا أن نزرع الأشخاص ، فالأشخاص هم في الوقت ذاته نتيجة الإبداع و التنظيم و مصدر كل إبداع و تنظيم .

## الأسئلة

الجزء الأول (12 نقطة) :

البناء الفكري (1.5 نقاط) :

- 1 - مم تشتكي مواردنا الطبيعية ؟ .
- 2 - ايت بمرادف الكلمات التالية من النص : **جهة** - **حنانا** - **منظما** .
- 3 - ما الغاية التي تطمح إليها الأمة ؟ .

### البناء اللغوي (9 نقاط) :

- 1 - ما محل إعراب الجمل بين قوسين .
- 2 - ميز بين الجمل البسيطة و المركبة فيما يلي :
  - الأرض الخصبة ملت الراحة
  - نحن نطمح
  - أردنا تنظيمها صحيحا
  - يشع نوره فكرا .
- 3 - صغر المفردات الآتية : المعادن - عقل - الدهر - مصدر .
- 4 - أعرب ما تحته خط في النص .

### البناء الفني (1.5 نقاط) :

- 1 - ما نوع أسلوب النص .
- 2 - استخرج من النص تعبيراً مجازياً .
- 3 - هات من النص أسلوباً إنشائياً و بين نوعه .

### الجزء الثاني (8 نقاط) :

#### الوضعية الإدماجية :

#### السند :

قيل : «الأرض كنز لا يفنى» .

#### التعليمة :

أكتب فقرة تبين فيها فوائد الموارد الطبيعية موظفا أسلوب السرد .

الجزء الأول (12 نقاط)التمرين الأول: (06 نقاط)

لرؤية تأثير محلول حمض كلور الماء ( $HCl$ ) على معدن الحديد ( $Fe$ )، سكب تلميذ كمية قليلة منه داخل كوب مصنوع من الحديد . و بعد لحظات لاحظ فوران داخل الكوب و اشم رائحة كريهة تنبعث منه .

1 - أ - سم الغاز المنطلق و كيف يتم الكشف عن طبيعته؟

ب - ما المقصود بالأنواع الكيميائية و الأفراد الكيميائية؟ مثل من هذه التجربة.

ج - أكتب المعادلتين الجزيئية و الشاردية للتفاعل الحادث.

2 - نضع في كأس كمية من محلول كبريتات الحديد الثنائي (أخضر اللون) و هو محلول

يحتوي على شوارد الحديد ( $Fe^{2+}$ ) و شوارد الكبريتات ( $SO_4^{2-}$ )، و نغمس فيه صفيحة الزنك و ننتظر مدة كافية من الزمن ، فنلاحظ تشكل طبقة من الحديد على صفيحة الزنك في الجزء المغمور في المحلول .

أ - أكتب معادلة التفاعل الحادث .

ب - أضفنا قطرات من محلول الصود إلى المحلول السابق ، ما الشاردة المكشف عنها؟ و

ما لون هيدروكسيد الحديد الناتج؟

التمرين الثاني (6 نقاط) :

إليك هذا التصوير المتعاقب لحركة نقطة من جملة ميكانيكية ( $S$ ) تتحرك حركة انسحابية مستقيمة:

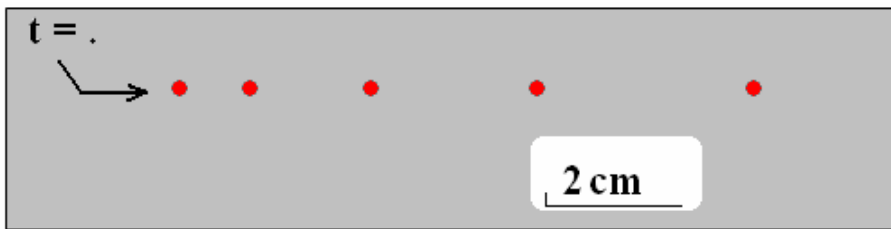

1 - بيّن تأثير القوة  $\vec{F}$  ، مع العلم أنها قوة مؤثرة وحيدة على الجملة الميكانيكية ، مع التعليل .

2 - مثل مخطط السرعة الموافق لحركة الجملة الميكانيكية ( $S$ ) .

3 - أعط ترميز هذه القوة التي تؤثر بها الجملة الميكانيكية ( $S$ ) على أرضية الطريق .

4 - مثل مخطط أجسام متأثرة للجملة [ $S$ ] - أرضية الطريق - الأرض] .

5 - أذكر متى يمكن للجملة الميكانيكية ( $S$ ) الإقلاع و التوقف؟ .

## الجزء الثاني (08 نقاط)

### الوضعية الإدماجية:

للتيار الكهربائي نعمة كبيرة في هذا العصر ؛ إذ وفر لنا مجموعة كبيرة جدا من وسائل الراحة و الرفاهية كالحاسوب و التلفاز و الثلاجة و المكيف الهوائي و غيرها ، إلا أن سوء استعمال الكهرباء يمكن أن تنجم عنه أخطار وخيمة .

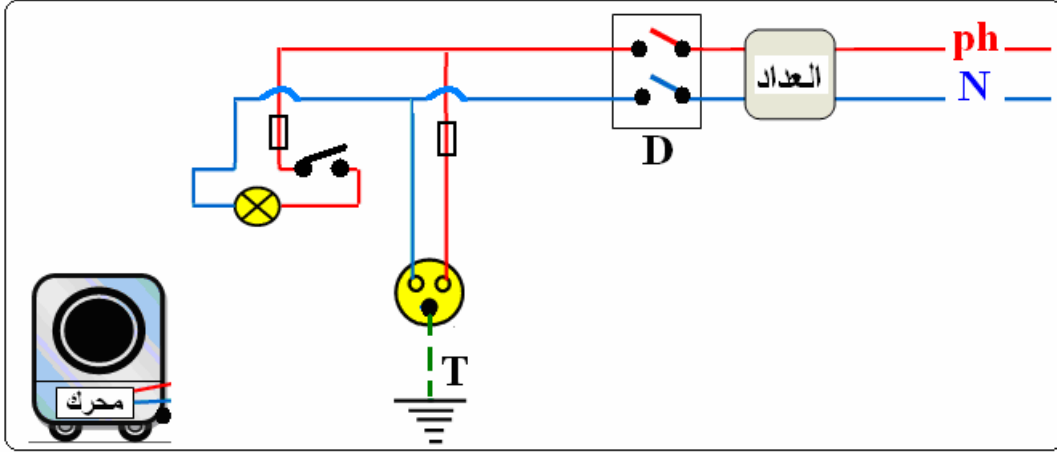

- 1 - أثناء التشغيل العادي لدارة الإضاءة لم يتوهج فتيل المصباح .
  - أ - حدّد جميع الحالات الممكنة التي حالت دون ذلك .
  - ب - أرسم آلة الغسيل موصولة بالمقبس (مأخذ التيار) .
- 2 - أ - أذكر ثلاثة أخطار قد تنجم عن سوء استغلال التيار الكهربائي ؟ و طرق الوقاية منها ؟  
ب - في هذه الشبكة البسيطة ووسائل حماية صنفها من حيث حماية الإنسان و حماية الأجهزة الكهربائية .

متوسطات حمام الضلعة

السنة الدراسية: 2015/2014

المستوى: الرابعة متوسط

المدة: ساعة واحدة

الاختبار التجريبي في مادة التربية المدنية

ماي 2015

**الجزء الأول: (12 نقطة)**

**الوضعية الأولى: (06 نقاط)**

أسّس المجتمع الجزائري عبر تاريخه الطويل دولا عديدة .

**المطلوب:**

- 1 - سمّ أربع دول حكمت الجزائر مرتبة .
- 2 - أذكر أركان الدولة الجزائرية مع شرح وجيز .
- 3 - وضّح مكانة الدين الإسلامي في مجتمعنا (في ثلاثة أسطر) .

**الوضعية الثانية: (06 نقاط)**

من الحقوق الدستورية و الحريّات الأساسية إنشاء النقابات .

**المطلوب:**

- 1 - عرف ما يلي : (حقوق الإنسان - حماية الحقوق) .
- 2 - أعط أمثلة لدول تنتهك فيها حقوق الإنسان .
- 3 - املأ الجدول أدناه ببعض حقوق الإنسان .

حقوق اقتصادية ، اجتماعية و ثقافية	حقوق مدنية و سياسية

## الجزء الثاني: (08 نقاط)

### الوضعية الإدماجية:

طالعت مع زميلك في جريدة مقالا تناول موضوع انتشار الفساد ، الرشوة و الاختلاسات ... في مؤسسات الدولة المختلفة. فسألك زميلك عن دور جهاز القضاء في الحفاظ على أمن الدولة و سلامة المجتمع من ذلك ؟

### السندات : السند 1 : قال تعالى :

«إِنَّ اللَّهَ يَأْمُرُكُمْ أَنْ تُؤَدُّوا الْأَمَانَاتِ إِلَىٰ أَهْلِهَا وَإِذَا حَكَمْتُمْ بَيْنَ النَّاسِ أَنْ تَحْكُمُوا بِالْعَدْلِ إِنَّ اللَّهَ نِعِمَّا يَعِظُكُمْ بِهِ إِنَّ اللَّهَ كَانَ سَمِيعًا بَصِيرًا»

سورة النساء الآية 58 .

### السند 2 : - أساس القضاء مبادئ الشرعية و المساواة .

- القاضي محمي من كل أشكال الضغوط و التدخلات و المناورات التي قد تضر بأداء مهمته ، أو تمس نزاهة حكمه .

### المادتين 148/140 من الدستور

التعليمة : من خلال الإشكال المطروح و اعتمادا على السندات أكتب فقرة من 10 أسطر تجيب

فيها زميلك .

المستوى رابعة متوسط	السنة الدراسية 2014/2015
ماي 2015	اختبار تجريبي في مادة التربية الإسلامية
	المدة: ساعة واحدة

**الجزء الأول:****الوضعية الأولى (6 نقاط) :**

1- استظهر الآيات التالية كتابيا واضبطها بالشكل :

[إِنَّمَا الْمُؤْمِنُونَ إِخْوَةٌ فَأَصْلَحُوا بَيْنَ أَخَوِيكُمْ وَاتَّقُوا اللَّهَ لَعَلَّكُمْ تُرْحَمُونَ..... إِنَّ اللَّهَ عَلِيمٌ خَبِيرٌ]

سورة الحجرات

2- قال رسول الله صلى الله عليه وسلم : (( مَثَلُ الْمُؤْمِنِينَ فِي تَوَادِهِمْ وَتَرَاحِمِهِمْ كَمَثَلِ الْجَسَدِ الْوَاحِدِ إِذَا اشْتَكَى مِنْهُ عُضْوٌ تَدَاعَى لَهُ سَائِرُ الْجَسَدِ بِالسَّهْرِ وَالْحُمَى )) .

**التعليمية :**

- 1 - اشرح معنى الكلمتين الآتيتين : توادهم ، تداعي .
- 2 - استخرج من الحديث السابق ثلاث صفات للمؤمنين .

**الوضعية الثانية (6 نقاط) :**

من دواعي التشنتت الأسري والفرقة في أوساط العائلات قطع صلة الرحم .

**التعليمية:**

- 1 - ما مفهوم صلة الرحم ؟ .
- 2 - ما حكمها الشرعي ، استدل على مشروعيتها ؟ .
- 3 - ما الحكمة منها ؟ .

**الجزء الثاني :****وضعية إدماجية:**

تنتشر ظواهر و سلوكات سيئة في أوساط التلاميذ ( تعاطي المخدرات ، التدخين ) تعود سلبا على أفراد المجتمع .

**التعليمية:**

أنجز نصّا تبين فيه الأسباب المساعدة على انتشار هذه الآفات مبرزاً دور الإسلام في استقامة سلوك الأفراد مستشهداً بما تحفظ من القرآن والحديث .



**التمرين الأول (3 نقاط) :**

يجب توضيح كل مراحل الحساب .

$$A = \frac{1}{9} - \frac{15}{9} \times \frac{1}{6} \quad (1) \text{ أحسب ثم أكتب على شكل كسر غير قابل للاختزال}$$

$$B = \sqrt{48} - 3\sqrt{12} + 7\sqrt{3} \quad (2) \text{ أكتب } B \text{ على الشكل } a\sqrt{3} \text{ حيث } a \text{ عدد طبيعي}$$

$$C = \frac{3 \times 10^2 \times 1.2 \times (10^{-3})^4}{0.2 \times 10^{-7}} \quad (3) \text{ أعط الكتابة العلمية لـ } C$$

**التمرين الثاني (3 نقاط) :**

$$E = (3x + 2)^2 - (5 - 2x)(3x + 2)$$

(1) أنشر ثم بسط العبارة  $E$ (2) حلل العبارة  $E$ (3) أحسب  $E$  من أجل  $x = -2$ 

$$(4) \text{ حل المعادلة } (3x + 2)(5x - 3) = 0$$

**التمرين الثالث (3 نقاط) :**

$$\begin{cases} 8x + 3y = 39.5 \\ 7x + 9y = 50.5 \end{cases} \quad (1) \text{ حل الجملة التالية :}$$

(2) اقترحت رحلة سياحية للبحر لفوجين من السياح .

الفوج \*1\* مكون من 8 شباب و 3 أطفال بـ 39.50 ؛ الفوج \*2\* مكون من 7 شباب و 9 أطفال بـ 50.50

● ما هو سعر بطاقة الشاب ؟ ما هو سعر بطاقة الطفل ؟

(سعر بطاقة الشاب هي نفسها في الفوج \*1\* أو \*2\* و نفس الملاحظة مع الطفل)

**التمرين الرابع (3 نقاط) :**المستوي مزود بمعلم متعامد و متجانس  $(O, I, J)$  وحدة الطول هي  $cm$ 

$$(1) \text{ علم النقط } G(7;0) , C(-3;-2) , B(3;2) , A(-2;1)$$

(2) أ) عيّن النقطة  $E$  بحيث  $AB = CB$  . استنتج طبيعة الرباعي  $ABEC$ (ب) استخرج بيانيا احداثيي النقطة  $E$ (3) أحسب الطول  $AB$ (4) عيّن النقطة  $F(-1;4)$  ثم أثبت أن  $F$  هي نظيرة  $C$  بالنسبة إلى  $A$ (5) أثبت أن  $B$  هي منتصف القطعة  $[FG]$  ثم استنتج أن الطول  $CG$  .

## الجزء الثاني (8 نقاط) :

### المسألة:

تُباع علبة الحبر لطابعة في المكتبة بـ\$15 للوحدة ؛ بينما تعرضها شركة على الإنترنت بمبلغ \$10 لكل علبة لكن مع إضافة تكاليف التوصيل وهي \$40 مهما كان عدد علب الحبر . ( \$ دولار) .  
● أنقل ثم أكمل الجدول التالي :

عدد العلب	2	5	11	14
المبلغ المستحق للمكتبة		75		
المبلغ المستحق لشركة الإنترنت		90		

ليكن عدد العلب المشتراة هو  $x$

نضع  $P(x)$  المبلغ المستحق للمكتبة من أجل  $x$  علبة حبر . عبّر عن  $P(x)$  بدلالة  $x$  .  
نضع  $h(x)$  المبلغ المستحق للشركة من أجل  $x$  علبة حبر . عبّر عن  $h(x)$  بدلالة  $x$  .

مثل بيانيا على نفس المعلم المستقيمين  $(d)$  ،  $(d')$  بحيث :

$(d)$  هو تمثيل الدالة :  $x \rightarrow 15x$

$(d')$  هو تمثيل الدالة  $x \rightarrow 10x + 40$

وذلك بوضع عدد العلب على محور الفواصل و المبلغ المستحق على محور الترتيب

( خذ كسلم رسم: على محور الفواصل 2علبة  $\rightarrow 1cm$

و على محور الترتيب \$20  $\rightarrow 1cm$ )

- 4 (أ) أوجد بيانيا ما هو الثمن الأفضل لشراء 6 علب حبر ؟  
ب) سلمى تملك \$150 لشراء علب الحبر ؛ ما هو الأحسن لها :  
أن تشتري العلب من المكتبة أم من شركة الإنترنت ؟ علل  
5 (ب) ابتداء من أي قيمة لـ  $x$  يكون  $P(b) \leq P(a)$  ؛ ماذا تستنتج ؟

السنة الدراسية: 2015/2014		المستوى: الرابعة متوسط
المدّة: ساعة و نصف	الاختبار التجريبي في مادة التاريخ و الجغرافيا	ماي 2015

**التاريخ (13 نقطة)****الجزء الأول: (09 نقط)**

- 1 - أجبرت الثورة الجزائرية السلطات الفرنسية على الدخول معها في المفاوضات على أساس مبدأ «تقرير المصير»، أي مصير الشعب الجزائري. فأجرت من أجل ذلك عدة لقاءات توجت في النهاية باتفاقية «إيفيان».
- حدّد - باختصار - المراحل التي مرت بها المفاوضات بين الثورة الجزائرية و السلطات الفرنسية.
- 2 - انتهجت الجزائر منذ استرجاع سيادتها الوطنية سياسة تقوم على مجموعة من المبادئ الثابتة، توارثتها الحكومات المتعاقبة، سواء على الصعيد الداخلي أو الخارجي. حدّد هذه المبادئ المتبعة على الصعيد الداخلي.
- 3 - لعبت الجزائر بعد استرجاع سيادتها أدوارًا إيجابية بوّأتها مكانة مرموقة ضمن أغلب المنظمات الكبرى، جهوية، إقليمية و عالمية.
- أذكر - باختصار - ما ساهمت و تساهم به السياسة الجزائرية ضمن المنظمات التالية: الاتحاد المغاربي، الاتحاد الإفريقي، الجامعة العربية، الأمم المتحدة، إضافة إلى مدى بلورة فكرة النظام الدولي الجديد.

**الجزء الثاني: (04 نقط)****السند الأول:**

«للجزائر اتجاه إفريقي، كفاحها هو كفاح كل شعوب القارة. كفاح الشعب الجزائري لنيل استقلاله جزء من التيار الكاسح الذي هو الحركة التحررية الإفريقية، و هذا التيار لا يقصي أي شعب إفريقيا قبر الاستعمار هي اليوم واقفة، و هي تحمل في نفسها ضمير العالم الحر الحقيقي. إفريقيا متحدة قادرة على الكثير من الأشياء».

خطاب محمد يزيد - أورده أندري مادوز في كتابه الثورة الجزائرية - صفحة 53

**السند الثاني:**

في القرن الثاني قبل الميلاد، رفع الملك الجزائري «ماسينيسا» شعارًا هامًا في خضم صراعه مع القرطاجيين و الرومان، يقول فيه: «إفريقيا للأفارقة».

**السؤال:** حلل السند الأول و أذكر إلى أي مدى شرّفت الجزائر بسياستها الخارجية مبدأ انتماءها الإفريقي، و ما مدى ارتباط مفهوم الانتماء الإفريقي لدى وزير الإعلام في الحكومة الجزائرية المؤقتة «محمد يزيد»، بالشعار الذي دعا إليه «ماسينيسا».

## مادة الجغرافيا (07 نقط)

### الجزء الأول: (04 نقط)

- 1 - أصبح التلوث من أخطر مشاكل البيئة، إذ يقلق بال المسؤولين و الباحثين الذين يحاولون وضع الضوابط و المعايير لتخليص البشرية من خطره. فما هي أشكال التلوث؟
- 2 - تقع الجزائر ضمن المنطقة الزلزالية النشيطة في العالم، خاصة في جزئها الشمالي، و قد تعرضت عبر التاريخ لكثير من الهزّات الأرضية القوية، آخرها زلزال سنة 2003. ما هي أنواع الزلازل حسب موقع مركزها؟
- 3 - الجراد آفة خطيرة تهدّد جميع البلدان بدون استثناء، و تتعرض الجزائر بدورها لهذه الظاهرة المخربة من فترة لأخرى، فتكلفتها خسائر جسيمة في الاقتصاد. قدّم وصفا مختصراً لهذه الآفة.

### الجزء الثاني: (03 نقط)

السند:

يقسم السكان من حيث الإنتاج إلى ثلاثة فئات بصورة عامة:

- الفئة الأولى: الأطفال و الفتيان من يوم الولادة إلى سن العشرين.
- الفئة الثانية: الراشدون من سن سن الواحد و العشرين إلى سن التاسعة و الستين.
- الفئة الثالثة: الشيوخ بعد التاسعة و الستين من العمر.

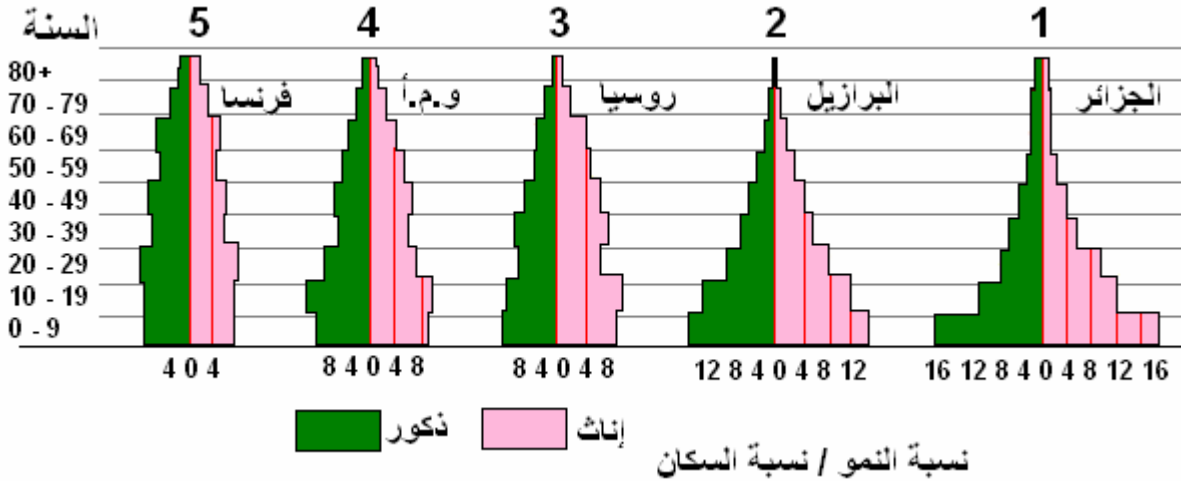

د. عزت رجب - الاقتصاد السياسي - صفحة 149 - دار العلم للملايين - بيروت

السؤال: إليك خمسة أشكال من هرم الأعمار المختلفة تبعاً لتكوين فئات السكان فيها. لاحظ ما يمثله كل هرم، انطلاقاً من الفئات الثلاث المذكورة، و فسر الهرم الذي يمثل التركيبة العمرية الجزائرية حالياً.

متوسطات حمام الضلعة		
السنة الدراسية 2015/2014		المستوى رابعة متوسط
المدة: ساعة و نصف	اختبار تجريبي في مادة اللغة الإنجليزية	ماي 2015

Text :

Students are different from one country to another but they have one thing in common: they all hate exams. Students are generally afraid of getting bad marks because they won't fail. It is difficult for the candidate to concentrate on an exam when he is tense or nervous. He won't succeed if he is very anxious.

In order to help him face exams, psychologists and teachers suggest to the students to have a good night's sleep and to be as relaxed as possible while working through questions.

### **Questions:**

#### **Part One ( 14 pts) :**

A/ reading comprehension: ( 7pts)

Read the text carefully , then do the following activities :

1-Put “ true” or “false”; correct the wrong statements ( 2pts)

a- The students have nothing in common .....

b- The candidates can't concentrate on an exam when he is tense .....

2-Answer the questions: (3 pts)

a- Do students like exams?

b- Why are they afraid of getting bad marks?

c- What do psychologists and teachers suggest to the students?

3- Lexis: (2pts)

a- Find in the text words that are closet in meaning to the following:

Detest = .....

Hard = .....

b- Find in the text words that are opposite in meaning to the following:

Same ≠ .....

Good ≠ .....

B/ Mastery Of languages: ( 7 pts )

1-Put the verbs in their right form : (2pts)

a- The BEM is an official examination which (to take).....place at the end of every school year .

b- It (include) .....all the subjects .

c- Now, the pupils ( to prepare).....themselves for the next one which they ( to face).....in June.

2-Write the appropriate tag questions : (1pt)

a- The BEM exam will last three days. -.....?

b- It helps pupils to move up the secondary school. -.....?

3-Complete the following table : (2pts)

Adjectives	Comparatives	Superlatives
Difficult	.....	.....
.....	worse	.....

4- pronociation : circle the silent letter : (2pts)

- Know

- listen

- half

**Part two : (6pts)**

**Written expression :**

Write a short letter advising your friend who is going to take the BEM exam next June.

- Shape of letter (1pt)
- Introduce : (1pt)
- Body of the letter (3pts)
- Conclusion (1pt)

**Good Luck**

متوسطات حمام الضلعة		
السنة الدراسية 2015/2014	المستوى رابعة متوسط	
المدة: ساعتان	اختبار تجريبي في مادة اللغة الفرنسية	ماي 2015

## Texte :

La pratique qui consiste à faire travailler des enfants devrait être interdite parce qu'elle met gravement en danger leur santé physique ou mentale et leur moralité.

En effet, dans le monde, un enfant sur six est astreint au travail à cause de la pauvreté de sa famille. Parmi eux, sont exploités dans les mines, des souffleries de verre, des fabriques de tapis, où ils travaillent autant que les adultes si ce n'est plus. Par exemple, en Asie, les enfants sont réduits en esclavage pour rembourser les dettes de leurs parents, et en Afrique, ils sont employés comme domestiques dès l'âge de cinq ans.

Par ailleurs, on utilise abusivement le travail des enfants car cette main-d'œuvre ne coûte pas cher et permet ainsi aux grandes sociétés internationales d'amasser des fortunes colossales.

Pour empêcher que les enfants soient exploités dans le monde, il faudrait que les Etats votent des lois qui interdisent l'achat des produits fabriqués par les enfants dans les pays où les droits de l'enfant ne sont pas respectés.

D'après DEI. France. Droit des enfants.

## Questions :

I/-Compréhension de l'écrit + langue.

1- Quel est le problème soulevé dans ce texte

?.....

2- D'où extrait ce texte

?.....

3- Réponds par vrai ou faux.

- Les enfants travaillent grâce à la richesse de leurs familles.....
- En Asie, les enfants travaillent comme domestiques. ....
- Les enfants sont aussi esclaves en Afrique.....

4- L'enfant est **astreint** au travail à cause de la pauvreté de sa famille.

Le mot souligné veut dire : - éloigné - attaché - respecté

5- a- Relève du texte deux mot de la même famille que : travailler

1 ..... 2 .....

b- Trouve dans le texte le synonyme de : métier = .....

6- Décompose la phrase suivante en ses différents groupes

• L'enfant est astreint au travail à cause de la pauvreté de sa famille

7- On utilisé abusivement le travail des enfants car cette main d'œuvre ne coûte pas chère.

a- Quel est le rapport logique exprimé dans cette phrase ?.....

b- Exprime ce même rapport d'une autre manière.....

8- les Etats votent des lois qui interdisent l'achat des produits fabriqués par les enfants.

a- Indique l'infinitif et le groupe de ces verbes

b- A quel temps sont conjugués les verbes de cette phrase ?

c- Réécris cette phrase en la commençant ainsi :

l'Etat.....

## **II/- Production écrite :**

Et toi selon ton âge, tu veux continuer tes études ou tu veux quitter l'école pour aller travailler. Rédige un texte de 8 à 10 lignes dans lequel tu présenteras des arguments pour justifier ta prise de position (point de vue).



متوسطات حمام الضلعة		
المستوى رابعة متوسط		السنة الدراسية 2015/2014
ماي 2015	اختبار تجريبي في مادة علوم الطبيعة و الحياة	المدة: ساعة و نصف

### الجزء الأول (12 نقاط)

#### التمرين الأول: (05 نقاط)

من بين ما يحتوي عليه لحم الخروف 17% بروتين و 21% دسم .

- 1 - أين يبدأ هضم الغذائية و أين ينتهي في الأنبوب الهضمي ؟ .
- 2 - حدّد في جدول الأنزيمات الهاضمة النوعية لهذه الأغذية ، و ما ينتج عن هذه الأخيرة في المعى الدقيق ؟ .

#### التمرين الثاني (07 نقاط) :

الجدول الموالي يمثل سلسلة تجارب مخبرية أجريت على مجموعة من الفئران تسمح بفهم الاستجابة المناعية و إحدى طرق الدفاع عن الجسم لمقاومة الأجسام الغريبة التي تسبب أمراضا إذا ما تمكنت من اختراقه و الدخول إليه .

مجموعة فئران	التجارب	النتائج
1	تحقن بالتوكسين الكزازي	تموت الفئران
2	تحقن بالأناتوكسين و بعد 15 يوم تحقن بالتوكسين الكزازي	بقاء الفئران حية
3	تحقن بالمصل المأخوذ من فئران المجموعة 2 و بعد 24 ساعة تحقن بالتوكسين الكزازي	بقاء الفئران حية

- 1 - فسر النتائج المسجلة .
- 2 - ماذا تتوقع في حالة حقن الفأر 3 بتوكسين الخناق بعد حقنه بالمصل المأخوذ من الفأر 2 ؟ ماذا تستنتج ؟ .
- 3 - ما نوع الاستجابة المناعية المدروسة في هذه التجارب ؟ .
- 4 - استخلص مميزات هذه الاستجابة المناعية .

## الجزء الثاني (08 نقاط)

### الوضعية الإدماجية:

لقد سجلت تدخلات مصالح الأمن الوطني حادث مرور مروّع في الطريق السيار شرق غرب ، و كان الحادث بين سيارة أجرة و شاحنة حيث أسفر على إصابات متفاوتة الخطورة للأشخاص المتواجدين على متن هاتين العربتين ، و كشفت التقارير الطبية ما هو مدوّن في الوثيقة 1 .

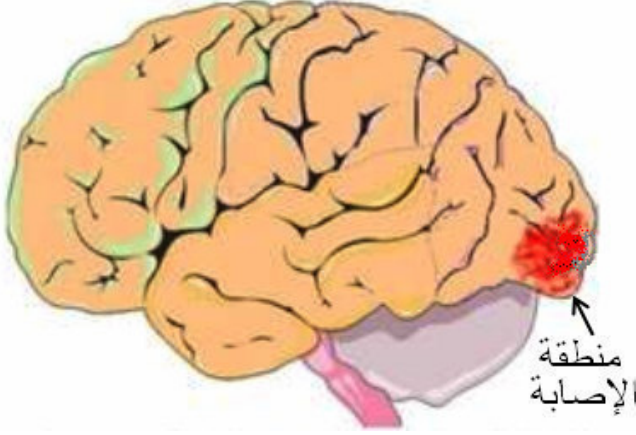

الوثيقة 3 صورة إشعاعية

على مستوى الرأس لسائق سيارة الأجرة

الإصابات	الأشخاص
عمى كلي رغم سلامة العين و الأعصاب البصرية	سائق سيارة الأجرة
تمزق العصب الوركي و شلل في الأطراف السفلية	مرافق سائق سيارة الأجرة
تدني سرعة المنعكسات و فقدان التوازن الحركي و الحسي	سائق الشاحنة

الوثيقة 1

المسافة المقطوعة قبل توقف سائقي المركبتين بالمير (m)		السرعة (km/h)
(شخص دمه خالي من الكحول)	(شخص دمه به 0,8g/l من الكحول)	
35	43	60
57	68	80
85	99	100
116	132	120

الوثيقة 2

اعتمادا على معلوماتك و باستغلال الوثائق المقدمة لك :

1 - قدّم تفسيراً للأعراض التي ظهرت على : أ - سائق سيارة الأجرة .

ب - مرافقه .

2 - لقد لوحظ زوال الأعراض الملاحظة على سائق الشاحنة بعد 24 ساعة أثناء إقامته في

المستشفى . حدّد السبب الرئيسي لأعراض سائق الشاحنة .

3 - اشرح علاقة الكحول بحوادث المرور ، و اقترح ثلاثة (3) حلول تراها منطقية و ضرورية

اتجاه أسباب هذا النوع من الحوادث .

# مواضيع أهلية تجريبية

## الموضوع الخامس

جمعها ونظمها الأستاذ: محمد جميع

أستاذ مادة العلوم الفيزيائية والتكنولوجية

متوسطة: الشهيد خنوف لخضر بحمام الضلعة

العام الدراسي: 2015 - 2016

شَوْقِي يَقُولُ وَمَا دَرَى بِمُصِيبَتِي \*\*\* قُمْ لِلْمُعَلِّمِ وَفِيهِ التَّبَجِيلَا  
 اقْعُدْ فَدَيْتُكَ هَلْ يَكُونُ مُبَجَّلًا \*\*\* مَن كَانَ لِلنَّشْءِ الصِّغَارِ خَلِيلَا  
 وَيَكَادُ يَفْلِقُنِي الْأَمِيرُ بِقَوْلِهِ \*\*\* كَادَ الْمُعَلِّمُ أَنْ يَكُونَ رَسُولَا  
 لَوْ جَرَّبَ التَّعْلِيمَ شَوْقِي سَاعَةً \*\*\* لَقَضَى الْحَيَاةَ شَقَاوَةً وَخُمُولَا  
 حَسَبَ الْمُعَلِّمِ غُمَّةً وَكَآبَةً \*\*\* مَرَأَى الدَّفَاتِرِ بُكْرَةً وَأَصِيلَا  
 مِئَةٌ عَلَى مِئَةٍ إِذَا هِيَ صُلِّحَتْ \*\*\* وَجَدَ الْعَمَى نَحْوَ الْعُيُونِ سَبِيلَا  
 وَلَوْ أَنَّ فِي التَّصْلِيحِ نَفْعًا يُرْتَجَى \*\*\* وَأَبِيكَ لَمْ أَكُ بِالْعُيُونِ بَخِيلَا  
 لَكِنْ أَصْلَحُ غَلْطَةً نَحْوِيَّةً \*\*\* مَثَلًا وَاتَّخَذَ الْكِتَابَ دَلِيلَا  
 مُسْتَشْهِدًا بِالْغُرِّ مِنْ آيَاتِهِ \*\*\* أَوْ بِالْحَدِيثِ مُفْصَلًا تَفْصِيلَا  
 وَأَعْوَصُ فِي الشَّعْرِ الْقَدِيمِ فَأَنْتَقِي \*\*\* مَا لَيْسَ مُلْتَبَسًا وَلَا مَبْدُولَا  
 وَأَكَادُ أَبْعَثُ سَبِيؤِيهِ مِنَ الْبَلَى \*\*\* وَذَوِيهِ مِنَ أَهْلِ الْقُرُونِ الْأُولَى  
 فَأَرَى (حِمَارًا) بَعْدَ ذَلِكَ كُلَّهُ \*\*\* رَفَعَ الْمُضَافَ إِلَيْهِ وَالْمَفْعُولَا  
 لَا تَعْجَبُوا إِنْ صَحْتُ يَوْمًا صِيحَةً \*\*\* وَوَقَعْتُ مَا بَيْنَ الْبُنُوكِ قَتِيلَا  
 يَا مَنْ يُرِيدُ الْإِنْتِحَارَ وَجَدْتُهُ \*\*\* إِنَّ الْمُعَلِّمَ لَا يَعِيشُ طَوِيلَا

الشاعر المعلم - إبراهيم طوقان -

الجزء الأول: (12 نقطة)

أ) أسئلة البناء الفكري: (06 نقاط)

- 1 - أمير الشعراء أحمد شوقي وجّه لنا أمراً اتجّاه المعلم، حدّده مشيراً إلى المكانة التي خصّه بها.
- 2 - فيما تتمثل مصيبة المعلم في رأيّ الشاعر؟ استخرج العبارات الدّالة على ذلك.
- 3 - استخرج أسلوباً إنشائياً و بيّن نوعه؟

ب) أسئلة البناء الفني: (02 نقاط)

1 - فَأَرَى (حِمَاراً) بَعْدَ ذَلِكَ كُلِّهِ \*\*\* رَفَعَ الْمُضَافَ إِلَيْهِ وَالْمَفْعُولَا

- ما هي الصورة في هذا البيت؟ و ما أثرها في المعنى؟
- أكتب هذا البيت كتابة عروضية ثم قطعه و استخرج بحره.

ج) أسئلة البناء اللغوي: (04 نقاط)

- 1 - ما محل إعراب الجملة وجدته في البيت الأخير؟
- 2 - حلّل تركيب البيت الأخير نحويًا.
- 3 - ضع صيغ مبالغة من الأفعال التالية و وظفها في جمل. قام، غاص، صاح.

الجزء الثاني: (08 نقطة)

الوضعية الإدماجية:

السند:

نضم أمير الشعراء أحمد شوقي (مصري) قصيدة أشاد فيها بمكانة المعلم في المجتمع، فردّ عليه المعلم الشاعر إبراهيم طوقان (فلسطيني و كان يشتغل معلماً) بهذه القصيدة، صور فيها حياته التي اتّسمت بشقاوة و خمولا و غمّة و كآبة.

التعليمة: أكتب فقرة تتحدث فيها إيجازاً عن الفكرة التي كوّنتها أنت عن المعلم.

- وظف من أجل تعبيرك التعلّيمات الآتية: - النمط المناسب، - التشبيه، - التصغير و التقديم و التأخير، - اسم تفضيل، - الجمل التي لا محل لها من الإعراب.

## اختبار تجريبي

المدة: ساعة ونصف

في مادة العلوم الفيزيائية و التكنولوجيا - رابعة متوسط -

ماي 2012

## التمرين الأول : ( 06 نقاط )

نأخذ كمية من محلول كبريتات النحاس الأزرق اللون ( $CuSO_4$ ) في وعاء و نجعل فيها صفيحة حديدية رقيقة ، بعد مدة زمنية يلاحظ اختفاء اللون الأزرق و تكون طبقة رقيقة حمراء من النحاس على صفيحة الحديد .

- 1 - ما هي الشوارد التي يحتويها محلول كبريتات النحاس ؟
- 2 - بإضافة قطرات من محلول الصود (هيدروكسيد الصوديوم) إلى المحلول المتشكل ، يتكون راسب مخضر اللون . على أية شاردة كشفنا ؟
- 3 - ما هي الأجسام المتفاعلة و الأجسام الناتجة من التفاعل ؟
- 4 - أكتب المعادلة الجزيئية للتفاعل .
- 5 - أكتب المعادلة الشاردية للتفاعل .
- 6 - تأكد من مبدأ انحفاظ الذرات و كذا انحفاظ الشحنة .

## التمرين الثاني : ( 06 نقاط )

لاحظ الشكل التالي :

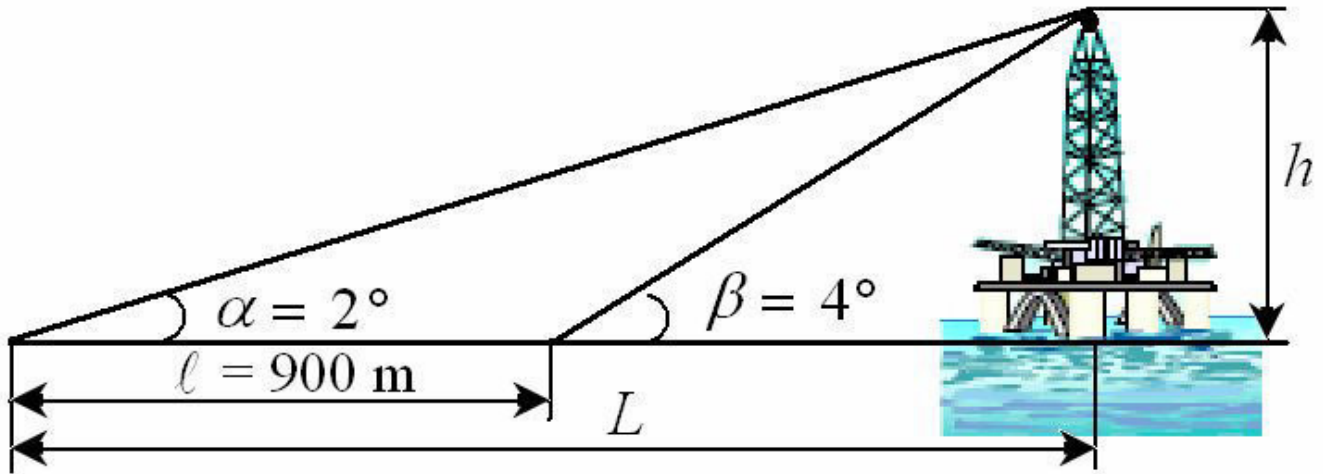

يراد التعرف على مقدار البعد  $L$  و مقدار ارتفاع البرج البحري  $h$  ، علما أنه تم النظر إلى هذا البرج من نقطتين مختلفتين تبعدان عن بعض بمسافة  $l = 900m$  و بزوايتي نظر مختلفتين أيضا حيث :  $\tan \alpha = 0,03$  و  $\tan \beta = 0,07$  .

## الوضعية الإدماجية : ( 08 نقاط )



من أسرار الطبيعة تشكل السحابة الرعدية، فتبرزُ ظاهرتين إحداهما ضوئية (البرق) و الأخرى صوتية (الرعد) . و ينتج عن التفريغ الكهربائي بين السحابة و الأرض ما يعرف بالصاعقة ؛ التي غالبا ما تصيب الأجسام الحادة و الناقلة للكهرباء مثل الأعمدة و الأشجار و رؤوس الخيام . التي يتوجب علينا الابتعاد عن أماكن تواجدها لتفادي أخطار الصاعقة .

قام بن يمين فرنكلن (Benjamin Franklin) عام 1779 م باختراع مضاد للصواعق يوضع أعلى البنايات .

- 1 - فسر عمل مضاد الصواعق فيزيائيا .
- 2 - يتم توصيل الهيكل المعدني للأجهزة الكهربائية بالأرض بوسيلة حماية تشبه في دورها عمل مضاد الصواعق .
  - أ - أذكرها .
  - ب - لماذا توصل هذه الوسيلة مع هياكل الأجهزة الكهربائية ؟ و ما هي الأخطار التي قد تنجم عن عدم توصيلها ؟
  - ج - أرسم مخططا كهربائيا لدارة كهربائية تحوي العناصر التالية : مأخذ للتيار (مقبس) ، ثلاجة .
- 3 - اقترح ما تراه مناسباً لاستغلال الطاقة الكهربائية الهائلة التي تنتج عن الصواعق الرعدية .

متوسطة الشهيد خنوف لخضر بحمام الضلعة		
المستوى: رابعة متوسط	السنة الدراسية 2013 / 2014	
ماي 2014	اختبار تجريبي في مادة التربية الإسلامية	المدة: ساعة واحدة

## الجزء الأول:

### الوضعية الأولى: (06نقط)

عن أبي مالك الحارث بن عاصم الأشعري رضي الله عنه قال:

((قَالَ رَسُولُ اللَّهِ صَلَّى اللَّهُ عَلَيْهِ وَسَلَّمَ الطُّهُورُ شَطْرُ الْإِيمَانِ.....فَبَايَعُ نَفْسَهُ فَمُعْتَقُهَا أَوْ مُوبِقُهَا)).

- صحيح مسلم -

1 - اشرح: يَغْدُو - مُعْتَقُهَا - مُبِقُهَا.

2 - أكمل و أضبط بالشكل التام الحديث النبوي الشريف.

3 - ماذا تستنتج من قراءتك لهذا الحديث النبوي الشريف؟

### الوضعية الثانية: (06نقط)

شرع الإسلام الإجارة ليسهل على الناس قضاء حوائجهم التي يحتاجون فيها إلى أشياء لا

يملكونها، فيستأجر الإنسان بيتًا ليسكن فيه إن لم يستطع شراءه، ويستأجر الإنسان سيارة

ليسافر بها إن كان لا يستطيع شراء سيارة وهكذا.

### التعليمة:

1 - عرف الإجارة و اذكر حكمها، و الحكمة من مشروعيتها.

2 - ما هي أركانها؟ اشرح.

### الجزء الثاني:

### وضعية إدماجية: (08نقط)

### السند:

رسول الله محمد ﷺ خير الخلق وأعظمهم على الإطلاق، المثل الأعلى والنموذج الأمثل الذي يجب الاقتداء به و السير على نهجه .

### التعليمة:

بالاعتماد على مكتسباتك القبلية، حرر فقرة لا تتعدى (10) عشرة أسطر، مبيّنًا فيها مفهوم الاقتداء؛ محددًا بعض مجالاته و الفوائد التي يجنيها المسلم من إتباع نهجه ﷺ ، مستشهدا بما تحفظ من شواهد.



متوسطة الشهيد خنوف لخضر بحمام الضلعة		
المستوى: رابعة متوسط		السنة الدراسية 2013 / 2014
المدّة: ساعة واحدة	اختبار تجريبي في مادة التربية المدنية	ماي 2014

**الجزء الأول: (12 نقطة)**

**الوضعية الأولى: (06 نقط)**

اشرح ما يلي:

- التكنولوجيا.
- البيئة.
- التلوث الصناعي.

**الوضعية الثانية: (06 نقط)**

يمثل السلم ضرورة حتمية لكل الشعوب و الأمم.

1 - بيّن أهميته.

2 - ما ذا يحدث عند غيابه؟ .

3 - ما المقصود بالتسابق نحو التسلح؟

**الجزء الثاني: (08 نقطة)**

**الوضعية الإدماجية:**

**السياق:**

من خلال متابعتك لحوار بثته إحدى وسائل الإعلام حول حقوق الإنسان، استنتجت أنها تتعرض لخروقات كثيرة رغم وجود منظمات دولية إنسانية معارضة و منددة بذلك.

**السندات:**

**السند 1 :** (( لكل فرد الحق في الحياة و الحرية و سلامة شخصه )).

**المادة 3 من الإعلان العالمي.**

**السند 2 :** (( تضمن الدولة عدم انتهاك حرمة الإنسان )).

**المادة 34 من الدستور.**

**التعليمة:** اعتمادًا على معلوماتك و على السندين 1 و 2 حرر فقرة من (10) عشرة أسطر تكشف

فيها خروقات حقوق الإنسان في العالم.

**التمرين الأول: (03 نقاط)**

$$A = \frac{12}{5} - \frac{3}{5} \times \frac{7}{9} \text{ و } B = \left( \frac{2}{3} - 3 \right) \div \frac{1}{9}$$

- 1 - أحسب  $A$  وأكتب الإجابة على شكل كسر غير قابل للاختزال .
- 2 - أحسب  $B$  واكتبه على شكل عدد ناطق.

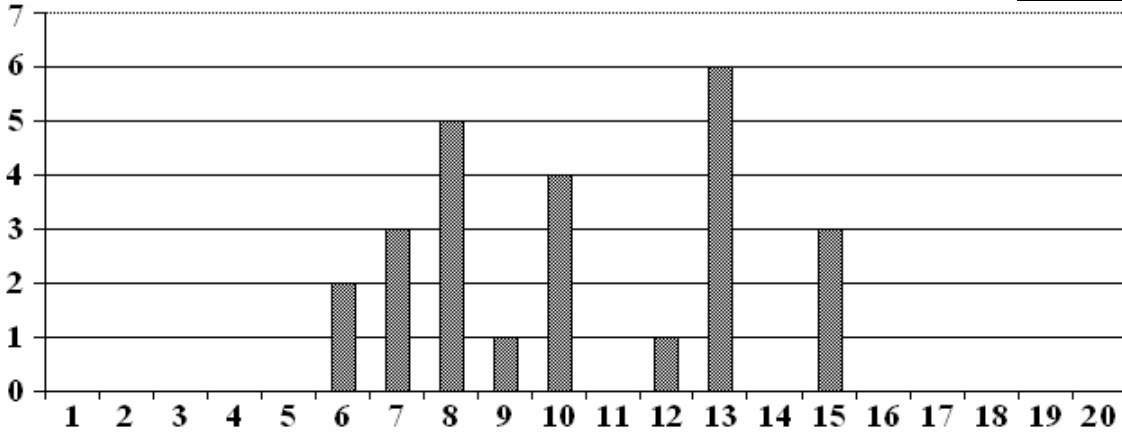
**التمرين الثاني: (03 نقاط)**

إليك مخطط  
المستطيلات  
الممثل لنقاط  
المحصل عليها  
من طرف  
تلاميذ قسم  
الرابعة متوسط  
في فرض اللغة

العربية ، النقاط من 20 ممثلة على محور الفواصل ، وعدد التلاميذ على محور الترتيب .

- 1- ما هو عدد تلاميذ هذا القسم؟
- 2 - أحسب معدل نقاط القسم واكتب النتيجة على كتابة عشرية مضبوطة.

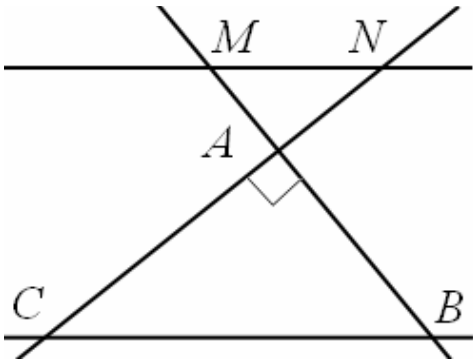
**التمرين الثالث: (03 نقاط)**

$ABC$  مثلث قائم في  $A$  حيث:  $AB = 5cm$  و  $BC = 7,5cm$  .

- 1 - أحسب قياس الزاوية  $\hat{ACB}$  مقربا إلى الدرجة.
- 2 - النقطة  $M$  من المستقيم  $(AB)$  ، وخارج القطعة  $[AB]$  حيث:  $AM = 2cm$  .

المستقيم الموازي للمستقيم  $(BC)$  والمار من  $M$  يقطع المستقيم  $(AC)$  في  $N$  .  
أحسب:  $MN$  .

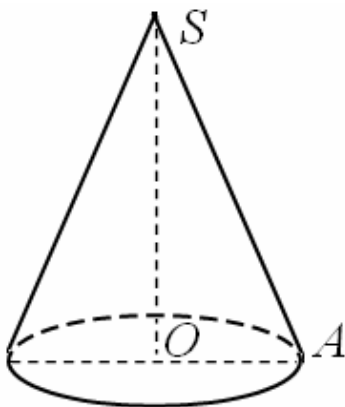
**التمرين الرابع: (03 نقاط)**

الشكل يمثل مخروط دوران رأسه  $S$  وارتفاعه  $SO = 9cm$  ونصف قطر قاعدته  $AB = 5cm$  .

- 1 - أحسب  $V_1$  حجم المخروط مقربا إلى  $cm^3$  .
- 2 - لتكن  $M$  نقطة من القطعة  $[SO]$  حيث:  $SM = 3cm$  ،  
نقطع المخروط بالمستوي الموازي للقاعدة عند النقطة  $M$  .  
أحسب  $V_2$  حجم المخروط الأصغر الذي رأسه  $S$  مقربا أيضا إلى  $cm^3$  .

## الجزء الثاني (08 نقاط)

### المسألة

1) أ - أرسم القطعة  $[BC]$  حيث:  $BC = 15cm$ .

عين النقطة  $A$  حيث:  $AB = 9cm$  و  $AC = 12cm$ .

ب - برهن أن المثلث  $ABC$  قائم .

2) أ - عين  $M$  منتصف  $[BC]$ . أرسم الدائرة التي قطرها  $[AB]$ .

هذه الدائرة تقطع القطعة  $[BC]$  في  $D$  والقطعة  $[AM]$  في  $E$ .

ب - برهن أن المثلثين  $ABE$  و  $ABD$  قائمان .

3) أ - أنشئ النقطة  $F$  ، نظيرة النقطة  $E$  بالنسبة إلى النقطة  $M$ .

ب - برهن أن الرباعي  $BECF$  متوازي أضلاع .

ج - استنتج أن المستقيمين  $(BE)$  و  $(CF)$  متوازيان، وأن المستقيمين  $(AF)$

و  $(CF)$  متعامدان.

4) لتكن  $H$  نقطة تقاطع  $(AD)$  و  $(BE)$  ، و  $K$  نقطة تقاطع  $(AD)$  و  $(CF)$ .

أ - ماذا يمثل المستقيمان  $(AD)$  و  $(BE)$  بالنسبة للمثلث  $ABM$  ؟

استنتج أن المستقيمين  $(HM)$  و  $(AB)$  متعامدان.

برهن أن:  $(KM)$  و  $(AC)$  متعامدان أيضا.

ب - نسمي  $I$  نقطة تقاطع  $(AB)$  و  $(MH)$  . ونسمي  $J$  نقطة تقاطع  $(AC)$  و  $(KM)$ .

برهن أن الرباعي  $AIMJ$  مستطيل، واستنتج أن المثلث  $HMK$  قائم .

<b>متوسطة الشهيد خنوف لخضر بحمام الضلعة</b>	
<b>المستوى: الرابعة متوسط</b>	<b>السنة الدراسية: 2013/2014</b>
<b>الاختبار التجريبي في مادة التاريخ و الجغرافيا</b>	<b>ماي 2014</b>
<b>المدّة: ساعة و نصف</b>	

### التاريخ (13 نقطة)

#### الجزء الأول: (09 نقط)

1 - أذكر الإجراءات الاجتماعية التي اتخذتها السلطات الاستعمارية الفرنسية بعد احتلالها للجزائر سنة 1830م .

2 - وضح الأساليب التي اتبعتها السلطات الاستعمارية الفرنسية ضد أحزاب الحركة الوطنية.

3 - غير الشعب الجزائري أسلوبه في النضال ضد الاستعمار و إدارته بعد الحرب العالمية

الأولى. فيم يتجلى هذا الأسلوب الجديد للنضال؟

#### الجزء الثاني: (04 نقط)

##### السند الأول:

ينقسم المستوطنون الأوروبيون في الجزائر ما بين 1920 - 1930 إلى طبقات المالكة للأراضي الجزائرية كالآتي:

- من يملكون من 100 هكتار إلى 1500 هكتار نسبتهم تساوي 74% .
- من يملكون من 50 هكتار إلى 100 هكتار نسبتهم تساوي 15,5% .
- من يملكون من 10 هكتارات إلى 50 هكتار نسبتهم تساوي 2,24% .
- من يملكون أقل من 10 هكتارات نسبتهم تساوي 1,8% .

فرحات عباس - ليل الاستعمار - ص118

##### السند الثاني:

(( لكم أن تنشئوا من المزارع ما تشاءون، و لكم أن تستولوا عليها في المناطق التي نحتلها، و كونوا على يقين بأننا سنحميكم بكل ما نملك من قوة، و بالصبر و المثابرة سوف يعيش هنا شعب جديد، يكبر و يزيد بأسرع مما كبر و زاد الشعب الذي عبر الأطلسي و استقر في أمريكا منذ بضعة قرون)).

هذا خطاب وجهه الماريشال - كلوزيل (Clausel) إلى الأوروبيين في الجزائر، بمناسبة نقله لمنصبه كوال عام في 10 أوت 1935م.

مصطفى الأشرف - الجزائر، أمة و مجتمع

**السؤال:** تفحص السندين ثم صف في فقرة غاية الاستعمار الفرنسي في الجزائر و نوعية هؤلاء الفلاحين الذين جاءوا حسب زعمهم ليساعدونا على الدخول في الحضارة الحقيقية.

### مادة الجغرافيا (07 نقط)

#### الجزء الأول: (04 نقط)

1 - التربة الجزائرية تتعرض لأنواع كثيرة من الأخطار، أذكر أنواع الإجراءات المتخذة لحمايتها.

2 - أذكر أهم خصائص مناخ البحر الأبيض المتوسط.

3 - بين الأهمية التي يكتسبها موقع الجزائر.

#### الجزء الثاني: (03 نقط)

1 - أرسم خريطة الجزائر و بين عليها مواقع السهول، و حدد النسبة التي تحتلها الصحراء من المساحة الكلية للجزائر.

2 - الصحراء الجزائرية تبتلع سنويا مساحات جديدة من الجزء الشمالي المحدود المساحة، فما العمل للوقوف أمام هذا الزحف المخيف؟

\_\_\_\_\_ بالتوفيق \_\_\_\_\_

متوسطة الشهيد خنوف لخضر بحمام الضلعة		
السنة الدراسية 2013 / 2014	المستوى: رابعة متوسط	
المدّة: ساعة و نصف	اختبار تجريبي في مادة اللغة الإنجليزية	ماي 2014

## A SCHOOL CAMP

**Dad** : Let me have a look at this photo.

**Mum** : Who took it ?

**Lilly** : John took it on the second day.

**Dad** : What were you doing ? What time was it ?

**Lilly** : It was about 5,30 p.m. and everybody was busy doing something ken was picking apples when he fell off the ladder and hurt his right arm.

**Mum** : Oh, dear, nothing serious I hope.

**Lilly** : Oh, no, Look, here are Sandy and Kate. They were showing some flowers to the teacher.

**Mum** : What flowers were they ?

They were cyclamens.

**Dad** : But cyclamens are a protected species.

**Lilly** : I know. That's what the teacher was telling them when John took the photo

**Mum** : Is that you ?

**Lilly** : Yes, mum. I was cooking

**Mum** : What were you cooking ?

**Lilly** : We were making soup. It was our turn to cook.

**Dad** : What was that boy doing near the river ?

**Lilly** : He was fishing. Do you know that he caught three big trouts ?

**Dad** : Really ?

**Lilly** : Yes. We ate them the next day.

From " KEEP IN TOUCH "

### PART ONE (14pts)

#### I – Reading comprehension and lexis (5+ 2)

a- Read the text and say " true " or " false " Correct if it's false.

- The conversation is between Lilly and her two sisters.
- Lilly was showing some flowers to her teacher on the photo.

b- Read the text and answer the following questions.

- Where did Lilly come back from ?
- What happened to Ken as he was picking apples.
- Why are cyclamens a protected species in your opinion?

c- Find in the text words that are closest in meaning to:

- occupied With
- next to

d- Find in the text words that are opposite in meaning to:

- left
- small

## II- Mastery of language (5+ 2pts)

a. Write the correct form of the verbs in brackets .

- If went to a summer camp, I (do) a lot of activities.
- Jennifer (fall) down as she was running in the park yesterday.
- When spring (come), there will be nice flowers every where in my garden.
- Lilly was cooking while Alice and Sarah (prepare) some fruit-salad.

b- Put in order these words to get correct sentences.

- never / . / I / to / camp / gone / summer / have / a
- the / like / ? / What / food / was
- you / on / holidays / beach / Did / ? / enjoy / the / your

c- Classify these words as they rhyme with each word in the table.

- proud
- here
- cloud
- low

show	trout	near
------	-------	------

## PART TWO (06pts)

### • **Situation of integration.**

Jonathan is your net friend. He has just come back from his summer camp. You are in the cybercafé chatting with him. He is telling you about his adventure.

Complete this conversation that took place on the net between you and Jonathan.

You : You have just got back from your summer camp .....  
.....?

Jonathan : It was wonderful; everything was exciting !

You : .....?

Jonathan : No, it wasn't my first camp. I' ve gone to others before.

You : .....?

Jonathan : This time we stayed for two weeks.

You : .....in your camp ?

Jonathan : I did so many activities : computing, archery, orienteering. Canoeing, swimming, and the list is endless !

You : Wow ! .....?

Jonathan : Oh, yes. Now, I have so many friends.

You : .....?

Jonathan : Yes, I visited some places like: Cornwall. You know, pirates used to bury their treasures in caves on the coast there.

You : I inmage you had a great time. Superb !

**Un garçon exemplaire**

Un petit garçon de quatorze ans, l'aîné d'une pauvre famille composée du père, et de la mère et de trois enfants, était placé en apprentissage chez un mécanicien. Il n'était pas bien payé mais il dînait et couchait chez son patron. Le matin, il recevait quarante dinars pour son déjeuner.

Un soir, la mère vit arriver l'apprenti tout joyeux ; et quel ne fut pas son étonnement lorsqu'elle l'entendit dire : « Tiens, mère, voilà trois mille dinars. Tu achèteras des médicaments pour ma sœur qui est malade et un tablier pour mon frère. »

- D'où te vient cet argent, lui demanda la mère, tu n'engane pas ; on te l'a donné sans doute ?

- Ce sont les quarante dinars de mon déjeuner qui, depuis mon entrée à l'atelier, ont constitué cette somme, répond l'enfant.

Ainsi, le brave petit avait le courage de manger du pain sec à tous les déjeuners, pendant plus de trois mois, pour se donner la joie d'apporter ce premier soulagement à ses parents.

Texte adapté de lande  
(l'éducation par l'exemple)

**Questions :****Compréhension de l'écrit : 13pts**

- 1) Trouve un autre titre au texte.
- 2) Relève du texte un mot de la même famille de « apprenti ».
- 3) Choisis le bon synonyme au mot souligné.

La mère vit arrivé l'apprenti tout joyeux :

- triste - calme - heureux

## Fonctionnement de la langue :

1) Un soir, la mère vit arriver l'apprenti tout joyeux.

Complète :

- GN(s) : . . . . .
- GV : . . . . .
- CC Temps : . . . . .

2) Relève du texte une proposition subordonnée relative.

3) Transforme la phrase suivante au style indirect

- La mère demanda à son fils : « D'où te vient cet argent, tu n'en gagnes pas, on te l'a donné sans doute ? »

4) Il n'était pas payé mais il dînait et couchait chez son patron.

Remplace la conjonction « mais » par « pourtant »

5) Complète :

- Le garçon était placé chez un mécanicien.
- Les filles . . . . . chez une couturière.

## Production écrite : 7pts

L'enfant ne doit pas faire un travail qui met en danger sa santé, son développement ou sa scolarité.

- Exprime ton opinion sur le droit ci-dessus en quelques phrases.
- Emploie la subjectivité.
- Emploie l'expression de la condition.
- Emploie les articulateurs de liaison



الجزء الأول:التمرين الأول: (06نقط)

تمثل الوثيقة -01- رسماً تخطيطياً لأحد أجهزة عضوية الإنسان.

1 - تعرف على العناصر المرقمة.

تناول صاحب الجهاز قطعة خبز.

2 - حدّد مختلف التحولات الكيميائية التي

تطرأ على القطعة في مستوى العناصر: 1، 3 و 4

علماً أنها تتركب من غلوسيد على شكل نشاء،

بروتين، ماء، أملاح معدنية، فيتامينات و سيليلوز.

3 - حدّد دور كل من العنصرين: 7 و 8 في

هذه التحولات.

التمرين الثاني: (06نقط)

بعد مضغ مطول لقطعة الخبز أحسّ صاحب الجهاز بحلاوة، و لتوضيح ما حدث نقترح

الوثائق التالية:

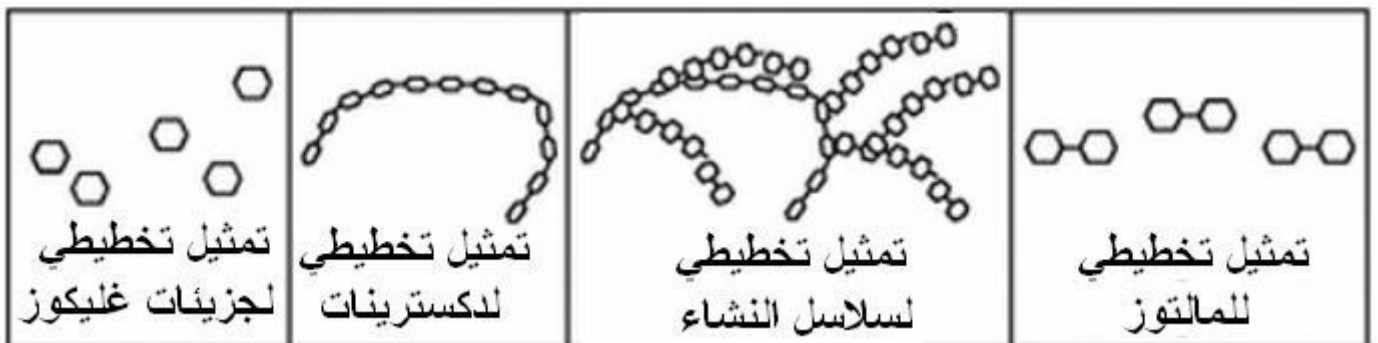

1 - سمّ الظاهرة التي تؤدي إلى الإحساس بالحلاوة.

2 - رتبّ الوثائق حسب تسلسل حدوث الظاهرة المعنية.

3 - حدّد العامل الكيميائي المسؤول عن ذلك. و أذكر خصائصه.

الوضعية الإدماجية:

ظهرت على طفل إحدى العائلات أعراضاً تمثلت في: الإمساك و أوجاع في البطن مرفقة بآلام حادة على مستوى المستقيم و الشرج، نقل على إثرها إلى المستشفى حيث قام الطبيب بفحصه، و أجرى له الممرض صوراً استعمل فيها الأشعة السينية.

الأغذية البسيطة	تركيبة غذاء الطفل
● بروتين حيواني	● كميات كبيرة
● بروتين نباتي	● قليلة جدّ
● ألياف	● نادرة الوجود
● أملاح و فيتامينات	● كميات ملائمة

جدول يبرز جزء من تركيب غذاء الطفل المصاب حسب التقرير الطبي

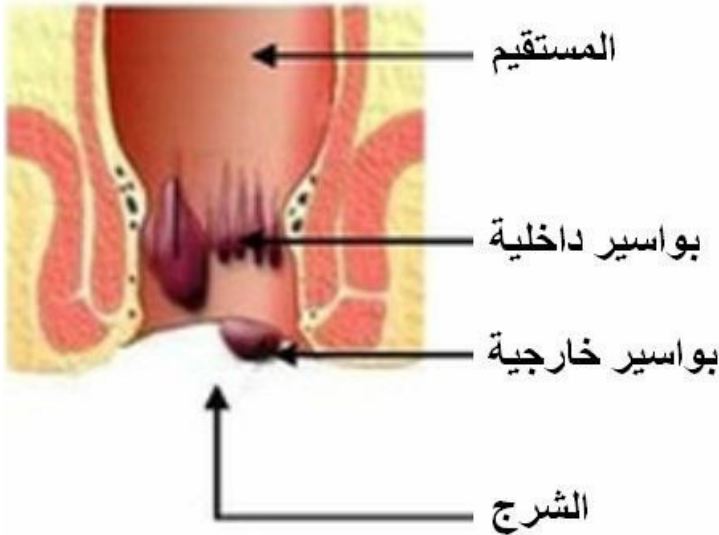

صورة أخذت بالأشعة السينية تظهر تضخم المعى الغليظ

- 1 - اعتمادا على السندات و على مكتسباتك القبلية قدّم تفسيراً مقنعاً لسبب حالة الطفل.
- 2 - قدّم نصيحة للوقاية من مثل هذه الحالات.

# مواضيع أهلية تجريبية

## الموضوع السادس

جمعها ونظمها الأستاذ: محمد جميع

أستاذ مادة العلوم الفيزيائية والتكنولوجية

متوسطة: الشهيد خنوف لخضر بحمام الضلعة

العام الدراسي: 2015 - 2016

متوسطة الشهيد خنوف لخضر بحمام الضلعة		
السنة الدراسية 2013 / 2014		المستوى: رابعة متوسط
المدة: ساعتان	اختبار تجريبي في مادة اللغة العربية	
		ماي 2014

## النص

من حكم ونصائح الإمام علي بن أبي طالب كرم الله وجهه

- 1 - عجبت للبخل يستعجل الفقر الذي منه هرب، ويفوته الغني الذي إياه طلب، فيعيش في الدنيا عيش الفقراء، ويحاسب في الآخرة حساب الأغنياء.
- 2 - عاتب أخاك بالإحسان إليه، واردد شره بالإنعام عليه.
- 3 - من استبد برأيه هلك، و من شاور الرجال شاركها في عقولها.
- 4 - الناس أعداء ما جهلوا.
- 5 - بكثرة الصمت تكون الهيبة، وبالتواضع تتم النعمة.
- 6 - إن الله فرض في أموال الأغنياء أقوات الفقراء. فما جاع فقير إلا بما شح به غني، والله تعالى سائلهم عن ذلك.
- 7 - من نظر في عيب نفسه اشتغل عن عيب غيره، ومن رضي برزق الله لم يحزن على ما فاتته، ومن كثر كلامه كثر خطؤه.
- 8 - الدهر يومان يوم لك ويوم عليك فإذا كان لك لا تبطر وإن كان عليك فلا تضجر.
- 9 - الإيمان أن تؤثر الصدق حيث يضرك، على الكذب حيث ينفعك.

الجزء الأول: (12 نقطة)

(أ) أسئلة البناء الفكري (06 نقاط)

- 1 - ما الذي دفع الإمام للتعجب من حال البخيل؟.
- 2 - ما مصير من استبدَّ برأيه؟ و لما يسأل الله الأغنياء؟
- 3 - استخرج من النص أضداد الكلمات التالية: الدنيا - فقير - تبطر - الصدق.
- 4 - اشرح الموعظة الرابعة.

(ب) أسئلة البناء اللغوي (02 نقاط)

- 1 - أعرب ما تحته خط.
- 2 - استخرج من النص: • جملة وقعت مضافا إليه وأعربها.  
• مفعولا به تقدم وجوباً على فعله وفاعله.  
• فعلين تعرضا للإدغام في 5 و6 وبين الحكم.

(ج) أسئلة البناء الفني (04 نقاط)

- 1 - استخرج من الموعظة 2 أسلوباً إنشائياً و بيّن نوعه.
- 2 - في عبارة (يستعجل الفقر) صورة بيانية اشرحها وبين نوعها و أثرها على المعنى.
- 3 - صيغ اسم فاعل من الفعل " استبدَّ " و ركبه في جملة مفيدة. مع الشكل .

الجزء الثاني: (08 نقطة)

الوضعية الإدماجية

السند: الدهر يومان يوم لك ويوم عليك فإذا كان لك لا تبطر وإن كان عليك فلا تضجر.  
التعليمة: حرر نصا سرديا على شكل حكاية تفصح فيه عن هذه الموعظة، مستخدما الإغراء والتحذير والتصغير.

**الجزء الأول (12 نقاط)**

**التمرين الأول: (06 نقاط)**

لرؤية تأثير محلول حمض كلور الماء ( $HCl$ ) على معدن الألمنيوم ( $Al$ )، سكب تلميذ كمية قليلة منه داخل كوب مصنوع من الألمنيوم. و بعد لحظات لاحظ فوران داخل الكوب و اشتّم رائحة كريهة تنبعث منه.

- 1 - سم الغاز المنطلق و كيف يتم الكشف عن طبيعته؟
- 2 - ما المقصود بالأنواع الكيميائية و الأفراد الكيميائية؟ مثل من هذه التجربة.
- 3 - أكتب المعادلتين الجزيئية و الشاردية للتفاعل الحادث.

**التمرين الثاني: (06 نقاط)**

لإنارة الطريق استعمل راكب دراجة وسيلة مكنته من تحقيق غرضه (وثيقة 1)

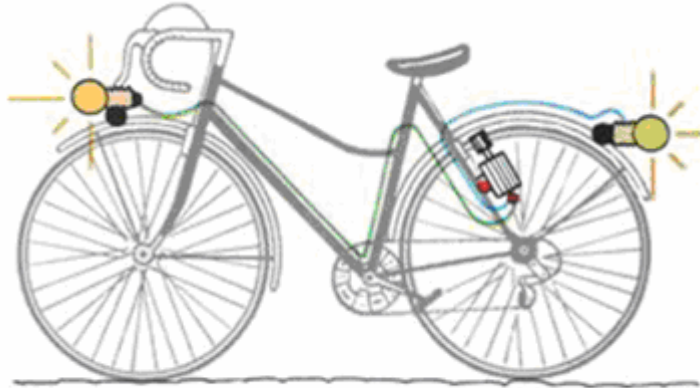

وثيقة - 1 -

- 1 - سم هذه الوسيلة ؟ و أذكر أهم عناصرها؟
- 2 - اشرح الظاهرة التي اعتمدت عليها، مشيراً إلى نوع التيار الذي أنتجته.
- 3 - هل هذا التيار الكهربائي يشبه التيار الكهربائي الذي نحصل عليه من بطارية الأعمدة المسطحة ( $4,5\text{volt}$ ) ؟  
قارن بينهما باستعمال: • صمام كهربائي مشع ( $LED$ ) و • جهاز غلفانومتر ( $G$ ).

## الجزء الثاني (08 نقاط)

### الوضعية الإدماجية:

يمثل الشكل أسفله (وثيقة2) درّاج يدير دواسة درّاجته و هو راكب عليها، فتتحرك على طريق معبّد و مستقيم.

- 1 - ماذا توفر أرضية الطريق للعجلة كي تتقدم إلى الأمام؟ .
- 2 - مثل الاحتكاك على جزأي العجلتين الملامسين لأرضية الطريق.
- 3 - بماذا تنصح الدرّاج في حالة بداية تساقط رذاذ المطر على الطريق؟  
(علما أنه خلال اللحظات الأولى لتساقط المطر تكتسي الأرضية المعبّدة طبقة تشبه طبقة الصابون).



وثيقة - 2 -

متوسطة الشهيد خنوف لخضر بحمام الضلعة		
المستوى: رابعة متوسط	السنة الدراسية 2013 / 2014	
ماي 2014	اختبار تجريبي في مادة التربية الإسلامية	المدة: ساعة واحدة

## الجزء الأول:

### الوضعية الأولى: (06نقط)

أكمل قوله تعالى واضبط بالشكل التام:

« وَأَذْكُرْ فِي الْكِتَابِ مَرْيَمَ إِذِ انْتَبَذَتْ مِنْ أَهْلِهَا مَكَانًا شَرْقِيًّا . . . . . وَجَعَلْنِي مُبَارَكًا أَيْنَ مَا

كُنْتُ وَأَوْصِنِي بِالصَّلَاةِ وَالزَّكَاةِ مَا دُمْتُ حَيًّا »

1 - اشرح: انتبذت - سرّياً - فرّياً.

2 - إلى ماذا ترمي إليه قصة ولادة سيدنا عيسى بن مريم - عليه السلام -؟

3 - أذكر معجزتين خصّ بهما الله - جلّ جلاله - سيدنا عيسى بن مريم - عليه السلام - دون

غيره من الأنبياء؟

### الوضعية الثانية: (06نقط)

جعل الإسلام العمل الصالح رسالة الإنسان وشرع وسائل الكسب الحلال الذي يعول به

الإنسان نفسه ومن ينفق عليهم وأتاح له الفرصة لتنمية ثروته دون الاعتداء على حقوق غيره.

1 - ما المقصود بالكسب المشروع؟

2 - أذكر الحكمة من تحريم الله تعالى الربا و تحليل البيع.

3 - اقترح طرقا لمحاربة ظاهرة المعاملات الربوية التي تفشت في مجتمعنا.

## الجزء الثاني:

### وضعية إدماجية: (08نقط)

السند: نهى الله عن الصفات التي لا تليق بالمسلم و التي تشعل الأحقاد و البغضاء كالسخرية و

التنازب بالألقاب، و التي كثيرا ما تحدث بين زملائك في القسم.

التعليمية: أكتب نصا من (10) عشرة أسطر تتحدث فيه عن الظاهرة، و تنصح زملائك

المستهترين، مبينا فوائد تجنبها.



متوسطة الشهيد خنوف لخضر بحمام الضلعة		
السنة الدراسية 2013 / 2014		المستوى: رابعة متوسط
المدّة: ساعة واحدة	اختبار تجريبي في مادة التربية المدنية	ماي 2014

### الجزء الأول: (12 نقطة)

#### الوضعية الأولى: (06 نقط)

لقد أسس المجتمع الجزائري عبر تاريخه الطويل دولا مختلفة و متميزة كانت لها مكانة دولية مؤثرة و فاعلة.

- 1 - عرف ما يلي: المجتمع - الدولة.
- 2 - أذكر (4) أربعة انتماءات للمجتمع الجزائري.
- 3 - عدّد (4) أربع خصائص للدولة الجزائرية.

#### الوضعية الثانية: (06 نقط)

يعتبر الأمن أحد القيم الإنسانية المنشودة و السلم هو الثمرة المرجوة عند كل الدول رغم خروقات حقوق الإنسان.

- 1 - عرف المصطلحات التالية: السلم - الأمن.
- 2 - أذكر في نقطتين أهمية الأمن و السلم.
- 3 - أذكر (4) أربعة مظاهر لخروقات حقوق الإنسان.

### الجزء الثاني: (08 نقطة)

#### الوضعية الإدماجية:

##### السياق:

تابعت و زميلك حصة تلفزيونية مباشرة من البرلمان خلال إحدى دوراته، فسألك عن كيفية تشكيل البرلمان.

##### السندات:

##### السند 1:

((ينتخب أعضاء المجلس الشعبي الوطني عن طريق الاقتراع العام المباشر و السري (...))

**المادة 101 من الدستور.**

**السند 2:** ((يمارس السلطة التشريعية برلمان يتكون من غرفتين، و هما المجلس الشعبي الوطني

و مجلس الأمة و له السيادة في إعداد القانون و التصويت عليه (...)) **المادة 98 من الدستور.**

**التعليمة:** اعتمادًا على السندين 1 و 2 و مكتسباتك القبلية، أكتب فقرة من (10) عشرة أسطر

تجيب فيها عن تساؤل زميلك.

التمرين الأول: (03 نقاط)

ليكن الكسر:  $\frac{170}{578}$  ، 1 - بين أن هذا الكسر قابل للاختزال .

2 - أحسب  $PGCD(170;578)$  . 3 - اختزل الكسر:  $\frac{170}{578}$  .

التمرين الثاني: (03 نقاط)

لتكن العبارة:  $D = (4x - 1)^2 + (x + 3)(4x - 1)$  .

1 - انشر وبسط  $D$  .

2 - حل  $D$  .

3 - حل المعادلة:  $(4x - 1)(5x + 2) = 0$  .

التمرين الثالث: (03 نقاط)

في معلم متعامد ومتجانس  $(O; I; J)$  ، لتكن النقاط:  $A(-3; -2)$  ،  $B(-1; 9)$  ،  $C(9; 4)$  .

1 - أرسم الشكل بأخذ  $1cm$  كوحدة للأطوال .

2 -  $M$  هي منتصف  $[AC]$  ، أحسب إحداثياتي النقطة  $M$  .

3 - أحسب إحداثيتي كل من الشعاعين  $\vec{AB}$  و  $\vec{AC}$  .

4 - أحسب الطول  $BC$  بالتدوير إلى  $0,1$  .

التمرين الرابع: (03 نقاط)

الكرة الأرضية هي كرة نصف قطرها  $6370$  كيلومترا .

1 - ليكن المستوي العمودي على خط القطبين  $(NS)$  ، والمتساوي المسافة عن القطبين، تقاطع هذا المستوي مع الأرض يسمى خط الاستواء . أحسب طول خط الاستواء .

2 - نسمي مركز الأرض  $O$  ، و لتكن  $G$  نقطة من خط الاستواء . نعتبر النقطتين  $A$  و  $B$  الواقعتين في إفريقيا على خط الاستواء ومرتبتيين كما هو موضح في الشكل المقابل .

نعلم أن:  $\vec{OM} = \vec{OB} + \vec{OC}$  و  $\vec{BP} = \vec{BC} + \vec{OD}$  .

أحسب طول القوس  $\widehat{AB}$  ، الجزء من خط الاستواء الواقع في إفريقيا .

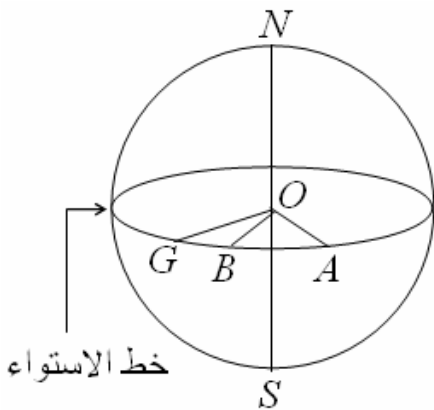

الجزء الأول :

يسافر السيد *Durand* بالقطار، من شامبيري إلى باريس ذهاباً وإياباً، حسب المواقيت الآتية:

الرحلة ذهاباً		الرحلة إياباً	
الإقلاع من شامبيري:	6h 01min	الإقلاع من باريس	9h 04min
الوصول إلى باريس	9h 01min	الوصول إلى شامبيري	21h 58min

المسافة بين باريس وشامبيري هي:  $542km$ .

1 - أحسب السرعة المتوسطة للقطار ذهاباً . دور النتيجة إلى الوحدة.

2 - أحسب السرعة المتوسطة للقطار إياباً . دور النتيجة إلى الوحدة .

الجزء الثاني :

يسافر السيد *Dubois* بالقطار في الغالب بين شامبيري و باريس . وله الاختياران:

الاختيار أ: ثمن الرحلة الواحدة هي 58 أورو .

الاختيار ب: الثمن الإجمالي السنوي  $y_B$  يعطى بالعلاقة:  $y_B = 29x + 300$

، حيث  $x$  هو عدد الرحلات في العام.

1 - يقوم السيد *Dubois* بـ 8 رحلات في العام، أحسب الثمن الكلي في العام بالاختيارين.

2 - إذا قام السيد *Dubois* بعدد من الرحلات  $x$  في العام ، أكتب  $y_A$  الثمن الكلي في العام بالاختيار أ بدلالة  $x$  .

3 - يشرح موظف في محطة القطار لشخص عبر الهاتف كيفية الدفع بالاختيار ب .  
أكتب كيف يشرح ذلك.

4 - في الاقتراح ب ، هل الثمن الإجمالي في العام متناسب مع عدد الرحلات؟ برّر.

5 - على ورقة مليمتريّة، مثل الدالتين  $f, g$  المعرفتين بالعلاقتين:  $f : x \mapsto 58x$  و

$g : x \mapsto 29x + 300$  . إليك ما يساعدك في رسم المعلم:

• ضع المبدأ في أسفل الصفحة على يسار الصفحة. • على محور الفواصل، مثل كل وحدة واحدة بـ  $1cm$ .

• على محور الترتيب مثل 50 وحدة بـ  $1cm$ .

6 - نكون قد مثلت بيانياً الثمن الكلي المدفوع في السنة بالاختيارين.

أ - بمساعدة البيان، حدّد عدد الرحلات الذي من أجله يكون الثمن المدفوع في العام بالاختيار الأفضل. أترك آثار الرسم.

ب - أوجد هذه النتيجة حسابياً.

<b>متوسطة الشهيد خنوف لخضر بحمام الضلعة</b>	
<b>المستوى: الرابعة متوسط</b>	<b>السنة الدراسية: 2013/2014</b>
<b>ماي 2014</b>	<b>الاختبار التجريبي في مادة التاريخ و الجغرافيا</b>
<b>المدة: ساعة و نصف</b>	

### التاريخ (13 نقطة)

#### الجزء الأول: (09 نقط)

- 1 - أذكر القرارات السياسية التي اتخذت في مؤتمر الصومام المنعقد بإيفري أوزلاقن في 20 أوت 1956م.
- 2 - صف المخطط الديبلوماسي الذي وضعته السلطات الاستعمارية لخداع الرأي العام قصد مواجهة الانتصارات التي حققتها الثورة بعد مؤتمر الصومام في جميع الميادين.
- 3 - أذكر المنظمات الجماهيرية و الحركات التي وضع أسسها مؤتمر الصومام.

#### الجزء الثاني: (04 نقط)

##### السند:

(( يا عمال العالم، واحد من رفاقكم - عيسات إيدير - أغتيل في هذا اليوم من طرف المعمرين الفرنسيين، إن هذا الفعل الإجرامي يشكل تحديا لكل الطبقة العاملة في العالم لا ينبغي للتضامن العمالي العالمي أن يقتصر عن التنديد، ينبغي أن يتم التعبير عنه بفعل ملموس)).

**السؤال:** يعتبر - عيسات إيدير - مناضلا نقابيا جزائريا كبيرا، أسس الاتحاد العام للعمال الجزائريين سنة 1956م بأمر من جبهة التحرير الوطني، تم اغتياله من طرف الاستعمار سنة 1959م بطريقة خبيثة. هل حقق الاستعمار الهدف الذي كان يرمي إليه من هذا الاغتيال أم أنه حقق عكس ما توقع؟ أجب عن ذلك باختصار.

#### مادة الجغرافيا (07 نقط)

#### الجزء الأول: (04 نقط)

- 1 - ما هي المشاريع المخططة لتوسيع و تحديث المواصلات ببلادنا؟ .
- 2 - راجعت الدولة الجزائرية سياستها الاقتصادية مراجعة جذرية ابتداء من التسعينات بالخصوص. فما هي أهم الإصلاحات التي أدخلتها على الاقتصاد عموما؟.
- 3 - ماذا ينبغي القيام به للتخفيف من سلبية العوامل التالية: الجفاف، الانجراف، التصحر؟.

#### الجزء الثاني: (03 نقط)

• المعطيات الواردة في هذا الجدول قُدِّرت استنادا إلى حصة الاستهلاك من الحبوب لسنة 1988م.

الاستهلاك	الاستيراد		الإنتاج		السنوات
	ب	أ	ب	أ	
59,3	29,3	29,3	30,0	30,0	1995
66,1	24,1	30,1	42,0	36,0	2000
72,9	40,7	29,7	58,8	43,2	2005

• يمثل هذا الجدول دراسة توقعية مستقبلية لكميات إنتاج و استيراد الحبوب (بملايين القناطر) في السنوات 1995 ، 2000 و 2005م .

• تم توقع ارتفاع الإنتاج بوتيرة قدرها 2% في الاحتمال (أ) و 4% في الاحتمال (ب).

**ملاحظة:** الاستهلاك = الإنتاج + الاستيراد.

**السؤال:** حلل الجدول و اقترح حلولاً تحسينية لضمان الاكتفاء الذاتي و بالتالي ضمان الأمن الغذائي.

بالتوفيق

متوسطة الشهيد خنوف لخضر بحمام الضلعة		
المستوى: رابعة متوسط	السنة الدراسية 2013 / 2014	
ماي 2014	اختبار تجريبي في مادة اللغة الإنجليزية	المدة: ساعة و نصف

## COLONEL LOTFI

Dghin Boudghan Benali known as "Lotfi" is one the greatest names in the history of Algeria with the French colonization.

He was born on May 7 th,1934 in Tlemcen. He lived in a well-off family with his parents, his brother and sisters. He studied in a French school. Then, he attended the Medersa of Tlemcen. Before he finished his studies, he joined the National Liberation



الشهيد "دغين بن علي"  
(العقيد لطفى)

Army on October 27 th, 1955 to bring freedom to his dear country. Lotfi was fond of reading. He always had some books with him and often asked his soldiers to read.

Getting colonel in 1958, he had to settle in Morocco to manage the revolution well. But on March 1960, he came back to Algeria. He was crossing the frontier at Bechar with four militants when the French killed them all.

Colonel Lotfi and his friends were very brave and led a big battle to death !

Adapted from " The Symbols of Algeria "

### PART ONE (14pts)

#### I – Reading comprehension and lexis (5+ 2)

a- Read the text and complete this table about Lotfi.

real name	nickname	date of birth	place of birth	date of death
	Lotfi			

b- Read the text and answer the following questions.

- Did Lotfi grow in a poor family?
- Did he reading? Justify your answer.
- At what age did he join the Revolution?

c- Find in the text words that are closest in meaning to:

- learnt
- border

d- Find in the text words that are opposite in meaning to:

- badly
- cowardly

## II- Mastery of language (5+ 2pts)

a. Write the correct form of the verbs in brackets .

El-Moujahid is a modern museum in the heart of Algiers.

It (contain) a rich collection about the history of our country.

I already (go) there. If you (visit) this museum, you (discover) a lot of interesting things.

b- Write the question that the underlined words answer.

- Lotfi got colonel in 1958.
- Lotfi left his studies to release Algeria.
- Lotfi learnt in the Medersa of Tlemcen.

c- Classify these words according to the pronunciation of their final "ed" .

- lived
- attended
- finished
- killed

/d/	/t/	/id/
-----	-----	------

## PART TWO (06pts)

### • **Situation of integration.**

The Algerian martyrs offered their souls to Algeria because they loved her. And you ? You love Algeria, don't you ?

Write a short composition in which you say what you have to do to prove your love to your country. Use these notes.

- What does Algeria mean to you ?
- Respect / constitution
- Defend / colours of the flag
- Study / work / hard
- Contribute to development
- Protect / any form of destruction
- Not violate / the martyrs' pact

**Féerie du Sud algérien**

Le sud peut décevoir le voyageur ; il voyage en effet pour voir quelque chose ; du sable par exemple et des oasis. Or ; dans la plus grande partie du sud algérien ; il n'y a ni sable ; ni oasis...

On attendait des dunes de sable croulant sous les pas des dromadaires , un ciel embrasé par soleil de feu ; et que trouve-t-on ? Des cailloux, des plateaux monotones... ; et à la place d'une féerie de couleurs, une teinte grise, un ciel morne et parfois couleur de cuivre. Mais dès qu'on a dépassé cette première impression, dès qu'on s'est incorporé au paysage, quel épanouissement ! Quelle majesté que celle des oasis aperçues au loin ! Il est difficile de ne pas conserver dans les yeux la vision de Ghardaïa, de ses jardins et de sa blanche pyramide ...

D'après Jean Grenier. « Les îles »

**Questions :****I - Compréhension de l'écrit : (13pts)**

1 - Complète le tableau suivant :

Titre	Auteur	Source

2 – Choisis la bonne réponse :

- Dans ce texte , l'auteur :
  - a) argumente.
  - b) décrit.
  - c) explique.
- L'auteur parle :
  - a) de l'est algérien.
  - b) de l'ouest algérien.
  - c) du sud algérien.

- 3 – Réponds par « Vrai » ou « Faux » :
- Le Sud peut décevoir le voyageur.
  - Le voyageur se souvient du paysage de Ghardaïa.
  - Il y a une féerie de couleur.

4 – Complète le tableau suivant :

Thème	Propos 1	Propos 2	Propos 3	Propos 4
Le sud Algérien				

5 – Relève du texte le champ lexical de « Ghardaïa ».

6 – Décompose la phrase suivante en groupes :

- Le sud peut décevoir le voyageur.

7 - « Dès qu'on a dépassé cette impression... »

- Quel est le rapport exprimé par cette proposition subordonnée ?

- Exprime ce même rapport d'une autre manière.

8 – Ecris la phrase suivante à la forme active :

- Le ciel est embrasé par un soleil de feu.

9 – Ecris la verbe de cette proposition au plus que parfait de l'indicatif :

- Dès qu'on s'est incorporé au paysage .....

10 – Complète :

- Le sud algérien                                          Une oasis .....

11 – Transforme l'adjectif souligné en terme péjoratif :

- Une teinte grise                                          - Une teinte .....

## **II - Production écrite :(7pts)**

Pendant l'un de tes périple, tu as pu admirer le paysage de l'une ou l'autre des merveilleuses régions d'Algérie.

- Décris-le, en une dizaine de lignes.

**Périple** = long voyage comportant beaucoup d'étapes touristiques.



متوسطة الشهيد خنوف لخضر بحمام الضلعة		
المستوى: رابعة متوسط	السنة الدراسية 2013 / 2014	
ماي 2014	اختبار تجريبي في مادة علوم الطبيعة و الحياة	المدة: ساعة و نصف

الجزء الأول: (12 نقطة)

التمرين الأول: (06 نقاط)

سمعت طرقاً على باب البيت فـفتحته.

- 1 - سمّ نوع الأفعال التي قمت بها.
- 2 - ما نوع الرسالة العصبية في الفعل (1) و (2) ؟
- 3 - في جدول أذكر الأعضاء التشريحية المتدخلة في حدوث الفعل الثاني و حدّد دور كل عضو منها.
- 4 - استنتج أهمية النوع الأول من الأفعال في حياة الإنسان.

التمرين الثاني: (02 نقاط)

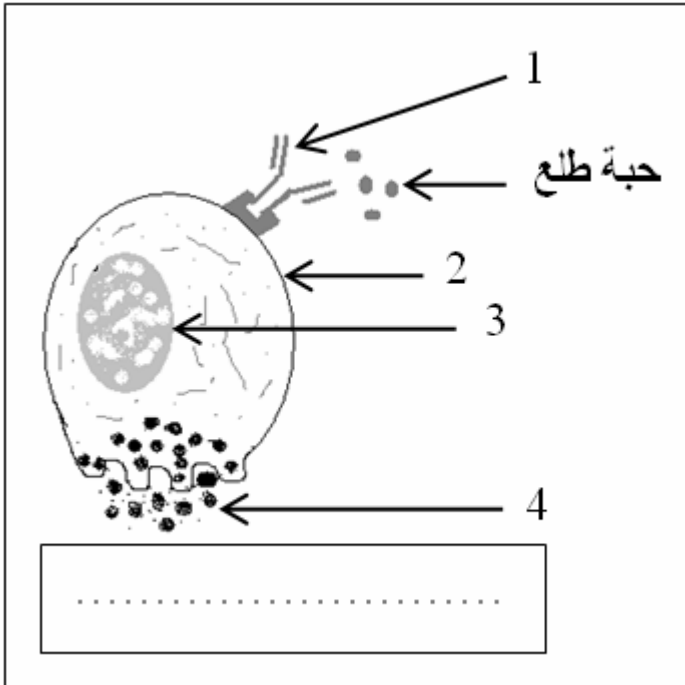

- تمثل الوثيقة التالية رسماً تخطيطياً لخلية في حالة استجابة مناعية.
- أ - ضع عنواناً للوثيقة.
  - ب - اكتب البيانات المشار إليها بأسمهم.
  - ج - أذكر نمط الاستجابة المناعية.
  - د - استخرج من الوثيقة الدلائل التي تشير إلى حدوث استجابة مناعية.

## الجزء الثاني: (08 نقطة)

### الوضعية الإدماجية

في حادث مرور نقل شخصان مصابان إلى المستشفى، قدمت إسعافات أولية للشخص الأول (أ) تمثلت في تزويده بالدم، في حين خضع الشخص الثاني (ب) لعناية طبية مركزة دون فائدة (لم يُجدّه نفعًا).

### التعليمات:

باستعمال الوثائق المرفقة، و باستغلال مكتسباتك:

- 1 - قدّم تفسيراً موجزاً تحدد من خلاله ثلاثة أسباب رئيسية لحالة الشخص الثاني (ب).
- 2 - أنجز رسماً وظيفياً توضح من خلاله العناصر المشتركة في القوس الانعكاسي.
- 3 - أ- أملأ الجدول المعبّر عنه في الوثيقة (2) بما يوافق نقل الدم.

[الترميز: (+) موافق، (-) غير موافق]

ب- وضح برسم تخطيطي نتيجة أخذ هذا المريض للدم من الشخص ذي الفصيلة B

المتبرعون بالدم	A	B	AB	O
الفرد المصاب (ب) ذو الفصيلة A				
الوثيقة (2)				

الشخص المصاب	الحالة	الفعل المنعكس	الفعل الإرادي
أ	واع + نزيف دموي	+	+
ب	فاقد للوعي	+	-
الوثيقة (1)			

## نماذج شهادة التعليم المتوسط لمادة التربية الموسيقية

من إعداد الأستاذ : فايد ياسين

### تمهيد :

هذا الامتحان يكون بصيغة شفوية ، يجيب من خلاله التلميذ اعتمادا على مكتسباته القبلية لهذه السنة ، مع إضافة معلومات أخذها سلفا . و يتكون الامتحان من ثلاثة أنشطة هي :

### أولا : الثقافة الموسيقية :

يستمع فيها التلميذ إلى لحن موسيقي و يحدد بَعْدَهُ نوع هذه الموسيقى المستعملة (من حيث الأصل).

فيكون الجواب : موسيقى أوروبية أو عربية أو جزائرية ، حسب الجدول التالي :

نوع الموسيقى	الأعمال الموسيقية	الموسيقيون	الآلات الموسيقية
1) أوروبية	أ) السيمفونية	ب) بيتهوفن	ج) البيانو
2) عربية	أ) التقاسيم	ب) رياض السنباطي	ج) العود
3) جزائرية	أ) الشعبي	ب) الحاج محمد العنقا	ج) الموندولين

يعقب تحديد نوع الموسيقى بدردشة قصيرة نعرض أهم محتوياتها مع الأجوبة المتوقعة .

## أولا : فى الموسيقى الغربية

الأجوبة المتوقعة	الأسئلة المنتظرة
(ج) السيمفونية .	(س) ما اسم هذا التأليف ؟
(ج) هي قطعة موسيقية آلية أوروبية ، تقوم على تأليف خاص لآلات موسيقية كثيرة و متنوعة ، قد يصل عددها إلى المائة . . .	(س) ماذا تعرف عنها ؟
(ج) مثلا : بيتهوفن .	(س) من هم مؤلفوا هذه السيمفونية ؟
(ج) مثل : تسع سيمفونيات ، أشهرها السيمفونية التاسعة .	(س) ما هي أهم أعماله ؟
(ج) موزارت ، فيبر ، شومان ، شوبان ، برليوز . . .	(س) هل تعرف موسيقيين آخرين ؟
(ج) السوناتة .	(س) هل تعرف أعمالا موسيقية أخرى ؟
(ج) تأليف آلي أوروبي يعتمد على آلة موسيقية واحدة أو آلتين فقط .	(س) ماذا تعرف عنها ؟
(ج) آلة البيانو .	(س) ما اسم هذه الآلة المستعملة ؟
(ج) هي آلة وترية ذات أوتار مطروقة .	(س) عرفها باختصار

## ثانيا : فى الموسيقى العربية

الأجوبة المتوقعة	الأسئلة المنتظرة
(ج) التقاسيم .	(س) ما اسم هذا التأليف ؟
(ج) هو عزف حر يؤديه عازف ماهر على آلة موسيقية عازفة ، مثل العود ، القانون ، الكمان ، الناي . . . لإبراز قدراته و تحكمه فى العزف على آله .	(س) عرفه

(س) تحدث عن رياض السنباطي	(ج) موسيقار مصري أتقن العزف على آلة العود ، و لحن لكوكب الشرق أم كلثوم ، و من أهم أثاره : الأطلال ، الثلاثية المقدسة ، رباعيات الخيام . . .
(س) هل تعرف موسيقيين عرب؟	(ج) إسحاق الموصلي ، زرياب ، محمد عبد الوهاب . . .
(س) هل تعرف أعمالا موسيقية أخرى ؟	(ج) النشيد ، السماعي . . .
(س) ما اسم هذه الآلة المستعملة ؟	(ج) آلة العود .
(س) عرفها باختصار	(ج) هي آلة وترية تعزف بالريشة ، و يعتبر العود سلطان الآلات الموسيقية .

### ثالثا : في الموسيقى الجزائرية

الأسئلة المنتظرة	الأجوبة المتوقعة
(س) سم هذا التأليف	(ج) الشعبي .
(س) عرفه بإيجاز	(ج) هو ما يألفه الشعب ، و يتميز ببساطة اللحن و سهولة الحفظ و الكلمات باللغة العامية (الدارجة) ، و يعالج مواضيع متعددة .
(س) من هو الحاج محمد العنقا ؟	(ج) موسيقار جزائري أتقن العزف على آلة المندولين و الدف الصغير ، ألف و أدى أعمالا منها : يا الحمام ، سبحان الله يا لطيف ، الحمد لله ما بقاش الاستعمار في بلادنا .
(س) أذكر رواد الشعبي في الجزائر .	(ج) كثيرون منهم : دحمان الحراشي ، بوجمعة العنقيس ، كمال مسعودي ، الحاج الهاشمي قروابي . . .
(س) هل تعرف قوالب جزائرية أخرى ؟	(ج) الحوزي ، القبائلي ، الشاوي ، البدوي (الصحراوي) . . .

س) ما هي الآلات المستعملة في الشعبي؟	ج) يستخدم جميع الآلات خاصة آلة المندول ، المندولين ، البنجو ، الدف الصغير ، الدربوكة . . .
س) عرف آلة المندولين	ج) هي آلة وترية تعزف بالريشة ، و تستعمل في الشعبي .

## ثانيا : القواعد الموسيقية :

أداء الأصوات الموسيقية الخمسة : دو - ري - مي - فا - صول صعودا و نزولا على شكل:



## ثالثا : النشيد :

أداء جزء من أجزاء النشيد الوطني مع مراعاة حفظ الكلمات و إتقان اللحن و قوة الأداء .

## نماذج شهادة التعليم المتوسط

### لمادة التربية التشكيلية

من إعداد الأستاذ : جعيج محمد

#### طبيعة إجراء اختبار شهادة التعليم المتوسط في مادة التربية التشكيلية :

الحجم الزمني : هو ساعة و نصف .

يرتكز تقويم الاختبارات على جزئين، جزء متعلق بالوضعيات البسيطة الخاصة بالموارد المعرفية التي اكتسبها المتعلم وكيفية استعمالها في حل مشكلات تتمثل في أسئلة تقيس مدى كفاءة المتعلم من توظيف معارفه .

أما الجزء الثاني يتمثل في وضعية إدماجية تقييمية ذات دلالة بالنسبة للمتعلم يجند فيها موارد في حل وضعية إشكالية مركبة .  
قيمة الاختبار تتمثل في علامة كلية مقدارها عشرون من عشرين .

#### أ - الجزء الأول (وضعيات بسيطة) : 12 نقطة من 12 .

يتمحور الجزء الأول حول الموارد المعرفية المكتسبة من طرف المتعلم و المتعلقة بالمعلومات و المفاهيم الخاصة بتاريخ الفن و المدارس و المذاهب الفنية و ميادين الفنون التطبيقية و فن الإشهار و الإعلام الجرافيكي وتحفها و أساليبها و روادها وكذلك المتعلقة بالقواعد الفنية و الأسس العلمية و المبادئ الجمالية .

## مقياس الكفاءة لهذا الجزء :

تقيس أسئلة هذا الجزء مدى كفاءة الممتحنين الخاصة بمكتسباتهم

المعرفية في بعدها المفهمي التصوري و يتم ذلك من خلال :

تعريف ، تحاليل ، مقارنات ، تصنيفات ، لمحات تاريخية تتعلق بالمدارس

و الأساليب الفنية ، بميادين الفنون التطبيقية ، بفن الإشهار و الإعلام

الغرافيكي ، بالقواعد الفنية و الأسس العلمية ، و بالقيم الجمالية .

## **ب - الجزء الثاني ( وضعية إدماجية ) : 08 نقاط من 08 .**

يتمحور الجزء الثاني حول تقويم المتعلم من خلال وضعية إدماجية

ذات دلالة كافية في معطياتها ، لا تمثل تحديا له ، يوظف فيها موارده لحل

الإشكالية المركبة عن طريق الممارسة الفنية بالاعتماد على الدعائم (صورة

لتحفة فنية ، نموذج لعنصر طبيعي أو اصطناعي ، ملصق إشهاري ،

نموذج غرافيكي خطي ، بيانات...) قصد قياس مدى تمكنه من الكفاءات

المستهدفة لنهاية مرحلة التعليم المتوسط المتعلقة بالإبداع و الإنتاج في

مجال الرسم و التلوين أو فن التصميم . و يتم ذلك من خلال :

## مقياس الكفاءة لهذا الجزء :

- تكوين الموضوع : التنظيم ، التبويب ، تركيب العناصر التشكيلية .

- توظيف العناصر التشكيلية : الخط ، المساحة ، الحجم ، اللون ،

القوالم و الفواتح .

- التحكم التقني : التقنيات ، المؤثرات الحسية و اللمسية .

- التحكم في السيرورة المنطقية للعمل الفني .



## نموذج ثاني لاختبار أهلية لمادة التربية التشكيلية

الجزء الأول (12 نقطة) :

السؤال الأول (4 نقاط) :

صل بسهم كل سنة من العمود الأيسر بحدثها من العمود الثاني :

- |   |   |                         |
|---|---|-------------------------|
| ● | ● | ظهور المدرسة التكعيبية  |
| ● | ● | ظهور المدرسة التجريدية  |
| ● | ● | ظهور المدرسة الانطباعية |
| ● | ● | ظهور المدرسة البنائية   |

السؤال الثاني (4 نقاط) :

أوجد نتيجة ما يلي :

- أحمر + أزرق = .....
- أصفر + أحمر = .....
- أزرق + أصفر = .....
- الأصفر + الأحمر + الأزرق = .....

الجزء الثاني (12 نقاط) :

الوضعية الإدماجية :

- تحضيراً للاحتفال بيوم العلم ، نظمت الرابطة الولائية للنشاطات الثقافية مسابقة لاختيار أحسن ملصقة إشهارية حول أهمية العلم .
- شارك في هذه المسابقة بإنجاز نموذج لهذه اللافتة الإشهارية بمقياس: (20 سم - 28 سم). ● محترماً في رسمها قواعد التركيب وملونا إياها بتقنية الألوان المائية الشفافة (aquarelle) .

متوسطة الشهيد خنوف لخضر بحمام الضلعة		
المستوى رابعة متوسط		السنة الدراسية 2013/2014
ماي 2014	اختبار تجريبي في مادة التربية التشكيلية	المدة: ساعة واحدة

### الجزء الأول (12 نقطة) :

#### السؤال الأول (4 نقاط) :

- ضع علامة صح أو خطأ .
- الأحمر والبرتقالي لوانان باردان .....  
- الأزرق + الأصفر = بني .....  
- الأزرق والبرتقالي لوانان متكاملان .....

#### السؤال الثاني (4 نقاط) :

صل بسهم المدرسة والفنان :

- |              |                |
|--------------|----------------|
| ● المدرسة    | ● اسم الفنان   |
| ● الانطباعية | ● بابلو بيكاسو |
| ● السريالية  | ● كلود مونييه  |
| ● التكعيبية  | ● سلفادور دالي |

### الجزء الثاني (12 نقاط) :

#### الوضعية الإدماجية :

يعد التدخين من الآفات الاجتماعية المضرة بالصحة .

أنجز لافتة إرشادية تعالج فيها ما يلي:

- خصائص الإشهار .
- قواعد التركيب .
- التبويب .
- التوازن .
- الألوان المتباينة .
- مستعملا مختلف التقنيات والخامات (مقياس: 15سم ، 12سم) .

## امتحان شهادة التعليم المتوسط

المدة : ساعة و30د

اختبار في مادة التربية التشكيلية

### 1- الوضعية البسيطة: (12ن)

س1) - أ - ضع علامة x على الإجابة الصحيحة. .... (06 ن)

الأبيض، الأسود، الرمادي هما ألوان:

أساسية  - ثانوية  - حيادية

ب - الرمادي هو مزيج مابين:

- أحمر و أبيض  - أسود و بني  - أبيض و أسود

س2) - ضع علامة x على الإجابة الصحيحة. .... (06ن)

قواعد وأسس المنظور هي:

- نقطة التلاشي .....

- نقطة السماء.....

- خط الأفق.....

- خط الأرض.....

### 2- الوضعية الإدماجية: (8ن)

● 21 مارس يمثل دخول فصل الربيع (عيد الشجرة).

● ارسم عملا فنيا تعبر فيه عن احتفالك بهذا اليوم.

- على نصف  $\left(\frac{1}{2}\right)$  ورقة رسم.

- بتقنية الألوان الخشبية (الأقلام الملونة).

**1- الوضعية البسيطة (12ن)**

- يقول سبحانه وتعالى في كتابه العزيز من سورة البقرة (الآية 69):  
" قَالُوا ادْعُ لَنَا رَبَّكَ يُبَيِّنْ لَنَا مَا لَوْثُهَا قَالَ إِنَّهُ يَقُولُ إِنَّهَا بَقَرَةٌ صَفْرَاءُ فَاقِعٌ لَوْثُهَا تَسُرُّ  
النَّاطِرِينَ (69) "
- ويقول في سورة الأعراف ( الآية 108 ) : " وَنَزَعَ يَدَهُ فَإِذَا هِيَ بَيْضَاءُ لِلنَّاطِرِينَ  
(108) "

1 - أستخرج من الآيتين الألوان المذكورة ثم: أكتب كل لون في الخانة

المناسبة(3ن)

الألوان الباردة

الألوان الحارة

الألوان الحيادية

الألوان الثانوية

2 - ما هو اللون المضاد للأبيض ؟ (3ن)

البرتقالي

الأسود

الأحمر

3 - ما هو متمم أو مكمل اللون الأصفر؟ (3ن)

البنفسجي

الأخضر

البرتقالي

4 - إلى أي شيء يرمز اللون الأصفر في الحياة ؟ (3ن)

الذهب

الشمس

السماء

**2- الوضعية الإدماجية. (8ن)**

- الإشهار نوع من الاتصال المباشر مع الفرد حيث الهدف منه جلب الانتباه إلى فكرة معينة (استهلاك، عمل، انتخاب، وقاية...) للوصول به إلى سلوك معين: (شراء منتج، انتخاب شخصية سياسية، المحافظة على الطاقة...)
- قم بتصميم ملصق إشهاري تبرز فيه أهمية الماء ودوره في الحياة تحت عنوان الماء عنصر أساسي في الحياة.
- على نصف ورقة رسم ، مستعملا الألوان الرصاصية(الخشبية).

1- الوضعية البسيطة (12ن)

س1)- ضع علامة x أمام الإجابة الصحيحة.....(06ن)

اللون الأصفر	اللون الأزرق	اللون الأحمر
حار <input type="checkbox"/>	حار <input type="checkbox"/>	حار <input type="checkbox"/>
بارد <input type="checkbox"/>	بارد <input type="checkbox"/>	بارد <input type="checkbox"/>

س2)- صل بسهم كل لون بتممه (مكمل):.....(06ن)

- |             |            |
|-------------|------------|
| ● الأحمر    | ● البنفسجي |
| ● البرتقالي | ● الأخضر   |
| ● الأصفر    | ● الأزرق   |

2- الوضعية الإدماجية: (8ن)

" 27 ديسمبر 2008م " يوم بداية العدوان الصهيوني على غزة .

بهذه المناسبة الأليمة قال الشاعر عصام عدي في جريدة لسان العرب:

طبعاً أنا لا أستطيع التكلم باسم غزة ولكني أتخيل لسان حالها يقول:

شكراً لكل من تضامنوا- شكراً لكم يا إخوتي- لكننا يا إخوتي- نحتاج منكم البارود

لا تلويحة الزنود- نحتاج منكم السلاح لا الصياح- نحتاج منكم الخناجر لا الحناجر.

● انطلاقاً من هذا السند أنجز ملصقا إشهارا تحت فيه على التضامن مع إخواننا

بغزة. على 2/1 ورقة رسم و بالألوان الرصاصية (الخشبية).

**1- الوضعية البسيطة: (12ن)**

**خصام الألوان**

اجتمعت الألوان ذات يوم للنظر في من يحق له تاج الملك : قال اللون الأحمر و الشرر يتطاير من عينيه، أجيبوني ألسنت أنا من يمثل دماء الشهداء، والورود الحمراء، وألسنة النار؟...إذا أنا الملك . قهقهه اللون الأزرق، وقال ببرودة: أسكت و إلا أطفأت نارك بمياهي، فأنا البحر و المحيط، أنا السماء، أنا الفضاء، أنا الجدير بالملك. قاطعهما اللون الأصفر، قائلاً: لتعلموا جميعاً أنني أرمز إلى أعلى شيئين في الوجود، الذهب والشمس. أنا وحدي الملك. سخر اللون الأخضر من رفاقه، و قال: ما فائدة الحياة، إذا لم يكن فيها اخضرار، هيا أعطوني التاج، ونصبوني ملكاً عليكم.....

1 - استخرج من النص الألوان المذكورة ثم: ضعها في الجدول التالي مع تصنيفها حسب المجموعة التي تنتمي إليها بوضع علامة x في الخانة المناسبة: ..... (08ن)

الألوان	حارة	باردة	ثانوية	أساسية

2 - ما هو مكمل أو متمم اللون الأحمر؟ (2ن)

الأصفر  الأخضر  الأزرق

3 - هل الألوان الأساسية ألوان؟ (2ن)

مركبة  نقية  حيادية

**2- الوضعية الإدماجية: (8ن)**

الإشهار نوع من الاتصال المباشر مع الفرد حيث الهدف منه جلب الانتباه إلى فكرة معينة (استهلاك، عمل، انتخاب، وقاية...) للوصول به إلى سلوك معين : (شراء منتج، انتخاب شخصية سياسية، المحافظة على الطاقة...).

● قم بتصميم ملصق إشهاري تبرز فيه دور الإنسان اتجاه بيئته تحت عنوان الطبيعة و الحياة .

تقنية الألوان الخشبية ( الرصاصية). على نصف (1/2) ورقة رسم.

**1- الوضعية البسيطة: (12ن)**

س1)- ضع علامة x أمام الإجابة الصحيحة. .... (06ن)  
نقطة التلاشي (الفرار) تقع على:

- خط الأرض  - في السماء  - خط الأفق
- ب - خط الأفق هو خط :

- عمودي  - أفقي  - مائل

س2)- ضع علامة (x) أمام الإجابة الصحيحة: .... (06ن)  
الأسس التي يقوم عليها المنظور هي:

- خط الأفق  
 - نقطة التعاكس  
 - نقطة التلاشي (الفرار)  
 - نقطة الناظر (خط الأرض)

**2- الوضعية الإدماجية: (8ن)**

ما الفضل إلا لأهل العلم إنهم \*\*\* على الهدى لمن استهدى أدلاء  
انطلاقاً من معنى هذا البيت الشعري طلب منك تصميم ملصق جداري تعبر  
فيه عن رؤيتك إلى يوم العلم (16 أبريل) الذي يتزامن و ميلاد العلامة  
الجزائري عبد الحميد بن باديس.

- على نصف (1/2) ورقة رسم.

- بتقنية الألوان الخشبية (الأقلام الملونة).