

ثانوية : عبد الرحمن بن عوف - عين الخضراء .
 الأستاذ : م. عمورة المادة : علوم فيزيائية (فيزياء) المستوى : السنة الثانية ثانوي الشعبة : رياضيات + علوم تجريبية
 السنة الدراسية : 200... / 200...
 المجال (I) : الطاقة .

الوحدة ① : مقارنة كيفية لطاقة جملة و انحفاظها .

- الكفاءات المستهدفة :- يكشف عن مختلف أشكال الطاقة و أنماط تحويلها من أجل وضعيات مختلفة بحسب الجملة المختارة .
 - ينجز كيفيةً حصيلة طاقيوية و يعبر عنها بالكتابة الرمزية .
 - يكتب في أمثلة مختلفة المعادلة المعبرة عن انحفاظ الطاقة .
 - يفسر مجهرياً ظاهرة طاقيوية .

1 دراسة الظاهرة : (2 سا . م)

مقدمة : إن مفهوم " الطاقة " في الفيزياء يعبر عن مقدار تقاس به شدة تفاعلات الظواهر الفيزيائية ، و الطاقة تنتقل من جملة إلى جملة أخرى مع تغيير شكلها عموماً و تخضع لمبدأ الانحفاظ .

1- 1°) مفهوم السلسلة الوظيفية : لتحليل فعل ما (التحليل الطاقوي لبعض التجهيزات البسيطة من الحياة اليومية) في تركيب معين نستعمل "السلسلة الوظيفية" التي تبين مختلف الأجسام المكونة لهذا التركيب ، حيث نربط بين هذه الأجسام بـ "أفعال الأداء" كما نميز كل جسم في السلسلة الوظيفية الموافقة بـ "فعل الحالة" التي يكون عليها .

1- 2°) نمذجة تركيب أو ظاهرة : الوثيقة المرفقة تبين النموذج الذي يعبر عن مراحل الحصول على الفعل النهائي في تركيب ما ، إذ نربط في هذا النموذج بين الأجسام بسلسلة تدعى **السلسلة الوظيفية** نكتب فيها أسماء الأجسام و أفعال الحالة و الأداء الموافقة ، و يعتمد هذا التمثيل على ما يلي :

- تمثل الأجسام بـ "حلقات" أو "فقاعات" نكتب بداخلها أسم الجسم .
- تمثل الأجسام المكونة للتركيب المدروس **على التسلسل** ، و نربط بينها **بأسهم** موجهة بين كل جسم و الجسم الموالي له .
- نرفق كل جسم بـ **فعل حالة** يعبر عن حالته و دوره في التركيب (يدور ، يضيء ، يتفرغ ، يتوهج ، ...) .
- نرفق كل سهم بـ **فعل أداء** يعبر عن ما يؤديه كل جسم يتجه منه السهم في الجسم الآخر (يدور ، يستخن ، يغذي ، يشع ، ...) .



مثال :

مثل السلسلة الوظيفية الموافقة للتركيب الممثل بالشكل المقابل .

الجواب :



1- 3°) مفهوم الجملة : تمثل الجملة جسماً أو جزء منه أو مجموعة أجسام نختارها قصد دراستها ، و تُحدّد بالنسبة لمحيطها المسمى بـ " الوسط الخارجي " ، فلكل جملة حدود تحيط بعناصرها (مكوناتها) بحيث يعتبر كل عنصر خارج هذه الحدود عنصراً من الوسط الخارجي المحيط .

الأنشطة : وضعيات إشكالية (التركيز على الوضعيتين -1 ، 4)

- 1°) إشعال مصباح بواسطة حجر .

- 2°) تحريك عربة صغيرة بواسطة مدخرة .

- 3°) إشعال مصباح بواسطة مدخرة .

- 4°) إشعال مصباح بواسطة قارورة غاز .

- 5°) إشعال مصباح بواسطة عصفارة (Soufflerie) .

- 6°) إشعال مصباح بواسطة حوض مملوء بالماء (ماء الحنفية) .

سؤال : (بعد تقسيم التلاميذ إلى مجموعات مصغرة : 4 تلاميذ ، و تزويدهم بالأدوات المتوفرة غير كاملة)

حدد الأجسام اللازمة لحل الإشكالية ، و قدم مخططاً للتركيبية المقترحة (تكلف كل مجموعة بحل وضعية إشكالية واحدة أو اثنتين و تقديم الإشكالية و الحل المقترح على شكل مخططات أو رسومات مع احترام الترميز)

- مناقشة الأفعال المستعملة من طرف التلاميذ دون إدخال مصطلح "الطاقة" .

- الحلول الممكنة لبعض الوضعيات الإشكالية المقترحة (انظر الوثيقة المرفقة ص: 104، 105، 106، 107) .

الوضعية الإشكالية (1) : إشعال مصباح بواسطة حجر
التركيب المقترح (أنظر الشكل المقابل)
- السلسلة الوظيفية الموافقة :

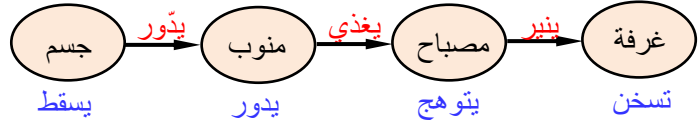

يشتعل المصباح بفعل سقوط الجسم (الحجر)

الوضعية الإشكالية (4) :
إشعال مصباح بواسطة قارورة غاز
التركيب المقترح (أنظر الشكل المقابل)

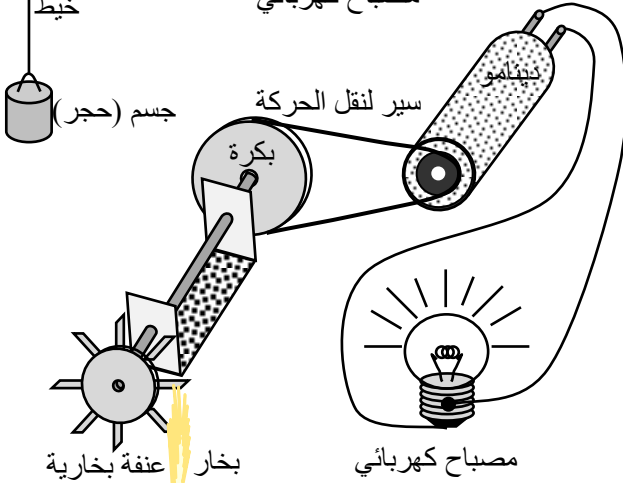

يشتعل المصباح بفعل احتراق الوقود الغازي

- السلسلة الوظيفية الموافقة :



السلاسل الوظيفية لباقي الإشكاليات المقترحة :
- (2) تحريك عربة صغيرة بواسطة مدخرة



(3) إشعال مصباح بواسطة مدخرة



(5) إشعال مصباح بواسطة عصابة (Soufflerie)



(6) إشعال مصباح بواسطة حوض مملوء بالماء (ماء الحنفية)



2 نموذج للطاقة و انحفاظها : (1 سا + 1 سا : درس نظري)

2-1 (°) مفهوم السلسلة الطاقوية : تطوّر النموذج المستعمل في السلسلة الوظيفية إلى نموذج آخر (الوثيقة المرفقة أدناه) يعبر بوضوح أكثر عن مراحل الحصول على الفعل النهائي في تركيب ما ؛ إذ تربط في هذا النموذج الجديد بين الجمل بسلسلة تدعى : السلسلة الطاقوية ، تكتب فيها أسماء الجمل (الأجسام) ، و أشكال الطاقة ، و أنماط التحويل الموافقة .



نموذج السلسلة الطاقوية

• **ملاحظة :** لتمثيل السلسلة الطاقوية الموافقة لتركيب معين نعلم على سلسلته الوظيفية بحيث نقوم في هذه الأخيرة بتعويض :
 1- (°) "أفعال الأداء" بـ "أنماط التحويل" وهي أربعة أنماط :

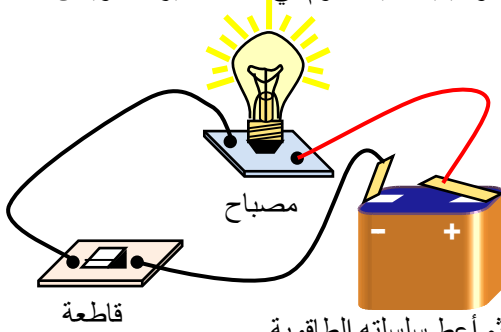

- نمط تحويل ميكانيكي (W_m) .
- نمط تحويل كهربائي (W_e) .
- نمط تحويل حراري (Q) .
- نمط تحويل إشعاعي (E_r) .

- 2- (°) "أفعال الحالة" بـ "أشكال الطاقة" وهي ثلاث : - طاقة حركية (E_c) .
 - طاقة كامنة (E_p) .
 - طاقة داخلية (E_i) .

• **مثال :** مثل السلسلة الوظيفية الموافقة للتركيب الممثل بالشكل المرفق أعلاه ، ثم أعط سلسلته الطاقوية .
 • **الجواب :** - السلسلة الوظيفية مرفقة بالسلسلة الطاقوية :

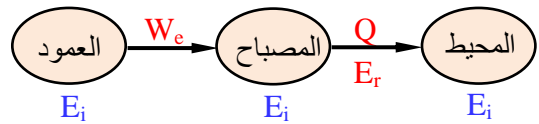

2-2 (°) أشكال الطاقة و أنماط تحويلها (سبل تحويلها):

2- (أ) أشكال الطاقة : هناك شكلان على المستوى العياني (الماكروسكوبي) ، و هما :

- **الطاقة الحركية :** هي طاقة تتعلق بحركة الجسم (الجملة) ، أي لها علاقة بسرعه (ها) في معلم معين ، و يرمز لها بالرمز (E_c) .
- **الطاقة الكامنة :** هي طاقة تتعلق بموضع الجملة (الجملة القابلة للتشوه بسبب التأثيرات المتبادلة بين الأجسام) ، و أحياناً تعرف بـ "طاقة الموضع" ، و يرمز لها بالرمز (E_p) ، و تتميز بثلاثة أنواع :

- **الطاقة الكامنة الثقالية :** وهي الطاقة التي يخترنها جسم نتيجة وجوده بالقرب من الأرض ، و يرمز لها بالرمز (E_{pp}) .
- **الطاقة الكامنة المرونية :** هي طاقة تتعلق بمقدار تشوه الجسم المرن (نابض ، سلك مطاطي ، ...) ، و يرمز لها بالرمز (E_{pe}) .
- **الطاقة الكامنة الفتالية :** وهي الطاقة المخترنة في جسم قابل للقتل (سلك قتل) عند تشوّهه ، و يرمز لها بالرمز (E_{pt}) .

و شكل واحد على المستوى المجهرى (الميكروسكوبي) و هو :
 • **الطاقة الداخلية :** هي طاقة تتعلق بالحالة المجهرية للجملة أي لها علاقة مباشرة بالطاقة الحركية للجسيمات (الدقائق) المكونة لهذه الجملة و بمختلف التأثيرات بين هذه الجسيمات (تصادمات ، احتكاكات ، ...) .

2- (ب) أنماط تحويل الطاقة : تتحول الطاقة من جسم إلى جسم آخر أو من جملة إلى جملة أخرى وفق أربعة سبل أو أنماط مختلفة حسب الحالة :

• **تحويل ميكانيكي :** و يرمز له بالرمز W_m ، و يتحقق هذا التحويل بواسطة قوة أو مجموعة قوى عند حدوث انتقالات لنقاط تطبيق هذه القوى .

• **تحويل كهربائي :** و يرمز له بالرمز W_e ، و يتحقق هذا التحويل عندما يعبر تيار دارة كهربائية .

• **تحويل بالإشعاع :** و يرمز له بالرمز E_r ، و يحدث هذا التحويل عندما يرسل جسم أو يستقبل إشعاعاً كهرومغناطيسياً (ضوءاً مرئياً أو غير مرئي) بحيث لا يحتاج هذا النوع من التحويل لوجود وسط مادي لأن الإشعاع الكهرومغناطيسي بإمكانه الانتشار حتى في الفراغ

• **تحويل حراري :** و يرمز له بالرمز Q ، يحدث عادة هذا النوع من التحويل عندما تتلامس أجسام ليس لها نفس درجة الحرارة .

• **ملاحظة :** بعض أفعال الأداء و أفعال الحالة مقترنة بالتعبير العلمي المكافئ (أنظر الجدول)

أفعال الحالة		أفعال الأداء	
يمتد ، ينضغط ← طاقة كامنة	يتقدم ، يتراجع ، يدور ، ... ← طاقة حركية E_c	يُسَخَّن ← تحويل حراري Q	يُحَرِّك ← تحويل ميكانيكي W_m
مرونية E_{pe}	يرتفع ، ينزل ← طاقة كامنة ثقالية E_{pp}	يُسَّع ← تحويل إشعاعي E_r	يُعْذِي ← تحويل كهربائي W_e
يسخن ← طاقة داخلية E_i			

● **الأنشطة:** أرسم السلاسل الطاقوية النهائية الموافقة للسلاسل الوظيفية التي شكلتها سلفاً و الخاصة بالوضعيتين الإشكاليتين (1)، (4) مبيئاً في كل سلسلة أسماء الجمل و أشكال الطاقة و أنماط التحويلات الطاقوية الموافقة مستعيناً بالمثال المدروس سابقاً.

● **الجواب:**

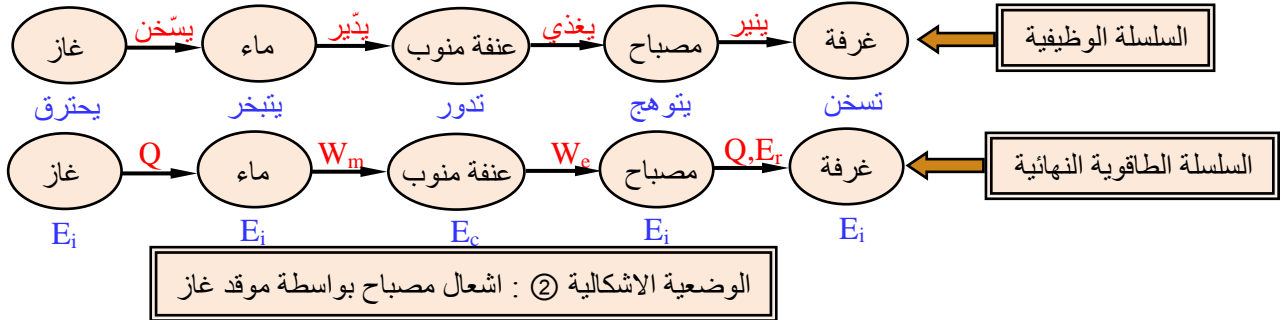
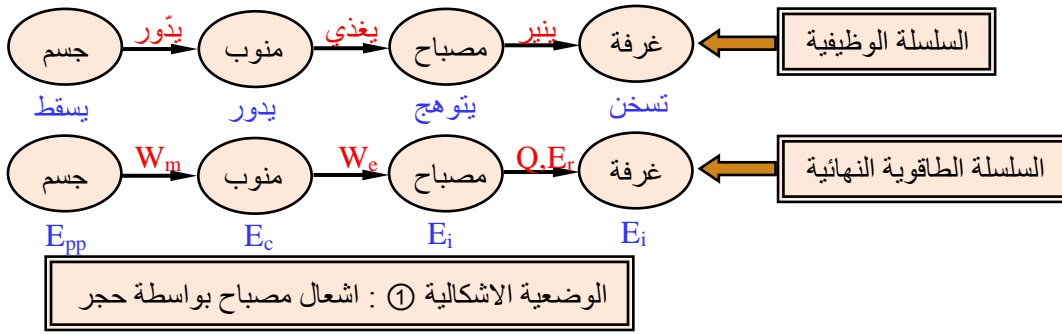

٢ - ٣) **استطاعة التحويل:** تسمى غزارة تحويل الطاقة بـ "استطاعة التحويل" لهذه الطاقة ، لأن تحويلات الطاقة بين الجمل لا تتم بنفس الطريقة و لا بنفس السرعة ، وتشير استطاعة التحويل إلى الطاقة المحولة في وحدة الزمن .

إذا كانت E تمثل الطاقة المحولة ، و كانت t تمثل مدة تحويلها ، فإن استطاعة التحويل P تعطى بالعلاقة : $P = E / t$ حيث الوحدة الدولية للاستطاعة هي الواط (W) بينما وحدة الطاقة هي الجول (J) ، و وحدة الزمن هي الثانية (s) أي :

$$1 \text{ واط} = 1 \text{ جول / ثانية} \Leftrightarrow 1 \text{ Watt} = 1 \text{ Joule / seconde} \text{ أو } 1 \text{ W} = 1 \text{ J.s}^{-1}$$

● **ملاحظة:** عادة تقدر الطاقة بوحدة الكيلو واط الساعي ($kW.h$) حيث : $1 \text{ kW.h} = 3600 \text{ kJ}$

٢ - ٤) **مبدأ انحفاظ الطاقة:** يفسر العلم كل الظواهر الفيزيائية و الكيميائية بواسطة مقدار يدعى الطاقة الذي ينتقل من جملة إلى جملة أخرى مع تغير شكله (في أغلب الحالات) و يخضع إلى مبدأ الانحفاظ الذي نصه كما يلي :

٤ - أ) **نص المبدأ:**

" الطاقة لا تستحدث و لا تزول ، إذا اكتسبت جملة ما طاقة أو فقدتها ، فإنها بالضرورة أخذتها من جملة أو جمل أخرى أو قدمتها لها "

٤ - ب) **التحويل المفيد و التحويل غير المفيد:** إن مبدأ انحفاظ الطاقة لا ينطبق فقط على الطاقة المفيدة (غير الضائعة) و لكنه ينطبق على كل أشكال الطاقة بما فيها غير المفيدة (الطاقة الضائعة) ، و من أجل احترام هذا المبدأ يجب الأخذ بالحسبان تحويلات الطاقة نحو المحيط حتى و إن كانت غير معتبرة (طفيفة) مما يستوجب منا الترميز بفكرة التفرع للسلسلة الطاقوية .

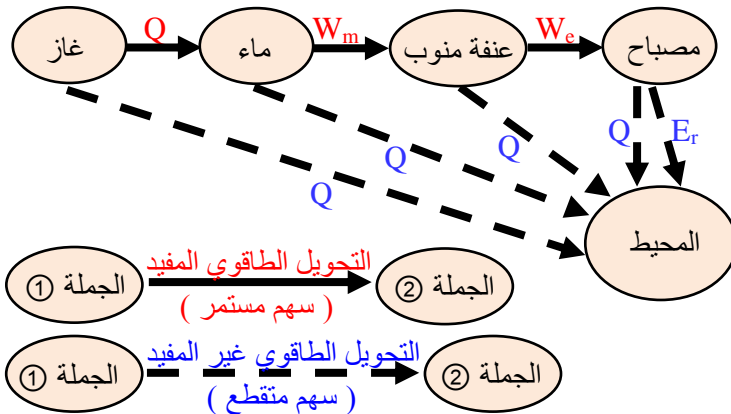

● **مثال:** يتم إثراء الترميز الموافق للسلاسل الطاقوية كما هو موضح بالشكل المقابل بحيث يُمثل التحويل الطاقوي المفيد بواسطة سهم متصل و يُمثل التحويل الطاقوي غير المفيد بواسطة سهم متقطع كما يبينه النموذج المرفق الموالي :

٤ - ج) **معادلة انحفاظ الطاقة:**

عندما تنتقل جملة معينة من الحالة (1) في اللحظة t_1 إلى الحالة (2) في اللحظة t_2 يمكن لطاقتها أن تتغير . يكون هذا التغير ناتج عن تحويلات طاقوية متبادلة بين الجملة و الوسط الخارجي . اعتماداً على مبدأ انحفاظ الطاقة تكتب معادلة الانحفاظ على النحو التالي :

$$E_2 = E_1 \Leftrightarrow \text{الطاقة الابتدائية للجملة} + \text{الطاقة المستقبلية} - \text{الطاقة المقدمة} = \text{الطاقة النهائية للجملة}$$

● **نتائج & ملاحظات :** - الطاقة المستقبلية هي الطاقة التي تستقبلها الجلمة (من الوسط الخارجي أو من جلمة أخرى) خلال التحويل .

- **الطاقة المقدّمة** هي الطاقة التي تفقدها الجلمة خلال التحويل .
- في حالة **التحويل الميكانيكي** تقاس هذه الطاقة بقيمة عمل القوى W_m أو في حالة **التحويل الحراري** بقيمة التحويل Q .
- اصطلاحاً : تعدّ الطاقة موجبة إذا اكتسبتها الجلمة ، و تعدّ الطاقة سالبة في الحالة المعاكسة (إذا فقدتها الجلمة) .
- إذا كانت الجلمة لا تتبادل الطاقة مع الوسط الخارجي فهذا يعني أنها لا تستقبل و لا تقدم طاقة و بالرجوع إلى معادلة الانحفاظ الطاقوي نجد : **الطاقة النهائية للجلمة = الطاقة الابتدائية للجلمة** وتدعى مثل هذه الجلم : **جلم معزولة طاقياً** .

٣٠٤ - د) الحصيلة الطاقوية :

يستعمل النموذج المبين بالمثل أدناه للتعبير عن تغير الطاقة بين الحالة الابتدائية (1) و الحالة النهائية (2) حيث :

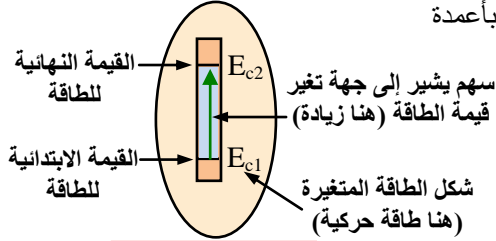

حوصلة الطاقة

- نمثل رمزياً الجسم أو الجلمة بفقاعة أو حلقة .
- نمثل أشكال الطاقة داخل الجسم أو الجلمة والتي تتغير بين حالتين (1) ، (2) بأعمدة عمود واحد لكل شكل من الطاقة المتغيرة) مرسومة داخل الفقاعة (مملوء جزئياً) . السهم داخل العمود يشير إلى جهة تغير الطاقة المخزنة .

● **ملاحظات : ١**) يستعمل عمود واحد أو أكثر داخل الفقاعة حسب عدد أشكال الطاقات المتغيرة في الجلمة .

٢) في حالة عدم تغير شكل من الأشكال الثلاثة للطاقة (E_c , E_p , E_j) لا يرسم العمود الذي يمثلها .

● **مثال (1) :** يقذف طفل كرة برجله نحو الأعلى .

مثل الحصيلة الطاقوية ، و أكتب معادلة انحفاظ الطاقة في مرحلة الصعود .

● **الحل :** نعتبر الجلمة (كرة + أرض) بالتالي لحظة قذف الكرة تتحول طاقة من الطفل (وسط خارجي) إلى الجلمة بسبب ميكانيكي W_m . خلال مرحلة الصعود تنقص **الطاقة الحركية** E_c للجلمة بالمقابل تزداد **طاقته الكامنة الثقالية** E_p ، فإذا كانت للجلمة مباشرة قبل القذف طاقة حركية E_{c1} و طاقة كامنة E_{p1}

$$E_1 = E_2 \Leftrightarrow E_{c1} + E_{p1} + W_m = E_{c2} + E_{p2}$$

● **مثال (2) :** يغذي عمود كهربائي مصباح ذو سلك متوهج . مثل الحصيلة الطاقوية للتركيب الموافق بين الحالتين : بعد غلق الدارة و اللحظة التي تنخفض فيها شدة توهج المصباح ، ثم أكتب معادلة انحفاظ الطاقة للعمود الكهربائي .

● **الحل :** خلال توهج المصباح ، تنقص الطاقة الداخلية (E_j) للعمود الكهربائي بحدوث تحويل كهربائي للطاقة بين هذا الأخير و المصباح و الذي بدوره يحول الطاقة المستقبلية إلى الوسط الخارجي (المحيط) بشكل إشعاع مرئي (E_r) "طاقة مفيدة" و بشكل إشعاع غير مرئي (E'_r) و تحويل حراري (Q) "طاقة غير مفيدة" و منه

$$E_{i2} = E_{i1} - W_e$$

3 مقارنة للطاقة الداخلية : (2 سا - أ . م)

إذا قدمنا **طاقة** لجلمة ما على شكل **عمل** و لاحظنا أنه لم يحدث أي تأثير على الحالة الحركية للجلمة (**عدم تغير في طاقة الجلمة الحركية**) أو على الارتفاع الموجودة عليه بالنسبة للأرض أو عدم تشوهها عموماً (**عدم تغير في طاقة الجلمة الكامنة**) نقول أن الجلمة خزنت طاقة نسميها بـ : **الطاقة الداخلية** .

٣٠٣ - 1) وضعيات إشكالية :

● **الوضعية - 1**) قتل سلك من الحديد بين أصابع اليد حتى ينقطع . **الأسئلة :** - ماهي الآثار الملاحظة على سلك الحديد ؟ ترتفع حرارة السلك بتخزينه **طاقة داخلية** E_j بسبب ميكانيكي W_m

- أنجز مخططاً للطاقة يشرح الوضعية . نكتفي بالإشارة إلى التحويلات و التخزينات الأساسية ، و نرسم لدرجة الحرارة السائدة بالرمز (T_0) لاحظ المخطط جانبه

● **الوضعية - 2**) مولد كهربائي يدوي مربوط إلى مكثفة يسلكي توصيل كهربائين : تُشحن المكثفة في البداية ، ثم تُفصل عن المولد مع تقادي قصر دارتها و ربطها بالمصباح (الشكل)

● **الأسئلة :** - ما هي الآثار الملاحظة على الجلمة (مكثفة + المولد) ؟ (تُشحن المكثفة بتخزينها **طاقة داخلية** E_j بسبب ميكانيكي W_m) .

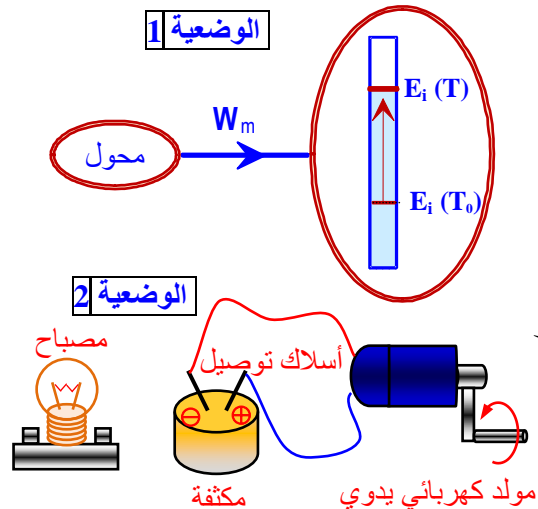

- أنجز مخططا للطاقة يشرح انحفاظ الطاقة خلال مرحلة شحن المكثفة. (مخطط الطاقة خلال مرحلة شحن المكثفة) (أنظر الشكل المرفق أدناه).

- أنجز مخططا ثان للطاقة يوافق مرحلة ربط المكثفة بالمصباح حيث الجملة هي المكثفة ، ثم مخطط ثالث للمرحلة نفسها لكن الجملة هي المصباح .

..... (بنفس الطريقة السابقة يكون لدينا في هاتين الحالتين على الترتيب :

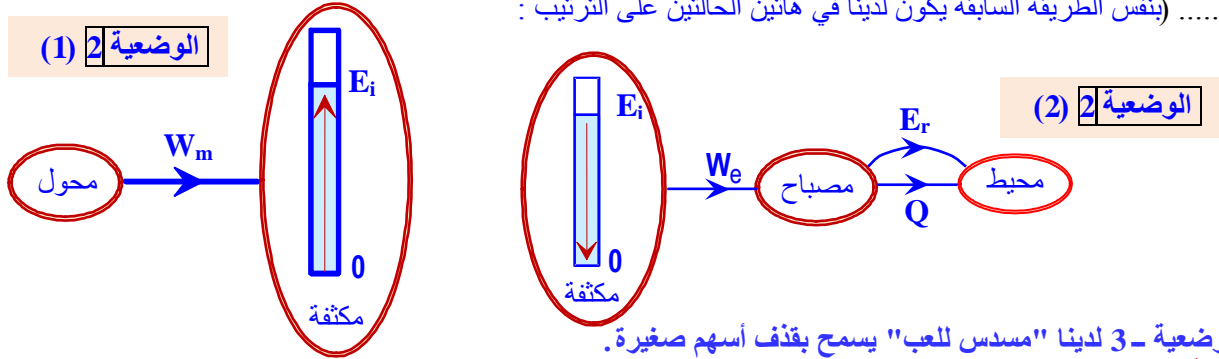

• **الوضعية - 3** لدينا "مسدس للعب" يسمح بقذف أسهم صغيرة.
الأسئلة :- ما هي الآثار الملاحظة على الجملة (نابض+ المسدس) ؟
 - أنجز مخططا للطاقة يشرح مرحلة وضع السهم في المسدس ثم مخططا ثان للطاقة يشرح مرحلة قذف السهم وفي كل حالة، الجملة هي النابض.

- أنجز مخططا للطاقة لمرحلة قذف السهم حيث الجملة الآن هي السهم.
 • **الوضعية - 4** لدينا محلول بارد في أنبوب اختبار وكأس يبشر به ماء ساخن جدا.
 نضع الأنبوب داخل الببشر وعن طريق محرارين ، نتابع تغير درجة الحرارة في الماء وفي المحلول.
الأسئلة :- ما هي الآثار الملاحظة ؟

- أنجز مخططا للطاقة يشرح تطور المحلول ومخطط آخر يشرح تطور الماء.
 - هل نواصل في تسمية التحويلات الطاقوية بين الماء والمحلول بالعمل ؟
 - برأيك ، هل يستمر التحويل دون قطعه ؟ وإلا، متى يتوقف ؟

4 **تقويم حول نموذج الطاقة :** (1 سا + 1 سا : درس نظري)
تطبيقات : (أنظر التمارين المقترحة في الكتاب المدرسي - ص : 28 ، 29 ، 30 ، 31)

• **حلل بعض التمارين :**

حلل بعض التمارين (صفحة 28)

التمرين 2 :

تمثيل السلسلة الوظيفية للتركيب



ملاحظة :

- في هذه السلسلة يمكن تمثيل المروحة والبكرة كل واحدة في فقاعة كما يمكن جمعها أو حتى جمع الدينامو معها وتمثيل الكل في فقاعة واحدة.
 - بالنسبة لمجفف الشعر يمكن تمثيله في فقاعة وتمثيل الريج الخارج منه في فقاعة أخرى .

التمرين 3 : السلسلة الوظيفية الموافقة لاشتعال مصباح بفعل سقوط حجر

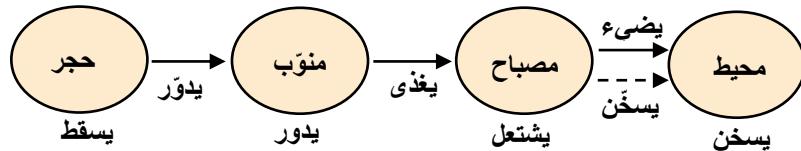
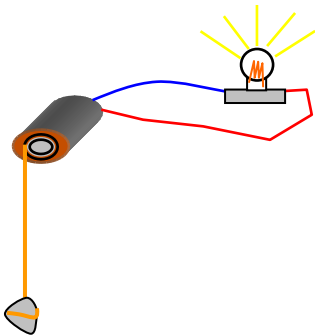

عندما يسقط الحجر يدور المنوّب (الدينامو) بواسطة الخيط الملفوف عليه ، وهذا الأخير عندما يدور يولّد تيارا يعبر الدارة الكهربائية الموجود فيها مصباح فيشتعل هذا الأخير . عند اشتعاله يبث المصباح إشعاعا يضيء المحيط (الغرفة) كما يظهر ارتفاع في درجة حرارة هذا الأخير أي يسخن .

تمثيل السلسلة الطاقوية و الطاقوية للتركيب :

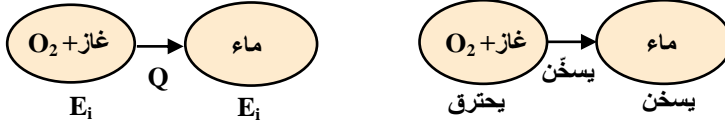

التمرين 12 :

بما أن الجملة المكونة من الجسمين معزولة فإن الطاقة المفقودة من طرف جسم يكتسبها الجسم الآخر. تنتقل الطاقة من الجسم 1 مثلا إلى الجسم 2 بسبب حراري Q .

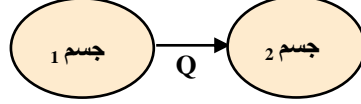

التمرين 16 :

1 - الشمس تخزن طاقة داخلية.

2 - تتحول الطاقة من الشمس إلى الخلايا بالإشعاع

3 - تتحول الطاقة من المصباح إلى المحيط بنمطين : بالإشعاع وبالحرارة (المصباح يضيء ويسخن المحيط)

السلسلة الطاقوية للتركيب

السلسلة الوظيفية :

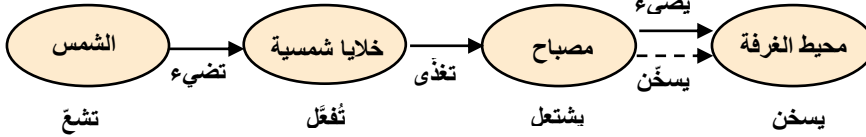

السلسلة الطاقوية :

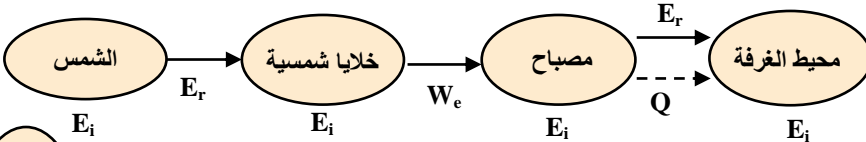

التمرين 17 :

1 - الماء يكتسب طاقة داخلية لأنه حدث تغيير في درجة حرارته .

2 - تتحول الطاقة من المقاومة إلى الماء بـ **الحرارة Q (نمط حراري)** .

3 - تمثيل **الحصيلة الطاقوية** ، نعتبر الجملة : **الماء** .

التمرين 19 :

1- يشير المؤشر إلى قيمة انضغاط النابض بوحدة الأطوال .

إذا كان هذا النابض معايرا بالنيوتن (ربيعية) فإنه يشير إلى قيمة القوة المطبقة عليه من طرف المكبس .

- بما أن **الطاقة الكامنة المرورية** تتعلق بمقدار **انضغاط** النابض فيمكن لهذا المؤثر أن يقيس الطاقة الكامنة المرورية ويدرج بوحدة الطاقة (الجول) .

2- في الحقيقة هذا الجهاز لا يقيس "قوة" اللاعب ولكن يمكن أن يعبر عن الطاقة المفقودة من طرف اللاعب .

ملاحظة :

يمكن للتلميذ أن يعود لاحقا لهذا التمرين ويحسب القوة المطبقة من طرف يد اللاعب على العربة بمعرفة المسافة التي قطعها

العربة تحت تأثير قوة اليد في حالة قوة ثابتة .

3- لشرح التحويلات الطاقوية نمثل السلسلة الطاقوية للتركيب

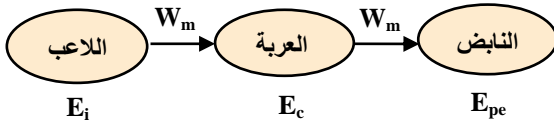

بدفعه العربة يفقد اللاعب **طاقة داخلية** . تتحول هذه الطاقة من اللاعب إلى العربة بـ **تحويل ميكانيكي** فتكتسب العربة **طاقة حركية** ثم

تتحول هذه الطاقة الحركية إلى **طاقة كامنة مرورية** في النابض بـ **تحويل ميكانيكي** .

التمرين 21 :

السلسلة الطاقوية للتركيب :

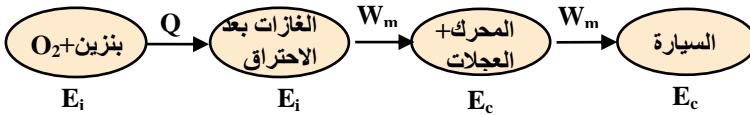

التمرين 22 :

يسمح هذا التمرين بتحديد الجملة المدروسة

وتعيين التحويلات والتحويلات الطاقوية التي

تحدث .

• أشكال الطاقة

الجملة	الوضع	A	B	C
العربة	-	-	E _c	-
النابض	-	-	0	E _{pe}
عربة + الأرض	E _{pp}	E _c	E _c	-
عربة + نابض	0	E _c	E _c	E _{pe}
عربة + الأرض + نابض	E _{pp}	E _c	E _c	E _{pe}

● الحصيلة الطاقوية :

1- الجملة : العربية

في الوضع A لا تكسب العربة أية طاقة ، وعند تركها تتحدر تكتسب طاقة حركية ناتجة عن عمل قوة الثقل (تحويل ميكانيكي) .

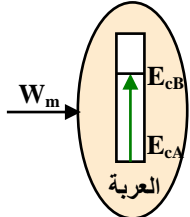

2- الجملة : العربية + الأرض

تكتسب الجملة طاقة كامنة ثقالية في الوضع A وعندما تصل العربة إلى الموضع B تتحول هذه الطاقة إلى طاقة حركية تظهر في العربة .

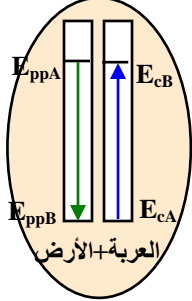

ملاحظة :

- يواصل التلميذ على هذا المنوال تمثيل الحصيلة الطاقوية لكل الجمل .

- يستحسن أن نطلب منه كذلك تمثيل الحصيلة الطاقوية بين اللحظتين الموافقتين للموضعين A و C حتى يتمكن من معرفة التحويلات والتحويلات التي حدثت .

التمرين 23 :

1 - تمثيل السلسلة الوظيفية للتركيب :

2 - في الحالة 2 لا تكسب العربة طاقة .

3 - نعم في الحالة 3 تكسب العربة طاقة حركية

تتعلق بالسرعة التي اكتسبتها من النابض .

4 - يخزن النابض طاقة كامنة مرونية في الحالة 2 تتعلق بمقدار الانضغاط اكتسبها من المجرّب .

5 - نعم

6 - تتحول الطاقة من النابض إلى العربة بتحويل ميكانيكي .

7 - السلسلة الطاقوية للتركيب :

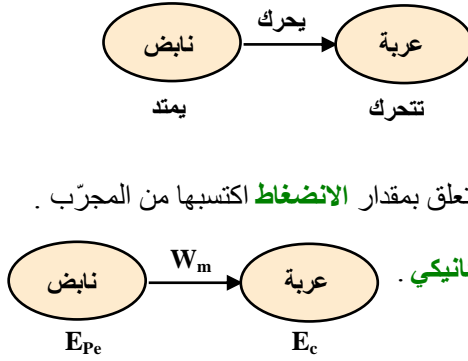

8 - تصبح الطاقة الكامنة المرورية للنابض معدومة حين يأخذ النابض

طوله الأصلي في وضع الراحة (غير متوتر) .

9 - تكون الطاقة الحركية للعربة أعظمية في هذه الحالة حيث تتحول

كل الطاقة الكامنة المرورية للنابض إلى طاقة حركية للعربة .

10 - الحصيلة الطاقوية :

نعتبر الجملة (عربة + نابض)

الحالة 4 تمثل لحظة رجوع النابض إلى طوله الأصلي .

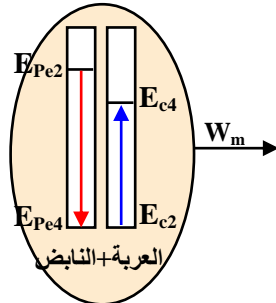
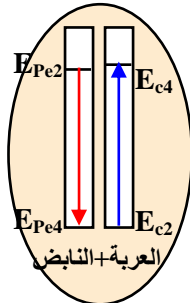

حالة بدون ضياع للطاقة

حالة وجود ضياع للطاقة

11 معادلة انحفاظ الطاقة :

نعلم أن معادلة انحفاظ الطاقة تكتب على الشكل :

مجموع الطاقات الابتدائية للجملة + الطاقة المستقبلية - الطاقة المقدمة = الطاقة النهائية للجملة

- في حالة عدم وجود ضياع للطاقة تكون المعادلة : $E_{pe2} = E_{c4} + E_{pe4}$

$E_{c4} = E_{pe2} - E_{pe4} = -\Delta E_{pe}$

ولكن $E_{pe4} = 0$ لأن النابض رجع إلى حالته الطبيعية إذن : $E_{c4} = E_{pe2}$

- في حالة وجود ضياع للطاقة تكون المعادلة : $E_{pe2} - W_m = E'_{c4}$

12 حسب معادلة الانحفاظ السابقة : $E_{c4} = E_{pe2}$ فإن الطاقة الحركية في الوضع 4 تساوي الطاقة الكامنة المرورية في

الوضع 2 وهذا ما يحقق السؤال 9 .

التمرين 27 :

باختيار سطح الأرض مرجعا لحساب الطاقة الكامنة الثقالية ($E_{pp} = 0$) و محور الترتيب موجه نحو الأعلى :

- المنحنى 2 هو منحني الطاقة الكامنة الثقالية E_{pp} لأن عندما h تتناقص E_{pp} تتناقص (تناسب طردي) .

- المنحنى 3 هو منحني الطاقة الحركية E_c لأن عندما h تتناقص E_c تزايد .

نلاحظ أنه إذا جمعنا في كل لحظة المنحنيين 3 ، 2 نحصل على المنحنى 1 ، إذن هذا المنحنى هو مجموع الطاقيتين الحركية

والكامنة الثقالية فهو يمثل ما يسمى بللطاقة الميكانيكية E_m وهي قيمة ثابتة في هذه الحالة هذا يعني أن كل الطاقة الكامنة تتحول

إلى طاقة حركية ، نستنتج إذن أن الجملة معزولة طاقيًا و طاقتها الكلية محفوظة .

● تمارين مقترحة (للحل) :

التمرين الأول : 1° ماهي السلسلة الوظيفية ؟

- 2° صنف الكلمات التالية إلى أسماء جمل و أفعال حالة و أفعال أداء : يسحب ، يتفرغ ، محرك كهربائي ، يتوهج ، جسم ، يدور ، مصباح كهربائي ، تشحن ، يغذي ، عمود كهربائي ، يتقدم ، دينامو ، مدخرة سيارة ، يسخن ، يسقط ، يُدير ، مكواة ، يُسَخِّن .
- 3° أكمل نموذج السلسلة الوظيفية المرفق أدناه بالكلمات المناسبة :

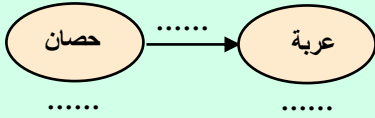

4° أجب بـ صحيح أو بـ خطأ :

- 1- يغذي العمود الكهربائي المصباح الكهربائي .
- 2- تخر المقطورة الجرار .
- 3- تدير العنفة الماء لتنتج طاقة كهربائية .
- 4- الخلية الضوئية (Cellule photovoltaïque) تُشحن البطارية .
- 5° اختر أفعال الأداء و أفعال الحالة الصحيحة :

- 1- عندما (تدور/تدير) عجلة الدراجة فإنها (تدور/تدير) الدينامو الذي (يدور/يغذي) المصباح (يتوهج/يتحرك) .
- 2- (تسخن/تضيء) الشمس الخلية الضوئية التي (تُشحن/تُفرغ) البطارية .
- 3- في محطة كهرومائية (يرتفع/يسقط) الماء على العنفة فيؤدي إلى (تدويرها/سحبها) و بدورها هذه الأخيرة (تدير/تسحب) المنوب
- 6° أنجز أحد الطلبة السلسلة الوظيفية المقابلة و التي توافق اشتعال مصباح كهربائي لدراجة هوائية ، فلم يوافق زميل له . ما رأيك ؟ علل .



التمرين الثاني : 1° أذكر أنماط تحويل الطاقة و أشكالها .

- 2° ماذا يعني التحويل المفيد للطاقة ؟
- 3° متى تختزن جملة ما طاقة ؟ و متى تكتسب جملة مثلاً طاقة حركية ؟
- 4° ماهي وحدة الطاقة ؟ ما المقصد من مبدأ انحفاظ الطاقة ؟
- 5° اختر العبارة الصحيحة :

- 1- (تتغير/لا تتغير) طاقة سيارة عندما تتحرك على طريق منحدر .
- 2- عندما يسقط جسم على الأرض (تزداد/تنقص) طاقته الكامنة الثقالية .
- 3- عندما تدور عنفة تكتسب طاقة (كامنة/حركية) .
- 4- عندما تمدد أو نضغط نابضاً فإنه (يكتسب/يفقد) طاقة كامنة مرونية .
- 6° أجب بـ صحيح أو بـ خطأ :

- 1- يكون التحويل ميكانيكياً عندما نوصل عموداً كهربائياً بمصباح كهربائي .
- 2- عندما نشعل مصباحاً ، تكون الطاقة المحولة إليه غير محفوظة .
- 3- يحول المحرك الكهربائي كل الطاقة المقدمة له إلى طاقة مفيدة .
- 7° شكل السلسلة الوظيفية الموافقة للتركيب المقترح بإكمال المخطط التالي :
- استنتج السلسلة الطاقوية الموافقة .

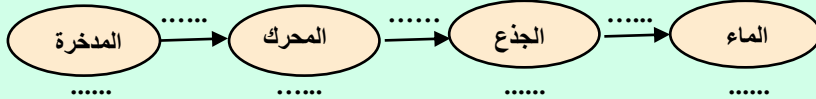

● تقويم في المجال :

1° اختر الإجابة أو الأجوبة الصحيحة (نقطتان):

- أ° - تسمح السلسلة الوظيفية بوصف تشغيل جملة .
- ب° - الطاقة جسم يسمح بتحريك جملة .
- تعبّر السلسلة الوظيفية بطريقة علمية عن تشغيل جملة .
- يتم تشغيل جملة بواسطة السلسلة الوظيفية .
- لا تشتغل جملة إلا بوجود سلسلة وظيفية .

2° أجب بصحيح أو بخطأ (نقطتان):

- أ° - الطاقة مقدار فيزيائي .
- ب° - كلما زادت مدة تحويل طاقة ، كلما انخفضت استطاعة هذا التحويل .
- ج° - الواط الساعي وحدة للطاقة .
- د° - تعطى استطاعة التحويل بالعبارة : $P = E \cdot t$.

3° أوجد الكلمة المناسبة و املا الفراغ (نقطتان) :

- أ° - يفسر العلم اشتغال جملة بمقدار فيزيائي يسمى
- ب° - يمكن للطاقة أن أو أن تُحول .
- ج° - يحول المحرك الكهربائي الطاقة الكهربائية المتلقاة إلى طاقة تسمح بـ الجملة .

٥٠) - تحول الخلية الكهروضوئية الطاقة إلى طاقة كهربائية .

٤) أكمل الجدول (نقطتان) :

الطاقة المحولة	500 J	9×10^6 J	300 Wh kJ kWh	540 J
مدة التحويل	5 min 12 s	2 h	15 min	8,1 s	6 h min
استطاعة التحويل W W kW	2 kW	75 W	90×10^{-3} W

٥) أي طريقة تجريبية؟ (نقطتان) :

- ٥٠) - كيف يمكن إشعال مصباح كهربائي بواسطة جسم يسقط؟ أرسم تخطيطية تسمح بذلك .
 ٥١) - نشغل عربة صغيرة (لعبة أطفال) بواسطة عمود كهربائي - ٥1) أرسم السلسلة الطاقوية التي توافقها .
 ٥٢) - أعط نموذجًا للحوصلة الطاقوية الموافقة .

• الإجابة :

- ١) - ٥٠) تسمح السلسلة الوظيفية بوصف تشغيل جملة . ٥١) - يمكن تخزين الطاقة الكامنة .
 للعمود الكهربائي خزان للطاقة .
 ٢) - ٥٠) الطاقة مقدار فيزيائي (صحيح) . ٥١) - كلما زادت مدة تحويل طاقة ، كلما انخفضت استطاعة هذا التحويل (صحيح)
 ج) - الواط الساعي وحدة للطاقة (صحيح) . ٥٠) - تعطى استطاعة التحويل بالعلاقة : $P = E \cdot t$ (خطأ : بل بالعلاقة $P = E/t$.

٣) - ٥٠) الطاقة - ٥١) تُخزن - ج) تحريك - ٥٠) الضوئية (الإشعاعية) .

٤) تكلمة الجدول :

الطاقة المحولة	500 J	9×10^6 J	300 Wh	16,2 kJ	0,45 kWh	540 J
مدة التحويل	5 min 12 s	2 h	15 min	8,1 s	6 h	600 min
استطاعة التحويل	1,6 W	1250 W	1,2 kW	2 kW	75 W	90×10^{-3} W

٥) - ٥٠) يتم إشعال المصباح الكهربائي بواسطة جسم معلق بطرف خيط ملفوف على محز بكرة موصولة بجذع دينامو (منوب كهربائي) بواسطة سير ، في البداية يكون الجسم في موضعه العلوي ثم يتم تحريره ليسقط فيدير بذلك الدينامو الذي سيغذي المصباح (كما في الشكل جانبه) .

- ٥١) نشكل السلسلة الطاقوية باستعمال النموذج الموافق لذلك (الوثيقة : ①)

- نموذج الحصلة الطاقوية (الوثيقة : ②)

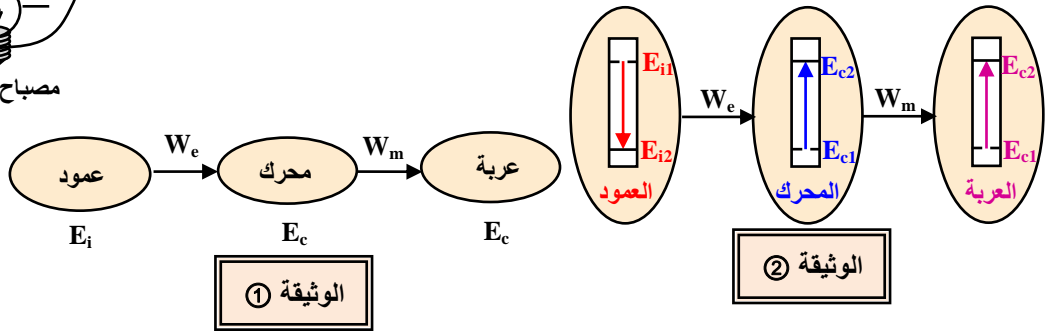
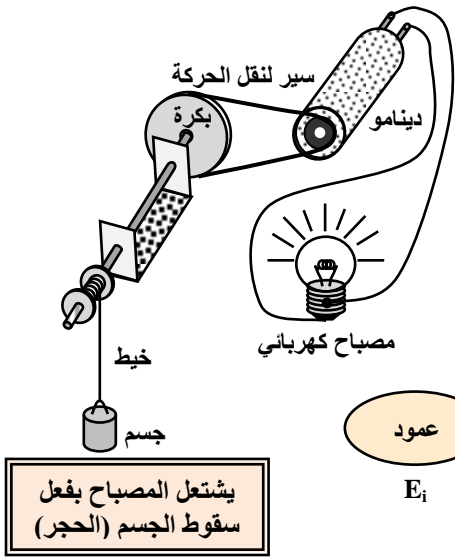

٥) - محاكاة حول درجة الحرارة

- التحويل الحراري و التوازن الحراري

التحويل الحراري : يحدث تحويل حراري مفيد داخل جملة غير متوازنة حرارياً من عناصر (أجسام) الجملة الساخنة إلى عناصرها الباردة ، و يتواصل هذا التحويل إلى أن تصبح الجملة متوازنة حرارياً ، عندها تكون لكل جسم من الجملة نفس درجة الحرارة النهائية ، و نقول عندئذ أن درجة حرارة الجملة منتظمة .

المركبة الحرارية للطاقة الداخلية : للطاقة الداخلية مركبات فالمركبة التي تتعلق بحركة جزيئات الجسم (درجة الحرارة) نسميها المركبة الحرارية للطاقة الداخلية . يوافق كل تغيير في درجة حرارة جسم زيادة في طاقته الداخلية .

التوازن الحراري : يحدث التوازن الحراري في جملة عندما تصبح لكل نقاط الجملة نفس درجة الحرارة .

• مثال :

- يعبر ويحسب عمل قوة ثابتة و الطاقة الحركية لجسم صلب في حركة انسحابية .
- يستعمل مبدأ انحفاظ الطاقة لتحديد سرعة جسم صلب في حركة انسحابية .

تذكير :

الحركة الانسحابية لجسم صلب : في الحركة الانسحابية لجسم صلب ، يكون لكل نقطة من نقاطه نفس شعاع السرعة \vec{v} .

نقول حينئذ أن للجسم الصلب سرعة \vec{v} .

لدراسة حركة جسم صلب في حالة انسحاب نخار نقطة كيفية منه و تعود دراسة حركة هذا الجسم إلى دراسة حركة هذه النقطة .

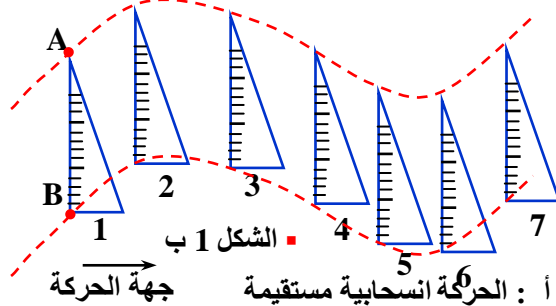
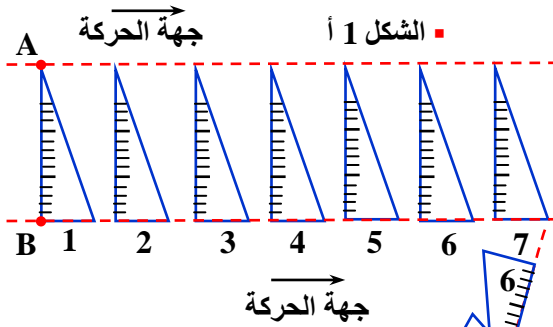

الشكل 1 أ : الحركة انسحابية مستقيمة

الشكل 1 ب : الحركة انسحابية منحنية

الشكل 1 ج : الحركة ليست انسحابية

الطاقة الحركية : (2 سا - أ . م)

النشاط :

- 1 - نستعمل جهازا ندعوه جهاز القوة الثابتة . وهو جهاز يسمح بالتأثير على حركة جسم صلب بقوة ثابتة خلال الزمن .
- 2 - نستعمل متحركا يتحرك على مستوى أفقي بحيث تكون قوى الاحتكاك مهملة أمام القوة التي يؤثر بها الجهاز .

جهاز القوة الثابتة

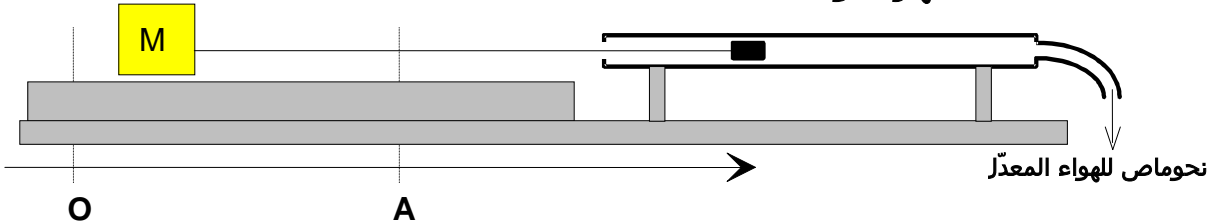

نشغل الجهاز و نترك المتحرك M بدون سرعة ابتدائية من النقطة O .

برأيك :

- 1- ما هو شكل التسجيل بالتصوير المتعاقب لحركة M ؟ مثل برسم وبصفة كيفية و دقيقة التصوير المتعاقب المفترض .
- 2- ما هي المقادير التي تتعلق بها سرعة M عند النقطة A ؟ كيف تؤثر هذه المقادير على قيمة السرعة ؟ علل .
- 3 - نريد أن نعرف كيف تتغير قيمة السرعة v للمتحرك M في نقطة A بدلالة العمل W الذي تنجزه القوة بين النقطتين O و A . من بين العبارات البسيطة المحتملة التالية و التي تربط M و v حيث a يمثل ثابتا يتعين تحديده . ما هي التي قبلها و بالتالي تستحق أن نتحقق منها تجريبيا ؟ أهدف الباقية مع التعليل .

$$W = \dots , W = a \frac{v}{M} W = a \frac{(M+v)}{v} , W = a M v , W = a M v^2 , W = a M^2 v , W = a M^2 v^2 . a$$

- 4 - اكتب بروتوكولا تجريبيا يسمح بالتحقق من العبارات المحتملة . (أنظر ص : 37 من كتاب التلميذ) .

التصديق :

يصادق على الفرضية الصحيحة بالوصول إلى النتيجة :

السرعة المكتسبة من طرف متحرك كتلته M ، يتلقى عملا W من طرف قوة F واحدة ، مطبقة عليه ، تحقق العلاقة :

$$W = \frac{1}{2} M v^2$$

العمل ، العمل المحرك & العمل المقاوم ، عمل الثقل : (1سا + 1سا : درس نظري)

1

① - 1 عمل قوة ثابتة :

1 - 0 (أ) مفهوم عمل قوة : يتطلب العمل الميكانيكي (W) دوماً قوة (\vec{F}) ، و انتقال (\overrightarrow{AB}) لنقطة تطبيق هذه القوة بين الموضعين A و B ، و عموماً فإن : $W = \vec{F} \times \overrightarrow{AB}$ (الجداء السلمي لشعاع القوة بشعاع الانتقال) .

1 - ب (0) عمل قوة ثابتة في حالة حركة انسحابية مستقيمة :

يمثل الشكل المقابل مساهمة أربعة أشخاص في نقل سيارة انطلاقاً من السكون من الموضع A إلى الموضع B حيث يطبق كل واحد منهم قوة متساوية الشدة : F

1 (0) ماهي القوة من بين القوى الأربع التي تجعل العربة تصل إلى النقطة B بأقصى سرعة إذا أثرت لوحدها ؟

..... (القوة \vec{F}_3 لأنها تنجز أكبر عمل ممكن في نفس الزمن) .

2 (0) رتب القوى الأربع حسب فعالية كل منها في نقل العربة من A إلى B .

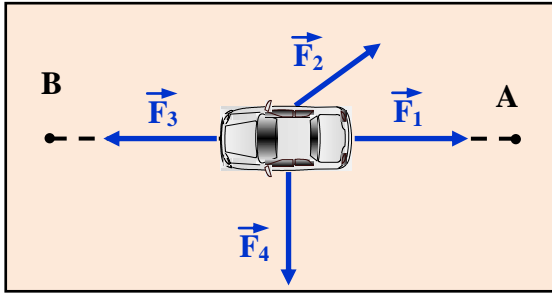

..... (لدينا مما سبق حسب مفهوم العمل : $W(\vec{F}_3) = -W(\vec{F}_1) > 0$ ؛ $W(\vec{F}_2) < 0$ ؛ $W(\vec{F}_4) = 0$ بالتالي :

..... $(W(\vec{F}_3) > W(\vec{F}_4) > W(\vec{F}_2) > W(\vec{F}_1))$.

3 (0) ماهي العلاقة من العلاقات التالية التي تميز أحسن فعالية كل قوة و تسمح بشرح الترتيب السابق : $F.d \cos \alpha$ ؛ $F.d$ ؛ $F.d \sin \alpha$ ؛ $F.d \alpha$ ؟ حيث α هي الزاوية التي يصنعها شعاع القوة مع المستقيم AB و d هي المسافة AB .

..... (العلاقة : $W_{AB}(\vec{F}) = F.d \cos \alpha$)

● **تعريف :** يُعرّف عمل قوة \vec{F} ثابتة عندما تنتقل نقطة تطبيقها وفق مسار مستقيم AB بالعلاقة التالية :

$$W_{AB}(\vec{F}) = F \cdot AB \cdot \cos \alpha$$

يُعبّر في النظام الدولي للوحدات عن المسافة (AB) بوحددة الطول (المتر : m) ، و شدة (قيمة) القوة (F) بوحددة (النيوتن : N) و بالتالي يُعبّر عن العمل (W) بوحددة (الجول : J) حيث : $1 \text{ Joule} = 1 \text{ (Newton.mètre)}$ أي : $1 \text{ J} = 1 \text{ N.m}$.

● **تطبيق :** تؤثر قوة على عربة لتنتقلها من A إلى B . ماهي قيمة عمل هذه القوة في الحالات التالية :

- القوة معدومة . $(F = 0 \Rightarrow W = 0)$

- القوة عمودية على مسار نقطة تطبيقها . $(\alpha = 90^\circ \Rightarrow \cos \alpha = 0 \Rightarrow W = 0)$.

- الانتقال AB معدوم . $(AB = d = 0 \Rightarrow W = 0)$.

1 - ج) العمل المحرك و العمل المقاوم :

● **نشاط (1) :** تُجر سيارة بقوة ثابتة من الموضع A إلى الموضع B .

1 (0) هل هذه القوة مساعدة أو معيقة للحركة ؟ (قوة جر (قوة مساعدة)) .

2 (0) أحسب عمل هذه القوة إذا علمت أن شدتها 1000 N ، وأن المسافة AB

تساوي 100 m $(W = 10^5 \text{ J})$.

3 (0) ماهي إشارة هذا العمل ؟ (العمل محرك $W > 0$) .

● **نشاط (2) :** يفرمل سائق سيارة سيارته فتتوقف بعد قطع المسافة $CD = 50 \text{ m}$.

تكافئ الفرملة قوة قدرها 500 N في الاتجاه المعاكس للحركة .

1 (0) هل هذه القوة مساعدة أو معيقة للحركة ؟ (قوة كبح (قوة معيقة)) .

2 (0) أحسب عمل هذه القوة $W = -F \cdot CD = -500 \times 50 = 25000 \text{ J}$.

..... $(W = 25 \text{ kJ} \leftarrow)$.

3 (0) ماهي إشارة هذا العمل ؟ (العمل مقاوم $W < 0$) .

● **نتيجة :** استنتج بإكمال الفراغات .

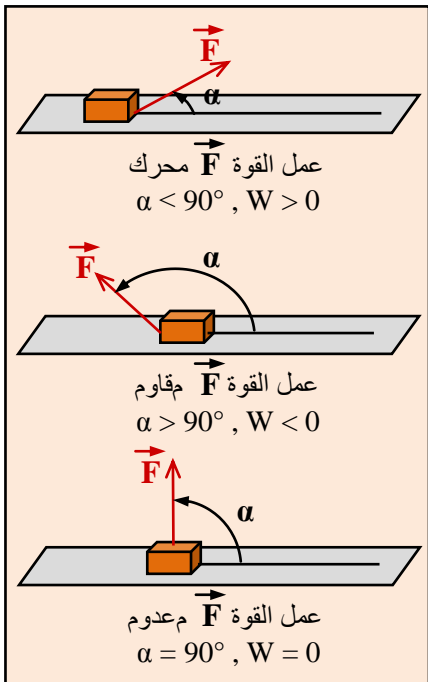

تكون القوة المطبقة على متحرك في جهة الحركة مساعدة لحركته ، وتكون إشارة عمل هذه القوة موجبة و ندعوه عملاً محركاً .

تكون القوة المطبقة على متحرك في الاتجاه المعاكس للحركة معيقة لحركته ، وتكون إشارة عمل هذه القوة سالبة و ندعوه عملاً مقاوماً (لاحظ الشكل) .

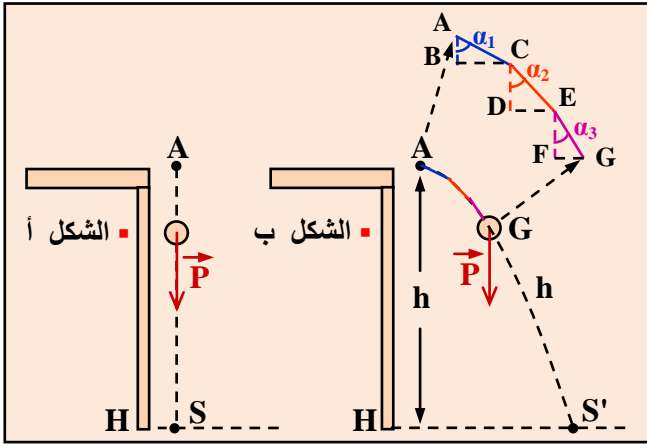

1 - (د) عمل الثقل: نترك كرة تسقط شاقوليًا بدون سرعة ابتدائية من الموضع A إلى الموضع S (الشكل - أ).
جد عبارة عمل ثقل هذه الكرة خلال السقوط .

حيث $W_{AS}(\vec{P}) = P \cdot AS \cdot \cos\alpha = P \cdot h$.
كيف تكون هذه العبارة إذا قذفت الكرة أفقيًا انطلاقًا من نفس الموضع A لتسقط في الموضع S' (الشكل - ب) للتبسيط نُجزئ المسار المنحني (فرع من قطع مكافئ) الذي تسلكه الكرة (تتبعه نقطة تطبيق القوة \vec{P}) إلى قطع صغيرة جدًا يمكن اعتبارها مستقيمة ، فيكون عمل قوة الثقل من A إلى S' هو مجموع أعمال هذه القوة وفق هذه المسارات الجبري للأعمال العنصرية المنجزة من طرف هذه القوة " بالتالي (لاحظ الشكل - ب) :

$$W_{AS}(\vec{P}) = \sum \delta W(\vec{P}) = P \cdot AC \cdot \cos\alpha_1 + P \cdot CE \cdot \cos\alpha_2 + P \cdot EG \cdot \cos\alpha_3 + \dots$$

$$= P \cdot AB + P \cdot BD + P \cdot DF + \dots = P (AB + BD + DF + \dots) = P \cdot AS' = P \cdot h .$$

- هل تتغير عبارة عمل الثقل لو تدرجت الكرة على مستوٍ مائل من A إلى S' ؟

يبقى العمل محفوظ و لا تتغير عبارته ، وإنما الذي يتغير في هذه الحالة القوة التي تنجز هذا العمل من \vec{P} إلى $\vec{P} \sin\alpha$.
- ماذا تستنتج من هذه الحالات الثلاث ؟

نستنتج من الحالات الثلاث السابقة عموماً :

عمل الثقل لا يتعلق بالطريق المتبع (المسلوك) من طرف المتحرك ، بل يتعلق بشدة الثقل و الفرق في الارتفاع h بين الموضع الابتدائي و الموضع النهائي فقط أي :

$$W(\vec{P}) = P \cdot h$$

● **نتيجة** : عندما ينتقل مركز ثقل جسم من نقطة A الموجودة على ارتفاع z_A في معلم معين إلى نقطة B الموجودة على ارتفاع z_B فإن عمل ثقل هذا الجسم لا يتعلق بمسار مركز ثقله ، و إنما يتعلق بشدة الثقل و الفرق في الارتفاع $(z_A - z_B)$.

يعبر عن هذا العمل بالعبارة : $W(\vec{P}) = P \cdot (z_A - z_B)$ لاحظ الشكل المرفق .

العمل و الطاقة الحركية :

2

(1 - 2) مقارنة أولية لعبارة الطاقة الحركية :

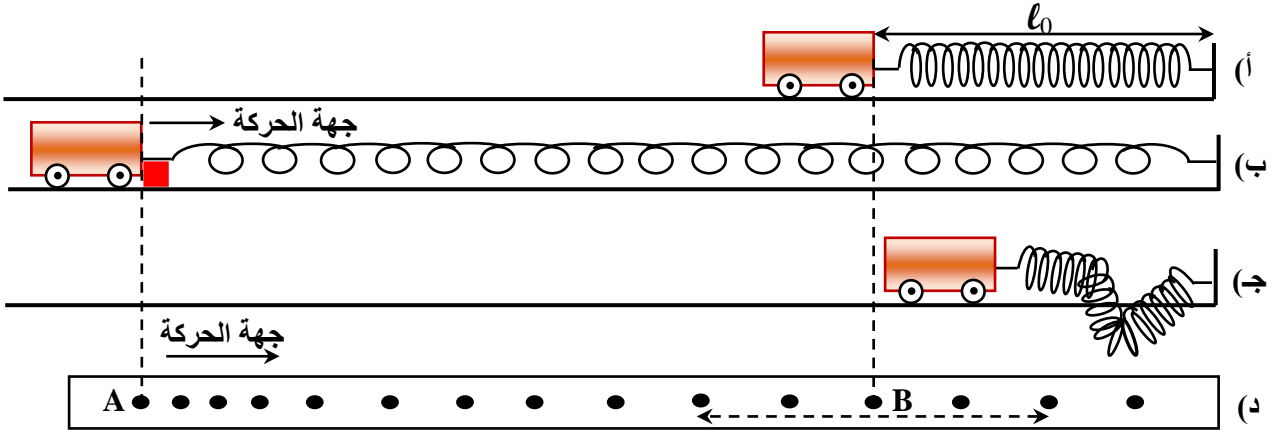
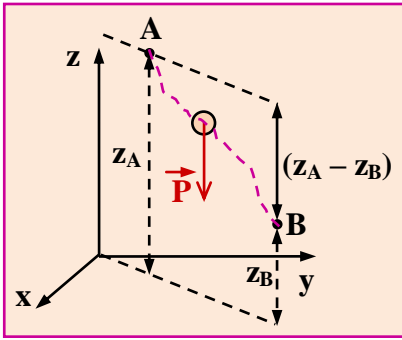

نربط عربة بنابض (الشكل - أ) ، ثم نسحبها على مستوٍ أفقي حتى يصبح النابض مستطالاً كفاية (في حدود مرونته) ، ثم نضع أمامها حاجزاً أو نمسكها باليد (الشكل - ب) . نحرر العربة في لحظة معينة مع أخذ صور متعاقبة خلال حركتها . يمثل (الشكل - د) نموذج لتسجيل حركة العربة حيث المجال الزمني الفاصل بين تسجيلي نقطتين متتاليتين هو $(\tau = 0,01 \text{ s})$. نُعلم على الشريط النقطتين A و B الموافقتين لموضع انطلاق العربة و موضع العربة حيث يكون النابض في طوله الأصلي l_0 (وضع الراحة : الشكل أ)

- في الموضع A : هل تكسب العربة طاقة ؟ هل يُخزّن النابض طاقة ؟ (العربة لا ، لكن النابض يُخزّن ط . ك . مرونية E_{pp}) .

- في الموضع B : هل تكسب العربة طاقة ؟ إذا كان الجواب بنعم ، من أين اكتسبتها ؟ (نعم ، طاقة حركية E_c اكتسبتها من النابض بسبيل ميكانيكي W_m) .

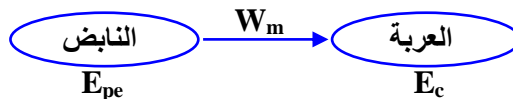

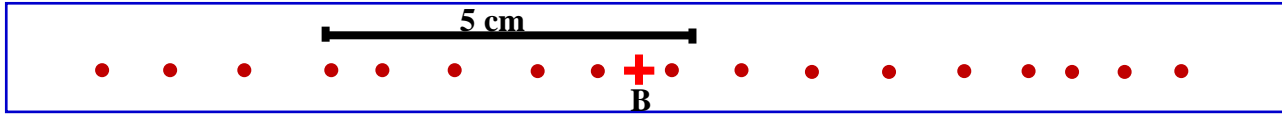

العربة بثلاث حمولات

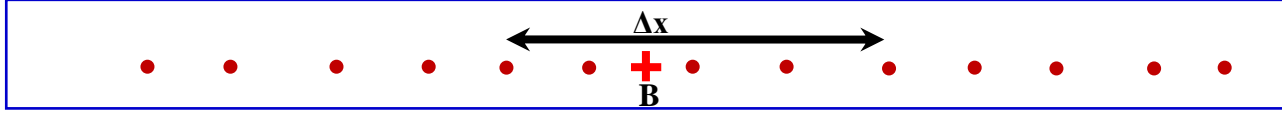

العربة بحمولتين

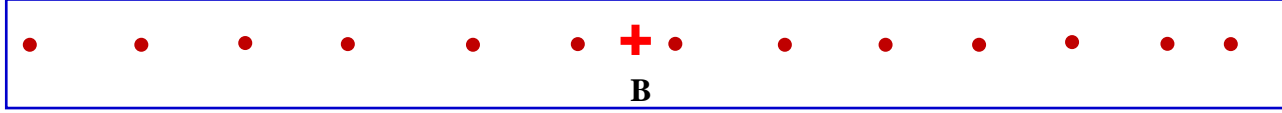

العربة بحمولة واحدة

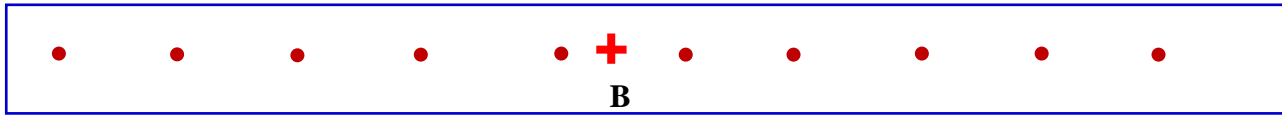

العربة بدون حمولة

● أشرطة التسجيل بجوار النقطة B

نقيس على أشرطة التسجيل المعطاة في الشكل أعلاه قيم المسافات Δx المقاسة باختيار أربعة مجالات بجوار النقطة B .
- أحسب سرعة العربة في الموضع B في مختلف الحالات وأكمل الجدول التالي :

كتلة العربة (kg) M	Δx (m)	سرعة العربة (m/s) v	$M^2 v$	Mv	$M v^2$
عربة بدون حمولة	0,276	$v = \frac{\Delta x}{\Delta t} = \frac{\Delta x}{4\tau} = 1,65$	0,125	0,455	0,75
عربة بحمولة واحدة	0,376	1,41	0,199	0,530	0,75
عربة بحمولتين	0,476	1,25	0,283	0,595	0,75
عربة بثلاث حمولات	0,576	0,98	0,590	0,760	0,75

لدينا في الجدول أعلاه :

$m' = 0,100 \text{ kg}$ ؛ كتلة الحمولة ؛ كتلة العربة بدون حمولة : $m = 0,276 \text{ kg}$ ؛ $4\tau = 0,04 \text{ s} \leftarrow \tau = 0,01 \text{ s}$
بالتالي كتلة الجملة (العربة محملة) : $M = m + m'$.

- في الموضع A :

● ما هو شكل طاقة الجملة المكونة من العربة و النابض ؟ (النابض متوتر و العربة ساكنة \leftarrow طاقة الجملة كامنة مرونية E_{pe}) .

● هل طاقة الجملة متساوية في الحالات الأربع ؟ علل (نعم ، لأنها تتعلق بمقدار تشوه النابض (استطالته) وهي نفس الاستطالة في جميع الحالات) .

- في الموضع B :

● ما هو شكل طاقة الجملة ؟ علل (طاقة حركية E_c لأن النابض غير متوتر في الموضع B ، ويحوّل كل الط . ك المرونية E_{pe} إلى طاقة حركية عظمية E_c للعربة) .

● هل طاقة الجملة متساوية في الحالات الأربع ؟ علل (نعم ، لأن الط . ك. المرونية للنابض هي نفسها وتتحول كلية إلى ط.حركية للعربة و بنفس المقدار في الحالات الأربع) .

● ما ه و نمط التحويل الطاقوي الذي حدث بين النابض و العربة ؟ (نمط تحويل ميكانيكي W_m) .

● هل قيمة هذا التحويل هي نفسها في كل تجربة ؟ علل (نعم ، لأن هذا النوع من التحويل يتعلق بعمل قوة توتر النابض و هذا الأخير هو نفسه في جميع التجارب) .

● كيف تتغير سرعة العربة في الموضع B عندما تزداد كتلة الجملة $M = m + m'$ ؟ (بما أن $E_c = \text{ثابت}$ كما أسلفنا فإن سرعة الجملة v تتناسب عكسًا مع كتلتها $M = m + m'$) .

● ماهي العبارة من العبارات الثلاث المقترحة (Mv^2 , Mv , M^2v) التي تناسب التحويل الذي حدث في الجملة في مختلف الحالات ؟ (العبارة : $Mv^2 = C^{te} = 0,75 \text{ J}$ (لاحظ جدول القياسات)) .

● تحقق من نتيجة السؤال السابق برسم بيان تغيرات مربع السرعة v^2 بدلالة تغيرات مقلوب الكتلة $(\frac{1}{M})$.

الموضع	v(m/s)	d(m)	Mv ² (J)	W=Fd(J)
2				
4				
6				
8				
10				

الموضع	v(m/s)	d(m)	Mv ² (J)	W=Fd(J)
2	0,2	0,018	0,024	0,0120
4	0,2	0,038	0,054	0,0254
6	0,2	0,070	0,096	0,0470
8	0,2	0,110	0,150	0,0737
10	0,2	0,153	0,216	0,1025

الجزء ج :

- ٥1- أرسم المنحنى الممثل لتغيرات المقدار Mv^2 بدلالة العمل W . ماذا تلاحظ ؟
- البيان : $Mv^2 = f(W) \Leftrightarrow$ علاقة خطية (تناسب طردي) .

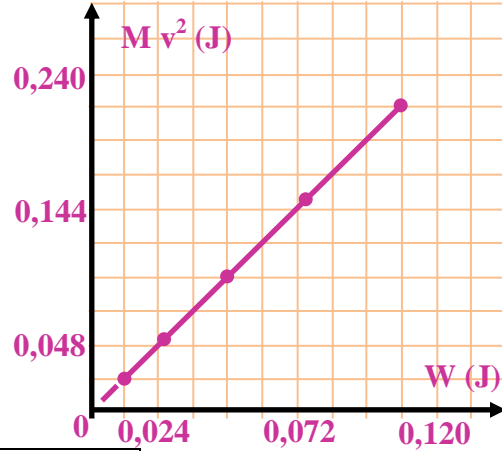

- ٥2- أحسب ميل المنحنى (بيانيا) : $Mv^2 = 2W$ $\Rightarrow tga = \Delta(Mv^2) / \Delta(W) = 0,096/0,048 = 2$.
- ٥3- استنتج قيمة الثابت K_c بالاعتماد على نتائج الجزء أ (لدينا مما سبق :

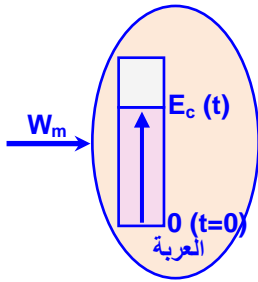

- الجزء أ $\Leftrightarrow W = E_c = K_c Mv^2$.
- الجزء ج $\Leftrightarrow W = \frac{1}{2} Mv^2$ ومنه : $K_c = \frac{1}{2}$ أي أن : $E_c = \frac{1}{2} Mv^2$.
- الجزء د :

- ٥1- مثل الحصيلة الطاقوية للعربة بين لحظتين كيفيتين (الحصيلة الطاقوية للعربة) .
- ٥2- بالاعتماد على معادلة انحفاظ الطاقة ، جد العلاقة التي تربط تغير الطاقة الحركية و عمل القوى المؤثرة على العربة بين الموضعين الموافقين للحظتين المعبرتين (تهمل قوى الاحتكاك) (بناءً على حوصلة الطاقة للعربة بين اللحظتين $t=0$ و t) و حسب مبدأ انحفاظ الطاقة

نكتب معادلة الانحفاظ كالتالي : $E_c(t=0) = E_c(t) \Rightarrow W + 0 = E_c \Rightarrow W = E_c$.

- تعميم (مبرهنة الطاقة الحركية) : إذا كانت في البداية للجملية (العربة) طاقة حركية E_{c1} عند اللحظة الابتدائية $t = t_1$ و حدث تغير في طاقتها الحركية بسبب ميكانيكي W (عمل قوى داخلية و خارجية) لتصبح في النهاية E_{c2} عند اللحظة $t = t_2$ فإن معادلة انحفاظ الطاقة لهذه الجملية بناءً على مبدأ الانحفاظ و الحصيلة الطاقوية للجملية تُكتب عموماً بالشكل التالي :

$$E_{c1}(t_1) = E_{c2}(t_2) \Leftrightarrow E_{c1} + W = E_{c2} \Leftrightarrow E_{c2} - E_{c1} = W \Leftrightarrow \Delta E_c = W$$

- ” في معلم معين ، التغير الحادث في الطاقة الحركية لجملية بين لحظتين كيفيتين يساوي المجموع الجبري لكل أعمال القوى الداخلة و الخارجية المؤثرة على الجملية بين هاتين اللحظتين“
- **نتيجة** : استنتج بإكمال الفراغات :

- عندما ينسحب جسم ذو كتلة M بسرعة v ، تكون طاقته الحركية : $E_c = \frac{1}{2} Mv^2$.
 - تغير الطاقة الحركية للعربة بين موضعين يساوي **عمل القوى المؤثرة** على هذه العربة بين هذين الموضعين .

● **تطبيق** : (التمرين المحلول ص : 44 & 45 من كتاب التلميذ) .

- يسحب جرار قاطرة بسرعة ثابتة $v = 9,0 \text{ m/s}$ مدة ساعة و نصف ، بواسطة حبل حيث يطبق هذا الأخير قوة \vec{F} على القاطرة شدتها $15 \times 10^3 \text{ N}$ ، ويصنع زاوية 20° مع مسار القاطرة ... أنظر الشكل المرفق .
- ٥1- أحسب الطاقة الحركية للقاطرة إذا كانت كتلتها تساوي $8 \times 10^4 \text{ kg}$.
- ٥2- أحسب عمل القوة المطبقة من طرف الحبل على القاطرة .
- ٥3- مثل الحصيلة الطاقوية للقاطرة .
- ٥4- استنتج عمل قوى الاحتكاك و شدتها باعتبارها تكافئ قوة وحيدة ثابتة الشدة و معاكسة لجهة الحركة .
- ٥5- أحسب استطاعة القوة \vec{F} .
- ٥6- ينقطع الحبل فجأة . اشرح ماذا سيحدث للقاطرة ؟
- ٥7- ماذا تصبح في هذه المرحلة الحصيلة الطاقوية للقاطرة ؟
- ٥8- استنتج المسافة التي تقطعها القاطرة .

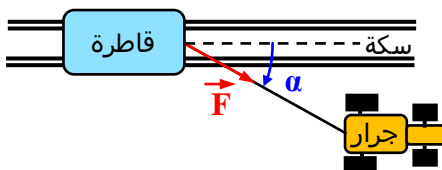

01. حساب الطاقة الحركية للقاطرة : بما أن سرعة القاطرة ثابتة فإن طاقتها الحركية الانسحابية كل لحظة تُعادل القيمة :

$$E_c = \frac{1}{2} Mv^2 \Leftrightarrow E_c = \frac{1}{2} \times 8 \times 10^4 \times (9,0)^2 = 3,24 \times 10^6 \text{ J} .$$

02. حساب عمل القوة المطبقة على القاطرة : بالتعريف : $W_1 (\vec{F}) = F.d \cdot \cos\alpha$

بما أن القاطرة تتحرك بسرعة ثابتة فإن حركتها مستقيمة منتظمة ومنه : $d = v \cdot \Delta t$ بالتالي : $W_1 (\vec{F}) = F.v \Delta t \cdot \cos\alpha$

$$. W_1 = 15 \times 10^3 \times 9,0 \times 5400 \times \cos 20^\circ = 6,85 \times 10^8 \text{ J} \quad \leftarrow \quad \Delta t = 1,5 \times 60 \times 60 = 5400 \text{ s}$$

03. الحصيلة الطاقوية : بما أن سرعة القاطرة ثابتة و لا يحدث أي تغيير في طاقتها الحركية بالتالي

لا تمثل أعمدة داخل الفقاعة ، ويكون تمثيل الحصيلة الطاقوية كما في الشكل المقابل ، فالجملة

(القاطرة) تستقبل طاقة بسبب ميكانيكي محسوبة بقيمة عمل قوة جر الجرار لها W_1 وهو عمل

محرك ($W_1 > 0$) وتفقد هذه الطاقة المستقبلة بسبب ميكانيكي أيضاً بسبب عمل قوى الاحتكاك

W_2 وهو عمل مقاوم ($W_2 < 0$) .

04. استنتاج عمل قوى الاحتكاك : حسب مبدأ انحفاظ الطاقة واعتماداً على الحصيلة الطاقوية للقاطرة فإن معادلة الانحفاظ تكتب

$$\text{بالشكل : } E_{c1} = E_{c2} \Rightarrow E_{c1} + W_1 - W_2 = E_{c2} , \text{ و بما أن سرعة القاطرة ثابتة فإن : } E_{c1} = E_{c2} ,$$

نستنتج أن : $W_1 - W_2 = 0$ أي أن $W_1 = W_2$: $W_2 = -6,85 \times 10^8 \text{ J}$ (عمل مقاوم : $W_2 < 0$) .

شدة القوة المحصلة للاحتكاكات باعتبار هذه الأخيرة تكافئ قوة وحيدة \vec{F}_f

ثابتة الشدة و معاكسة لجهة حركة القاطرة هي :- بالاعتماد على مبدأ العطالة

و حيث أن سرعة القاطرة ثابتة فإن :

$$F_f = F \cos\alpha = 15 \times 10^3 \times \cos 20^\circ$$

$$= 15000 \times 0,94 = 14,1 \times 10^3 \text{ N} .$$

أو بطريقة أخرى :- لدينا مما سبق :

$$W_2 = -F_f \cdot d = -F_f \cdot v \cdot \Delta t \text{ حيث } W_1 = W_2$$

لأن : قوة الاحتكاك ثابتة و محمولة على المسار المستقيم لانتقال القاطرة بالجهة المعاكسة بالتالي :

$$F_f = W_2 / (-v \cdot \Delta t) = -6,85 \times 10^8 / (-9,0 \times 5400) = 14,1 \times 10^3 \text{ N}$$

05. استطاعة القوة \vec{F} : بالتعريف لدينا : $P = E / \Delta t$ حيث E تُمثل عموماً الطاقة المحولة ، وفي حالة التحويل الطاقوي بسبب

ميكانيكي كما هو الحال بالنسبة لتجربتنا هذه فإن الطاقة المحولة تعادل عددياً عمل القوة المطبقة أي : $E = W$ ومنه :

$$. P = 125 \text{ kW} \leftarrow P = 6,85 \times 10^8 / 5400 = 125 \times 10^3 \text{ Watt} \leftarrow P = W / \Delta t$$

06. حالة انقطاع الحبل : عند انقطاع الحبل تخضع القاطرة لقوة الاحتكاك \vec{F}_f فقط و بالاعتماد على مبدأ العطالة تكون حركتها

اللاحقة مستقيمة متباطئة لتتوقف بعد قطعها لمسافة محددة d' .

07. الحصيلة الطاقوية في المرحلة الأخيرة (منذ لحظة انقطاع الحبل حتى لحظة التوقف النهائي للقاطرة) :

في هذه المرحلة تفقد الجملة طاقتها المكتسبة لحظة انقطاع الحبل بنمط تحويل ميكانيكي ناتج

عن عمل قوى الاحتكاك فقط التي تبقى ثابتة طيلة الحركة ، وتكتب معادلة الانحفاظ بالشكل :

$$E_{c1} - W'_2 = E_{c2} \text{ حيث } W'_2 \text{ هو عمل محصلة قوى الاحتكاك } \vec{F}_f \text{ خلال مرحلة التوقف}$$

(قطع القاطرة للمسافة : d') .

08. استنتاج المسافة d' : بما أن القاطرة تتوقف نهائيًا في نهاية المرحلة الأخيرة بعد قطعها فرضًا

للمسافة d' منذ لحظة انقطاع الحبل فإن طاقتها الحركية النهائية معدومة : $E_{c2} = 0$ وتصبح معادلة الانحفاظ الطاقوي السابقة :

$$d' = W'_2 / F_f = E_{c1} / F_f \leftarrow E_{c1} = W'_2 = F_f \cdot d' \leftarrow E_{c1} - W'_2 = 0$$

$$\text{ت.ع. : } d' = 230 \text{ m} \leftarrow d' = 3,24 \times 10^6 / 14,1 \times 10^3 = 230 \text{ m}$$

تطبيقات : التمارين ت2 ، ت3 ، ت7 ، ت8 ، ت9 (العمل) صفحات : 46 ، 47 (كتاب التلميذ) .

ت14 ، ت16 ، ت19 ، ت24 (العمل و الطاقة الحركية) صفحات : 48 ، 49 ، 50 (كتاب التلميذ) .

حلل بعض التمارين (صفحة 46)

العمل :

- تمرين 2 :

1 - عمل قوة ثابتة : $F d \cos\alpha$.

2 - صحيح .

3 - عمل قوة الاحتكاك : $W = - Fd$ حيث d هو طول المسافة المقطوعة .

4 - صحيح .

- تمرين 3:

لا يمكن التعبير عن العمل بهذه العلاقة لأن قوة الثقل غير ثابتة من A إلى B ، لأن قيمة الجاذبية الأرضية غير ثابتة بين A و B ، لأنها تتعلق بالارتفاع عن سطح الأرض (كلما زاد الارتفاع نقصت قيمة الجاذبية).

- تمرين 7:

حساب شدة القوة في كل حالة : $W = F \cdot AB \cdot \cos \alpha \Leftrightarrow F = W / AB \cdot \cos \alpha \Leftrightarrow F = 100 / 10 \cos \alpha$

$$F = 100 / 10 \cos 0 = 10 \text{ N} \Leftrightarrow \alpha = 0^\circ$$

$$F = 100 / 10 \cos 30 = 11.5 \text{ N} \Leftrightarrow \alpha = 30^\circ$$

$$F = 100 / 10 \cos 60 = 20 \text{ N} \Leftrightarrow \alpha = 60^\circ$$

ملاحظة : لإنجاز نفس العمل خلال نفس المسافة ، نلاحظ أنه كلما زادت قيمة الزاوية زادت شدة القوة .

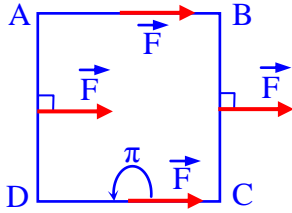

- تمرين 8:

1- حساب عمل القوة وفق كل ضلع :

وفق الضلع AB : $W_{AB} = F \cdot AB$

وفق الضلع BC : $W_{BC} = 0$ لأن $\vec{BC} \perp \vec{F}$

وفق الضلع CD : $W_{CD} = F \cdot CD \cdot \cos \pi = -F \cdot CD$

وفق الضلع DA : $W_{DA} = 0$ لأن $\vec{DC} \perp \vec{F}$

2- عمل القوة \vec{F} وفق المسار المغلق ABCDA يكون معدوماً :

$$W_{AA} = W_{AB} + W_{BC} + W_{CD} + W_{DA} = 0$$

3- نتبع نفس الخطوات عندما تصنع القوة \vec{F} زاوية $\alpha = 30^\circ$ مع القطعة المستقيمة AB نجد بعد الحساب :

$$W_{AA} = 0$$

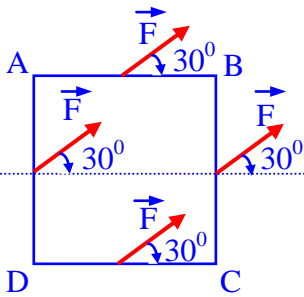

- تمرين 9:

حساب العمل في الحالات التالية :

1. رفع الجسم شاقولياً :

حركة الجسم مستقيمة منتظمة أي أن هناك قوة \vec{F} مطبقة على الجسم في جهة الحركة بحيث مجموع القوى يساوي صفر حسب مبدأ العطالة أي أن في هذه الحالة القوة المطبقة على الجسم تعاكس مباشرة الثقل .

$$W_1 = F \cdot h = P \cdot h = 980 \times 10 = 9800 \text{ J}$$

2. سحب الجسم على طريق أفقي :

علمي القوتين \vec{P} و \vec{N} معدومين لأنهما عموديان على المسار

نسمي \vec{f} قوة الاحتكاك . أي أننا نطبق قوة شدتها تساوي شدة قوة الاحتكاك .

$$W_2 = F \cdot d = 300 \times 10 = 3000 \text{ J}$$

3. سحب الجسم على مستو مائل :

$$W_3 = F \cdot d = 980 \text{ J}$$

في هذه الحالة يجب تطبيق قوة تعاكس قوة الاحتكاك

و مركبة الثقل أي أن هناك عمليين :

عمل قوة تعاكس قوة الاحتكاك و عمل قوة تعاكس الثقل

$$W_{AB} = F \cdot AB = f \cdot AB + P \cdot d$$

$$W_{AB} = (300 \times 10) + (980 \times 6) = 5880 + 3000 = 8880 \text{ J} = 8,88 \text{ kJ} \therefore$$

4. استطاعة القوة في كل حالة :

نعلم أن : $P = E / \Delta t$ حيث وحدة الاستطاعة هي الواط (W)

حيث : E هو التحويل الطاقي و في هذه الحالة هو عمل القوة أي : $E = W$

Δt هو الزمن اللازم لإنجاز هذا العمل هنا : $\Delta t = 55 \text{ s}$

$$P = W / \Delta t = 9800 / 55 = 178,2 \text{ W} \quad \text{الحالة 1}$$

$$P = W / \Delta t = 3000 / 55 = 54,54 \text{ W} \quad \text{الحالة 2}$$

$$P = W / \Delta t = 8880 / 55 = 161,45 \text{ W} \quad \text{الحالة 3}$$

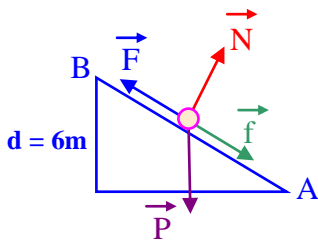
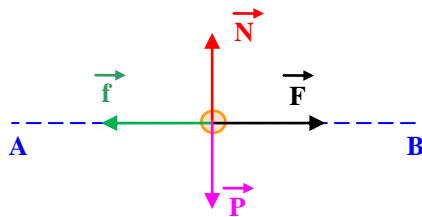
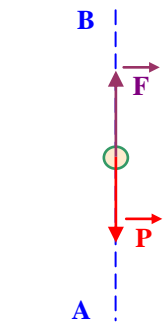

- تمرين 14 :

1- حساب الطاقة الحركية للحجر :

باعتبار الجملة الحجر وحده ، معادلة انحفاظ الطاقة بين لحظة السقوط 1 و لحظة لمس الأرض 2 تكتب : $W_P = E_{c2}$

ومنه نستنتج الطاقة الحركية للحجر : $E_{c2} = P h = m g h = 60 \times 9.80 \times 40 = 23520 \text{ J}$

2- سرعة الحجر لحظة ملامسته الأرض : $v^2 = 2 g h \Leftrightarrow \frac{1}{2} m v^2 = P h = m g h$

تبع : $v = 28 \text{ m/s} \Leftrightarrow v^2 = 2 \times 9.80 \times 40 = 784 \text{ (m/s)}^2$

- تمرين 16 :

1- التغير في الطاقة الحركية بين الانطلاق 1 و الإقلاع 2 : $\Delta E_c = E_{c2} - E_{c1} \Leftrightarrow \Delta E_c = \frac{1}{2} m v_2^2 - \frac{1}{2} m v_1^2$

بما أن السرعة الابتدائية معدومة إذن : $\Delta E_c = \frac{1}{2} \times 70 \times 10^3 \times (83,33)^2 - 0 = 2,43 \times 10^8 \text{ J}$

2- عمل القوة المحركة : $W = F d = 3,5 \times 10^5 \times 900 = 3,15 \times 10^8 \text{ J}$

3- الحصيلة الطاقوية : باعتبار : \vec{F} هي القوة الوحيدة المؤثرة على الطائرة نكتب معادلة الانحفاظ :

$$W(\vec{F}) + E_{c1} = E_{c2}$$

بما أن : $E_{c1} = 0$ إذن : $W(\vec{F}) = \Delta E_c = E_{c2}$

4- بمقارنة قيمة عمل القوة \vec{F} والتغير في الطاقة الحركية نلاحظ أن : $W(\vec{F}) > \Delta E_c$

نستنتج أن هناك قوة أخرى تؤثر على الطائرة وهي معيقة فهي قوة الاحتكاك \vec{f} .

فتصبح الحصيلة الطاقوية ومعادلة الانحفاظ كالتالي : $W(\vec{F}) - W(\vec{f}) = E_{c2}$

حيث عمل قوة الاحتكاك يساوي : $-W(\vec{f}) = 3,15 \times 10^8 - 2,43 \times 10^8 = 0,72 \times 10^8 \text{ J}$

- تمرين 19 :

1 - عمل الثقل لا يتعلق بالطريق المسلك إذن :

$$W_{AB} = 45 \text{ J} \Leftrightarrow W_{AB} = P.h = 25 \times 1,8 = 45 \text{ J}$$

2 - الحصيلة الطاقوية للجملة (الكرة) :

3 - معادلة انحفاظ الطاقة : $E_{cB} - E_{cA} = W \Leftrightarrow E_{cA} + W = E_{cB}$

4 - سرعة الكرة عند لمسها للأرض : $v_B^2 = v_A^2 + 2 W/m \Leftrightarrow \frac{1}{2} m v_B^2 = \frac{1}{2} m v_A^2 + W$

$$v_B = 11.66 \text{ m/s} \Leftrightarrow v_B^2 = 10^2 + 2 \times \frac{45}{2,5} = 136 \text{ (m/s)}^2 \therefore$$

- تمرين 24 :

السلم المستعمل نستخرجه من الرسم : 1cm (في الوثيقة) \Leftrightarrow 2cm (في الحقيقة)

1- حساب سرعة العربة : - في الموضع A : $v_A = 1,9 \times \frac{2}{2t} = 47.5 \text{ cm/s}$

- في الموضع B : $v_B = 3,7 \times \frac{2}{2t} = 92.5 \text{ cm/s}$

2 - الطاقة الحركية في هذين الموضعين : $E_{cA} = \frac{1}{2} m_1 . v_A^2 = \frac{1}{2} \times 0,674 \times (47.5)^2 \times 10^{-4} = 0,076 \text{ J}$

$$E_{cB} = \frac{1}{2} m_1 . v_B^2 = \frac{1}{2} \times 0,674 \times (92.5)^2 \times 10^{-4} = 0,29 \text{ J}$$

3- حساب \vec{T}_1 :

- أولاً لتبين أن القوة \vec{T}_1 ثابتة نبين أن شعاع تغير السرعة $\Delta \vec{v}$ ثابت خلال الحركة، من أجل ذلك نحسب سرعة المتحرك في مختلف النقاط ثم نستنتج قيمة $\Delta \vec{v}$ نجدها تقريبا ثابتة .

إذن نستنتج أن القوة \vec{T}_1 المطبقة على العربة من طرف الخيط ثابتة حسب ما درسناه في السنة الماضية لأن هناك علاقة طردية بين القوة و التغير في السرعة .

- كيف نحسب شدة \vec{T}_1 ؟

لحساب شدة \vec{T}_1 ندرس ما هي القوى المطبقة على العربة ، نلاحظ أن الثقل ورد الفعل الناظمي هما قوتان عملهما معدوم ، تبقى إذن القوة \vec{T}_1 و قوة الاحتكاك \vec{f} المطبقة من طرف شريط التسجيل على العربة (قوة احتكاك داخل جهاز التسجيل مطبقة على الشريط) .

الحصيلة الطاقوية ومعادلة الانحفاظ في الحالة العامة تكون :

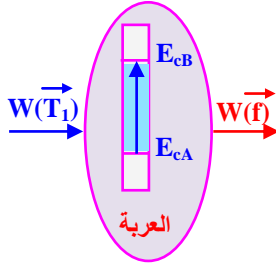

$$E_{cB} = E_{cA} + W(T_1) - W(f)$$

$$T_1 \cdot AB - f \cdot AB = E_{cB} - E_{cA}$$

$$AB (T_1 - f) = E_{cB} - E_{cA}$$

$$T_1 - f = (E_{cB} - E_{cA}) / AB$$

$$T_1 - f = (0,29 - 0,076) / 7 \times 10^{-2} \times 2 = 1,53 \text{ N}$$

نلاحظ في هذه العبارة أنه إذا كانت قيمة \vec{f} غير مهملة فلا يمكن حساب T_1 في هذا السؤال ، لذلك يجب حساب T_2 أولاً ثم استنتاج T_1 .

4- الطاقة الحركية للجسم المعلق :

بما أن الخيط غير قابل للامتطاط فإن سرعة الجسم المعلق تساوي سرعة العربة في كل لحظة إذن :

$$E_{c2A} = \frac{1}{2} m_2 \cdot v_A^2 = \frac{1}{2} \times 0,443 \times (47,5)^2 \times 10^{-4} = 0,05 \text{ J}$$

$$E_{c2B} = \frac{1}{2} m_2 \cdot v_B^2 = \frac{1}{2} \times 0,443 \times (92,5)^2 \times 10^{-4} = 0,19 \text{ J}$$

5- حساب T_2 و مقارنتها بالثقل P :

نكتب معادلة الانحفاظ في هذه الحالة باعتبار الجملة (الجسم)

$$E_{c2B} = E_{c2A} + W(P) - W(T_2)$$

$$P \cdot AB - T_2 \cdot AB = E_{c2B} - E_{c2A}$$

$$AB (P - T_2) = E_{c2B} - E_{c2A}$$

$$(P - T_2) = (E_{c2B} - E_{c2A}) / AB > 0$$

إذن P لا يساوي T_2

استنتاج قيمة \vec{T}_2 : بالتعويض في المعادلة السابقة نجد : $T_2 = 3,3 \text{ N}$

6- مقارنة T_1 و T_2 :

- نحسب أولاً قيمة \vec{T}_1 ومن أجل ذلك ندرس الجملة (الخيط) :

نعتبر الخيط مهمل الكتلة ، عديم الامتطاط والبكرة كذلك مهملة الكتلة ، يكون الخيط خلال حركته تحت تأثير قوتين (التي تعمل)

هما \vec{T}'_1 و \vec{T}'_2 حيث شدتهما حسب مبدأ الفعلين المتبادلين تكون : $T'_1 = T_1$ و $T'_2 = T_2$

معادلة انحفاظ الطاقة بين A و B بالنسبة للجملة (الخيط) :

$$+W(\vec{T}'_2) - W(\vec{T}'_1) = 0 \quad (\text{لأن كتلة الخيط مهملة})$$

وبما أن الخيط عديم الامتطاط ، تنتقل نقطتي تأثير القوتين بنفس المسافة

$$\text{ومنه : } T'_2 \cdot AB - T'_1 \cdot AB = 0$$

$$\therefore T'_2 = T'_1$$

نستنتج أن : $T_2 = T_1 = 3,3 \text{ N}$ (شدة متساوية)

يمكن كذلك استنتاج قوة الاحتكاك : $T_1 - f = 1,53 \text{ N}$

$$\therefore f = T_1 - 1,53 = 3,3 - 1,53 = 1,8 \text{ N}$$

نلاحظ أن قوة الاحتكاك (القوة التي يطبقها شريط التسجيل على العربة) ليست مهملة في هذه الحالة .

● ملاحظة : لو كانت أداة التسجيل هي آلة التصوير مثلاً لما وجدت هذه القوة .

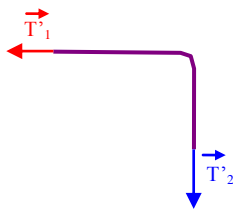

المجال (I) : الطاقة .

الوحدة (3) : العمل و الطاقة الحركية (حالة الحركة الدورانية)

الكفاءات المستهدفة :

- يعبر ويحسب عزم قوة بالنسبة لمحور الدوران .
- يعرف عزم عطالة جسم .
- يعرف أن التوازن في حالة الدوران يفسر بعزم القوة لا بالقوة نفسها .
- يحدد الشرطين العامين لتوازن جملة ميكانيكية .

1 - عزم قوة بالنسبة لمحور ثابت :

(I 1) مفهوم العزم :

- نشاط ① :** نعلم أن الأبواب تدور حول محور ثابت ، ندعوه **محور الدوران (Δ)** ، يمر من مفاصلها .
- امسك بابًا من مقبضه و طبق عليها قوة نحو الأعلى بحيث يكون حامل القوة موازيًا لمحور دوران الباب (الشكل - 1) . هل يدور الباب ؟ (لا يدور الباب) .
 - غير الآن اتجاه القوة بحيث يقطع حاملها محور دوران الباب كما هو مبين في (الشكل - 2) . هل يدور الباب ؟ (لا يدور الباب) .
 - كيف يجب أن يكون اتجاه القوة حتى يكون لها فعل على دوران الباب ؟
..... (حتى يدور الباب " فتحه أو غلقه " يجب التأثير عليه بقوة حاملها لا يوازي و لا يلاقي محور الدوران) .

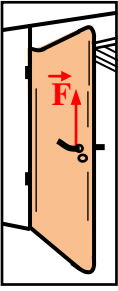

الشكل - 1

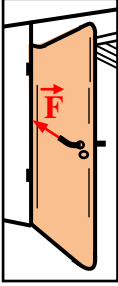

الشكل - 2

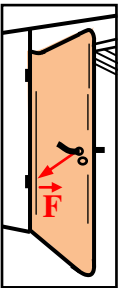

الشكل - 3

- نشاط ② :** ارجع إلى النشاط السابق و طبق هذه المرة قوة كيفية \vec{F} على مقبضها بحيث لا يقطع حاملها محور دوران الباب و ليست موازية له (الشكل - 3) . هل لهذه القوة أثر على دوران الباب ؟
..... (نعم ، الباب يدور مالم يكون حامل القوة موازيًا لمحور دوران الباب أو يلاقيه) .
- **نتيجة** استنتج بإكمال الفراغات :

حتى يكون لقوة \vec{F} ، مطبقة على جسم صلب متحرك حول محور ثابت ، أثر دوراني على حركته يجب أن لا تكون هذه القوة موازية لمحور الدوران و لا يقطع حاملها هذا المحور .
نقول أن لقوة \vec{F} مطبقة على جسم صلب متحرك حول محور ثابت عزم بالنسبة لهذا المحور إذا كان لها أثر على دوران هذا الجسم . نرسم لعزم قوة بالنسبة لمحور Δ بالرمز : $M_{\vec{F}/\Delta}$.

(I 2) عبارة عزم قوة بالنسبة لمحور :

- نشاط ① :** طبق في نفس الظروف قوة عمودية على مستوى هذا الباب مرة على مقبضها و مرة في نقطة قريبة من محور دورانها

- 1 - هل لهذه القوة أثر على دوران الباب في كلتا الحالتين ؟ (نعم ، للقوة فعل دوراني مختلف في كلتا الحالتين)
- 2 - هل الباب يدور بنفس السهولة ؟ (يدور الباب بسهولة أكثر كلما كانت نقطة تطبيق القوة بعيدة عن محور الدوران)
- 3 - هل الأثر الدوراني لهذه القوة على الباب يختلف في كل مرحلة ؟ (نعم ، يختلف الأثر الدوراني للقوة في كل مرحلة بحسب بعد نقطة تطبيقها عن محور دوران الباب) .
- 4 - مالذي تستنتج بالنسبة لعزم القوة ؟ (إذا كانت شدة القوة ثابتة فإن عزم هذه القوة " فعلها التدويري " يتعلق ببعد نقطة تأثيرها عن محور الدوران الثابت " ذراع القوة ") .

- نشاط ② :** ارجع للباب السابق و طبق على مقبضه قوة عمودية على مستوى الباب . أعد التجربة بتطبيق في نفس النقطة قوة بنفس الاتجاه و بشدة أكبر .

- 1 - هل يوجد فرق في الأثر الدوراني للقوة على الباب في كل حالة ؟ (نعم ، يوجد فرق في الأثر الدوراني للقوة " عزمها " بحسب شدة هذه القوة في كل حالة) .
- 2 - مالذي تستنتج بالنسبة لعزم القوة ؟ (يتعلق كذلك عزم القوة بالنسبة لمحور دوران ثابت بشدة القوة حيث يتناسبان طرديًا) .

- نشاط ③ :** ارجع للباب السابق و طبق على مقبضه قوة عمودية على مستوى الباب . أعد التجربة بتطبيق في نفس النقطة قوة لها نفس الشدة و اتجاه معاكس لاتجاه القوة السابقة .

- 1 - هل يدور الباب في نفس الاتجاه ؟ (يدور الباب بالجهة المعاكسة لجهة دورانه السابقة عند تغيير اتجاه القوة المطبقة عليه) .
- 2 - هل يوجد فرق في الأثر الدوراني للقوة على الباب في كل حالة ؟ (نعم ، و بالاتجاه المعاكس) .

العلوم الفيزيائية - السنة الثانية ثانوي

- 3 - مالذي تستنتج بالنسبة لعزم القوة ؟ (تستنتج أنه توجد جهتان متعاكستان لدوران الباب يكون في احدهما عزم القوة محرّكاً نعتبره "موجباً" و هي عادة الجهة المعاكسة لدوران عقارب الساعة ، بينما يكون العزم مقاوماً نعتبره "سالباً" بالجهة المعاكسة أي بجهة دوران عقارب الساعة اصطلاحاً) .
- 4 - استنتج من النشاطات الأربعة مميزات عزم قوة بالنسبة لمحور ثابت (عزم قوة بالنسبة لمحور ثابت يتعلق بشدة القوة و يبعد نقطة تطبيقها عن المحور و هو مقدار فيزيائي جبري) .

● **نتيجة** استنتج بإكمال الفراغات :

يتعلق عزم قوة \vec{F} بالنسبة لمحور الدوران Δ حاملها لا يوازي و لا يقطع هذا المحور بشدة و اتجاه هذه القوة و البعد العمودي بين حامل القوة و المحور Δ .

3 1 العمل التجريبي :

نشاط : الأدوات المستعملة

- خذ قضيباً من خشب أبعاده (1 cm × 1 cm × 50 cm) تقريباً . نهمل ثقله بالنسبة للقوى المعنبرة في هذه التجربة و اجعل فيه ثقوباً صغيرة تسمح لك بتعليق خيوط مطاطية (أو نوابض) .
- خذ لوحاً (قطعة مسطحة) من خشب مستطيلة الشكل و غلفها بورقة بيضاء تسمح لك بتسجيل قياساتك عليها .
- اغرز في النقطة O مسامراً يسمح للقضيب الدوران حوله و اجعل اللوح في وضع شاقولي .
- حضّر قارورة بلاستيكية معايرة (أو ربيعة) تقيس بها شدات القوى .

العمل التجريبي :

- الجزء (أ) : علق القضيب بواسطة سلك مطاطي ① مربوط في النقطتين B و A (الشكل - 4) . علق مطاطاً آخر ② في النقطة M_1 ثم اسحبه بيدك حتى يصبح القضيب منطبقاً مع المحور الأفقي (Ox) الذي نختاره وضعاً مرجعياً (الشكل - 5) . يكون المطاطان في هذه الحالة شاقوليين .
- علم على الورقة طول كل مطاط l_i و ارسم الخط الحامل له .
 - أعد التجربة بتعليق المطاط ② في المواضع M_2 ، M_3 ، M_4 و سجل في كل مرة طول المطاط ② ، الذي من أجله يكون القضيب أفقياً .

- استعمل قارورة البلاستيك المعايرة سابقاً بوحدة النيوتن (الرّبيعة) و حدّد شدة القوة الموافقة لكل طول و ذلك بملا القارورة بالكمية المناسبة من الماء التي تجعل المطاط يستطيل بالطول المناسب l_i (الشكل - 6) .
- أرسم على ورقة التجربة باستعمال سلم رسم مناسب القوى المطبقة على القضيب من طرف المطاطات .
- (أنظر الشكل - 7) .
- دُون نتائجك في الجدولين التاليين و أكملهما .

الشكل 6

l_i (m)	F_1 (N)	OA (m)	$F_1 \cdot OA$ (N.m)
0,35	2	0,15	0,3

l_{2i} (m)	F_{2i} (N)	OM_i (m)	$F_{2i} \cdot OM_i$ (N.m)
0,45	2,5	0,12	0,3
0,60	3,3	0,09	0,3
0,90	5,0	0,06	0,3
1,35	7,5	0,04	0,3

- قارن قيم جداء شدة القوة F_{2i} المطبقة من طرف المطاط ② على القضيب في البعد OM_i أي $(F_{2i} \cdot OM_i)$. ماذا تلاحظ ؟
- (تلاحظ أن : $F_{2i} \cdot OM_i \approx C^e = 0,3 \text{ N.m}$ ، في كل الحالات بالنظر إلى أخطاء القياس)
- قارن هذه القيم مع الجداء $(F_1 \cdot OA)$ المتعلق بالمطاط ① .
- (كما هو موضح في الجدول ، نلاحظ أن $\|F_{2i} \cdot OM_i\| = \|F_1 \cdot OA\|$)

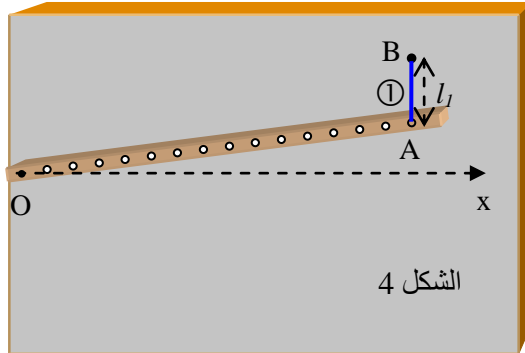

الشكل 4

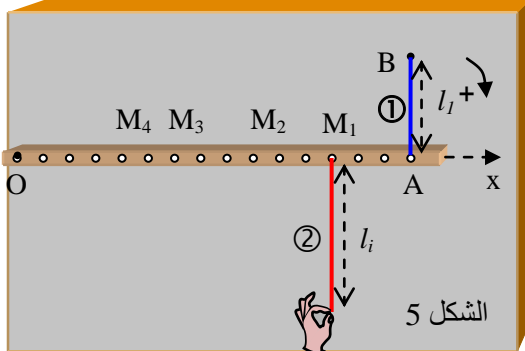

الشكل 5

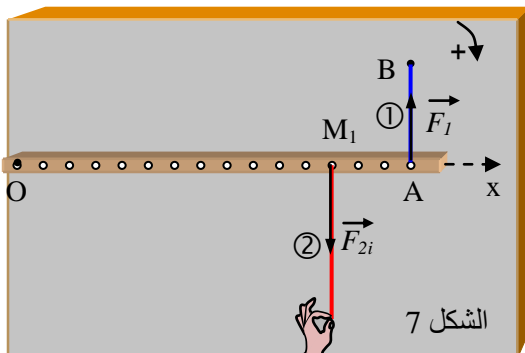

الشكل 7

العلوم الفيزيائية - السنة الثانية ثانوي

رياضيات + تقني رياضيات + علوم تجريبية

- ما هو أثر القوة المطبقة من طرف المطاط ① على القضيب ؟ (يدير المطاط ① القضيب في الاتجاه المعاكس للاتجاه الموجب المختار)
- ما هو أثر القوة المطبقة من طرف المطاط ② على القضيب ؟ (يدير المطاط ② القضيب في نفس الاتجاه الموجب المختار)

ماذا تستنتج ؟ (تستنتج أن : المجموع الجبري لعزوم القوى المطبقة على القضيب معدوم عند التوازن)

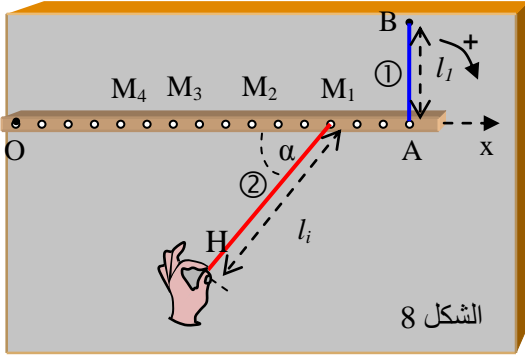

الشكل 8

الجزء (ب) : نميل المطاط ② بحيث يصنع حامله زاوية α مع القضيب ثم نسحبه حتى يرجع القضيب إلى الوضع الأفقي المحدد (الشكل - 8) .
- ما هي شدة القوة التي يطبقها المطاط ② في هذه الحالة ؟
..... (شدة القوة التي يطبقها المطاط ② في هذه الحالة هي :

$$\|\vec{F}_2\| = \sqrt{F_{2x}^2 + F_{2y}^2} = \sqrt{(F_2 \cos \alpha)^2 + (F_2 \sin \alpha)^2}$$

- أحسب الجداء $(F_2 \cdot OM_1)$ و قارنه مع $(F_1 \cdot OA)$. ماذا تلاحظ ؟

..... (تلاحظ أن $\|\vec{F}_2 \cdot OM_1\| = \|\vec{F}_1 \cdot OA\|$)

- أرسم القوة المطبقة من طرف المطاط ② ثم حللها إلى

مركبتين (أفقية و شاقولية) . بماذا تتميز كل مركبة ؟

..... (تلاحظ أن المطاط استطل أكثر مما كان عليه في الجزء (أ) .
الجداء $(F_2 \cdot OM_1)$ أكبر من الجداء $(F_1 \cdot OA)$ بخلاف ما كان عليه في الجزء (أ) .

عند تحليل القوة F_2 إلى مركبتين على المحور Ox و على المحور Oy يظهر أن المركبة F_{2x} ليس لها أثر دوراني لأن حاملها يمر من محور الدوران . للمركبة F_{2y} فقط أثر دوراني على القضيب و نجد أن F_{2y} يساوي F_{21} للجزء (أ) .

- أي المركبتان لها فعل تدويري ؟ قارن قيمتها مع القيمة F_2

في الحالة السابقة (كما هو موضح على الشكل - 9 : المركبة

$F_{2x} = F_2 \cdot \cos \alpha$ ليس لها فعل تدويري "عزمها معدوم" لأن حاملها يلاقي محور الدوران ، بينما المركبة $F_{2y} = F_2 \cdot \sin \alpha$ لها فعل تدويري غير معدوم ، مقداره : $\|\vec{F}_2 \cdot OM_1\| = \|\vec{F}_2 \cdot \sin \alpha \cdot OM_1\| = \|\vec{F}_2 \cdot d\| = \|\vec{F}_1 \cdot OA\|$.

الجزء (ج) : مثل H المسقط العمودي للنقطة O على حامل القوة \vec{F}_2 (الشكل - 8) . نسمي $OH = d$ "ذراع القوة \vec{F}_2 " .

- أحسب الجداء $(F_2 \cdot d)$. ماذا تلاحظ ؟ (تلاحظ أن : $F_2 \cdot d = F_1 \cdot OA$) .

- ماذا تستنتج ؟ (تستنتج أن : عزم قوة بالنسبة لمحور ثابت يساوي جداء شدتها بذراعها "البعد العمودي بين

حامل القوة و محور الدوران") .

● **نتيجة** استنتج بإكمال الفراغات :

يحسب عزم قوة بالنسبة لمحور Δ . بجداء شدة هذه القوة في البعد العمودي d بين حامل هذه القوة و المحور Δ . و تكتب العبارة

$$\mathcal{M}_{\vec{F}/\Delta} = \|\vec{F}\| \cdot d$$

بعد اختيار اتجاه موجب للدوران يكون عزم القوة موجبا إذا كانت القوة تدير الجسم في الاتجاه الموجب و يكون سالبا إذا كانت

تديره في الاتجاه السالب . نكتب حينئذ عبارة عزم القوة كما يلي : $\mathcal{M}_{\vec{F}/\Delta} = \pm \|\vec{F}\| \cdot d$

في جملة الوحدات الدولية (S.I) ، يعبر عن عزم قوة بوحدة : النيوتن × المتر (N.m)

1- كيف نعيّن المسافة d ؟

النقطة O هي نقطة تقاطع المحور (Δ) مع المستوى (P) العمودي على هذا المحور و الحاوي للقوة \vec{F} . النقطة A هي نقطة تطبيق القوة (الشكل - 10) . تُمثّل المسافة d البعد بين النقطة A و النقطة H ، حيث H هو المسقط العمودي للنقطة O على حامل القوة \vec{F} .

2- تأثير عدة قوى على جسم صلب يدور حول محور ثابت :

إذا أثرت عدة قوى على جسم صلب متحرك حول محور ثابت (Δ) ، يتعلق اتجاه دوران الجسم بالتأثير الدوراني الإجمالي لهذه القوى بالنسبة لهذا المحور .

نقبل أن التأثير الدوراني الإجمالي لعدة قوى هو المجموع الجبري لعزوم هذه القوى بالنسبة للمحور (Δ) و نرمز له بالرمز : \mathcal{M}/Δ

$$\mathcal{M}/\Delta = \mathcal{M}_{\vec{F}_1/\Delta} + \mathcal{M}_{\vec{F}_2/\Delta} + \mathcal{M}_{\vec{F}_3/\Delta} + \dots$$

العزم مقدار جبري وإشارته تدل على اتجاه دوران الجسم :

- إذا كان العزم "موجباً" ، يدور الجسم بالاتجاه الموجب المختار .
- إذا كان العزم "سالباً" ، يدور الجسم بالاتجاه السالب .

2- مزدوجة قوتين :

1-2) تعريف المزدوجة :

تدعى جملة قوتين محصلتهما معدومة (متوازيتين و متعاكستين بالاتجاه) و ليس لهما نفس الحامل مزدوجة قوتين (أو مزدوجة) .

نقتصر في هذه الدراسة على المزدوجات (\vec{F}_1, \vec{F}_2) الموجودة في المستوى العمودي

على محور دوران الجسم الصلب (الشكل - 11) .

مثال : لاحظ على الشكل المقابل تأثير القوتين \vec{F}_1 و \vec{F}_2 على مقود السيارة .

تمثل هاتان القوتان : مزدوجة (\vec{F}_1, \vec{F}_2) .

2-2) عزم المزدوجة :

نشاط ① : تؤثر مزدوجة قوتين (\vec{F}_1, \vec{F}_2) على مقود سيارة نصف قطره R (الشكل - 12) .

- اختر اتجاه موجب للدوران (لاحظ الشكل - 13)

- أحسب عزم القوة \vec{F}_1 بالنسبة لمحور الدوران .

..... $(\text{عزم محرك}) : \mathcal{M}_{\vec{F}_1/\Delta} = +\|\vec{F}_1\| \cdot R > 0$

- أحسب عزم القوة \vec{F}_2 بالنسبة لمحور الدوران .

..... $(\text{عزم محرك}) : \mathcal{M}_{\vec{F}_2/\Delta} = +\|\vec{F}_2\| \cdot R > 0$

- أحسب مجموع عزمي القوتين .

..... $\mathcal{M}_{\vec{F}_1/\Delta} + \mathcal{M}_{\vec{F}_2/\Delta} = \|\vec{F}_1\| \cdot R + \|\vec{F}_2\| \cdot R$

لكن بالتعريف : $\|\vec{F}_1\| = \|\vec{F}_2\| = \|\vec{F}\|$ ؛ $d = 2R$ ؛

بالتالي : $(\mathcal{M}_{\vec{F}_1/\Delta} + \mathcal{M}_{\vec{F}_2/\Delta} = \|\vec{F}\|(R + R) = \|\vec{F}\| \cdot 2R = \|\vec{F}\| \cdot d$

- استنتج عبارة عزم المزدوجة .

..... $(\mathcal{M}_{(\vec{F}_1, \vec{F}_2)/\Delta} = \mathcal{M}_{\vec{F}_1/\Delta} + \mathcal{M}_{\vec{F}_2/\Delta} = \|\vec{F}\| \cdot d)$ حيث d يسمى "ذراع المزدوجة" و هو البعد العمودي بين

حاملتي القوتين \vec{F}_1 و \vec{F}_2

⊗ **ملاحظة :** لا علاقة لعزم المزدوجة بموضع محور الدوران (Δ) بين خطي عمل القوتين .

● **نتيجة** استنتج بإكمال الفراغات :

يرجع حساب عزم مزدوجة قوتين (\vec{F}_1, \vec{F}_2) تؤثر على جسم صلب يدور حول محور (Δ) إلى حساب المجموع الجبري لعزمي القوتين . يتعلق عزم هذه المزدوجة بشدة إحدى القوتين و البعد العمودي بين حاملتي القوتين . و تكتب العبارة على الشكل :

$$\mathcal{M}_{(\vec{F}_1, \vec{F}_2)/\Delta} = \mathcal{M}_{/\Delta} = \|\vec{F}\| \cdot d$$

نشاط ② : تخيل أن المقود السابق يدور حول محور لا يمر من مركزه (الشكل - 14) .

لاحظ الأشكال الأربعة التالية ثم أتبع نفس الخطوات السابقة لحساب عزم مزدوجة القوتين اللتين تؤثران على المقود في كل حالة .

- هل يتعلق عزم مزدوجة القوتين بموضع محور الدوران ؟

- استنتج صيغة لعلاقة عزم مزدوجة

نضع شدة كل قوة : $\|\vec{F}_1\| = \|\vec{F}_2\| = \|\vec{F}\|$

- الحالة 1 :

$$\mathcal{M}_{\vec{F}_1/\Delta} = +\|\vec{F}\| \cdot d_1$$

$$\mathcal{M}_{\vec{F}_2/\Delta} = +\|\vec{F}\| \cdot d_2$$

$$\mathcal{M}_{/\Delta} = \|\vec{F}\|(d_1 + d_2) = \|\vec{F}\| \cdot d \therefore$$

- الحالات 2 ، 3 و 4 :

في كل حالة نتبع نفس الطريقة في

الحساب و نجد دائماً أن عزم المزدوجة

يساوي جداء شدة إحدى القوتين في

المسافة الفاصلة بين حاملتي القوتين

. ولا يتعلق بموضع محور الدوران .

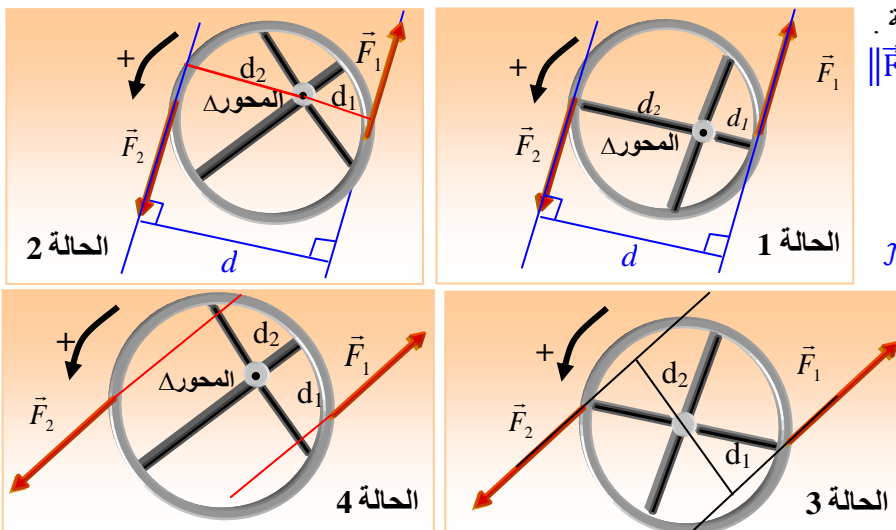

الشكل 14

لا يتعلق عزم مزدوجة قوتين موجودتين في المستوي العمودي على محور الدوران (Δ) لجسم صلب بموضع هذا المحور .
يحسب عزم المزدوجة بجداء شدة إحدى القوتين (شدة القوتين متساويتان) في البعد العمودي d بين حاملتي القوتين :

$$M_{/\Delta} = \|\vec{F}\| \cdot d$$

✗ ملاحظة :

- 1- عندما نتكلم عن عزم مزدوجة لا نذكر المحور خلافاً عن عزم القوة التي يجب دائماً ذكر المحور الذي يحسب بالنسبة إليه العزم
- 2- تدعى المسافة بين القوتين "ذراع المزدوجة"

3- عزم عطالة جسم صلب بالنسبة لمحور ثابت :

(1-3) مركز الكتل :

تعريف : يعرف مركز كتل جملة مادية مؤلفة من مجموعة نقاط مادية كتلتها : m_1 ، m_2 ، m_3 ، ... مواضعها على التوالي M_1 ، M_2 ، M_3 ، ... على أنه مركز الأبعاد المتناسبة للنقاط M_i المرفقة بالكتل m_i . إذا اعتبرنا موضع مركز الكتل النقطة C ،

$$m_1 \cdot \vec{CM}_1 + m_2 \cdot \vec{CM}_2 + m_3 \cdot \vec{CM}_3 + \dots = \vec{0}$$

بحسب موضعه بالعبار التالية :
بالنسبة لنقطة O مختارة كمبدأ في مرجع معين ، تكتب العلاقة السابقة على الشكل :

$$\vec{OC} = \frac{\sum m_i \cdot \vec{CM}_i}{\sum m_i}$$

(2-3) مركز العطالة :

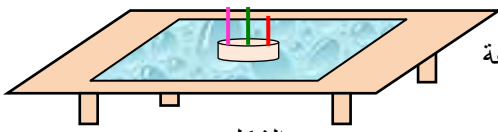

الشكل 15

نشاط : ضع صفيحة زجاجية على طاولة ثم خذ قطعة صابون و اغرز فيها ثلاثة اعمدة صغيرة (أعواد ثقاب ، مصاصات مشروبات ، ...) في مواضع مختلفة على أن يكون أحد الأعمدة في مركز القطعة (الشكل - 15) .

بلل قطعة الصابون ثم ضعها على اللوح الزجاجي و ادفعها لتتحرك عليه .

- هل لكل الأعمدة مسارات متشابهة ؟ (لا يكون لكل الأعمدة مسارات متشابهة بل يكون لها مسارات عشوائية مختلفة) .

- ما هو العمود الذي له مسار خاص ؟ و ما نوع هذا المسار ؟ (العمود الذي له مسار خاص هو العمود المغروز في مركز قطعة الصابون حيث يسلك مساراً مستقيماً و يكون للعمودين الآخرين مسارين منحنيين عشوائيين) .

نتيجة

استنتج بإكمال الفراغات :

في الأجسام الصلبة التي نعتبرها مجموعة نقاط مادية ، توجد نقطة واحدة لها حركة خاصة (حركة مستقيمة منتظمة اذا كانت الجملة معزولة) ندعوها **مركز عطالة الجملة** أو **مركز عطالة الجسم** و نرسم لها عادة بالرمز C . إذا كانت الكتلة لا تتعلق بسرعة الجسم كما هو الحال في دراستنا ، ينطبق مركز العطالة مع **مركز الكتل** .

(3-3) مركز عطالة بعض الأجسام البسيطة :

نعتبر في دراستنا حالة الأجسام الصلبة المتجانسة (الشكل - 16) .

- 1 - الأجسام الصلبة (ذات الشكل الهندسي المنتظم) التي تملك مركز تناظر يكون مركز عطالة هذه الأجسام منطبقاً مع مركز تناظرها .
- 2 - الأجسام الصلبة التي لها محور تناظر أو مستوى تناظر ، ينتمي مركز عطالة هذه الأجسام لمحور التناظر أو مستوى التناظر .

✗ ملاحظة : ينطبق مركز العطالة مع مركز الكتل في كل الحالات التي

نحن بصدد دراستها .

(4-3) عطالة الأجسام الصلبة :

نشاط ① : خذ عربتين متماثلتين و ضع عليهما إنائين متماثلين فارغين .

إملاً أحد الإنائين بالرمل و الآخر بالصوف (الشكل - 17) .

ادفع بيدك العربة الأولى ثم ادفع بنفس الكيفية العربة الثانية (أي بتطبيق قوة مماثلة للحالة الأولى) .

- ما هي العربة التي أحسست أنها "تسارعت" حركتها أكثر عند الإقلاع ؟

..... (العربة المعبأة بالصوف هي التي تتسارع أكثر عند الإقلاع) .

- ما هي العربة التي أحسست أنها تقاوم أكثر تغير السرعة ؟ هل هي

العربة الثقيلة أم الخفيفة ؟ (الثقيلة المعبأة بالرمل) .

نشاط ② :

جزء أ) خذ قرصين متماثلين (لهما نفس القطر و نفس السمك) واحد

من خشب و الآخر من رصاص مثلاً (الشكل - 18) . اجعل كل قرص يدور حول

محور أفقي يمر من مركزه . طبق على حافة القرص و بنفس الكيفية قوة لها

نفس القيمة تجعلهما يدوران حول هذين المحورين .

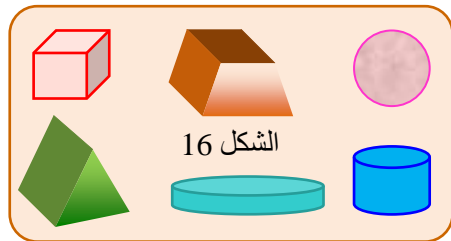

الشكل 16

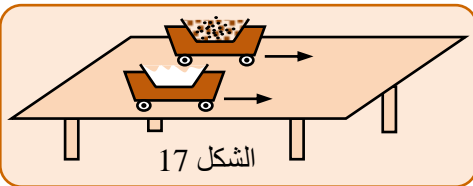

الشكل 17

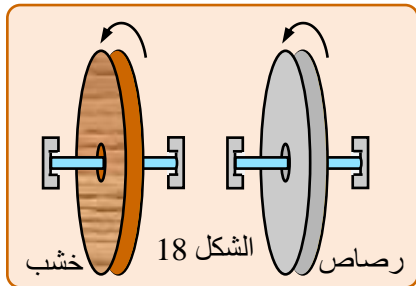

الشكل 18

- أي قرص يبدي مقاومة أكبر للأثر الدوراني لهذه القوة ؟ (قرص الرصاص) .
- في رأيك بماذا تتعلق هذه المقاومة للأثر الدوراني ؟ (تتعلق المقاومة التي يبديها كل قرص تجاه محاولة تدويره بمادة القرص أي بالكتلة الحجمية لمادته ، و بما أن للقرصين نفس الأبعاد (نفس الشكل و نفس الحجم) فإن هذه مقاومة الأثر الدوراني للقوة المطبقة على القرص تتعلق بكتلته) .

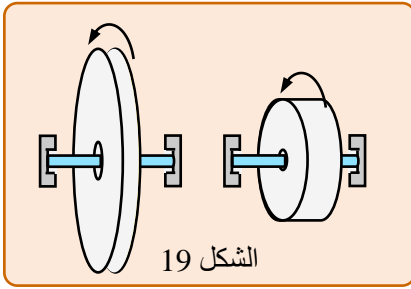

جزء ب) خذ كمية من الجبس ، امزجه بالماء ثم اقسمه إلى نصفين متساويين . اصنع بهما قرصين أحدهما قطره R و الآخر قطره 2R تقريباً (الشكل - 19) . طبق على حافة كل قرص و بنفس الكيفية قوة لها نفس القيمة تجعلهما يدوران حول محوريهما .

- أي قرص يبدي مقاومة أكبر للأثر الدوراني للقوة المطبقة عليه ؟ (القرص الذي قطره 2R) .

في رأيك بماذا تتعلق هذه المقاومة للأثر الدوراني ؟

..... (تتعلق المقاومة التي يبديها كل قرص تجاه محاولة تدويره بشكل القرص) .

نتيجة استنتج بإكمال الفراغات :

تبدي الأجسام الصلبة المتحركة حول محور (Δ) مقاومة للأثر الدوراني للقوى المطبقة عليها ندعوها **العطالة الدورانية** . تتعلق هذه العطالة في الأجسام الصلبة **بكتلة و شكل الجسم** .

3-5) عزم عطالة جسم بالنسبة لمحور :

تقاس العطالة الدورانية لجسم صلب يدور حول محور ثابت (Δ) بمقدار فيزيائي يدعى :

“عزم عطالة الجسم بالنسبة للمحور (Δ)”

تعريف : يعرف عزم العطالة $J_{/\Delta}$ بالنسبة لمحور (Δ) لجسم نقطي كتلته m و يبعد مسافة d عن هذا المحور بالعلاقة التالية : **$J_{/\Delta} = m \cdot d^2$** (الشكل - 20) .

وحدة عزم العطالة في النظام الدولي هي : $kg \cdot m^2$.

يحسب عزم عطالة جملة من النقاط المادية كتلتها : m_1 ، m_2 ، m_3 ، ... تبعد كلها عن محور الدوران الثابت على التوالي بالأبعاد : d_1 ، d_2 ، d_3 ، ... (الشكل - 21) . بجمع عزوم عطالة كل هذه النقاط بالنسبة لنفس المحور : **$J_{/\Delta} = \sum m_i \cdot d_i^2$** .

ملاحظة : عزم عطالة جسم صلب بالنسبة لمحور هو مقدار ثابت يميز الجسم .

مثال : حساب عزم عطالة حلقة كتلتها M و نصف قطرها R (الشكل - 22) .

لحساب هذا العزم نتبع الخطوات التالية :

- نقسم الحلقة إلى قطع صغيرة كتلتها m_i يمكن اعتبارها نقاطاً مادية تبعد كل منها نفس البعد R عن محور الدوران (Δ) .

- تعتبر الحلقة جملة من النقاط المادية و بالتالي يحسب عزم عطالتها بالعلاقة التالية :

$$J_{/\Delta} = m_1 \cdot R^2 + m_2 \cdot R^2 + m_3 \cdot R^2 + \dots = (m_1 + m_2 + m_3 + \dots) R^2$$

$$J_{/\Delta} = \sum m_i \cdot R^2 = \sum m_i \cdot R^2 = M \cdot R^2$$

حيث : $M = \sum m_i$ هي كتلة الحلقة .

• عزوم عطالة بعض الأجسام الصلبة المتجانسة بالنسبة لمحاور مارة من مراكز عطالتها :

(1) كتلة نقطية m تدور حول محور (Δ) على بعد d (الشكل - 23) :

$$J_{/\Delta} = m \cdot d^2$$

(2) اسطوانة مجوفة ، حلقة ، كرة مفرغة ، ...

(كتلتها m و نصف قطرها R) (الشكل - 24) :

$$J_{/\Delta} = m \cdot R^2$$

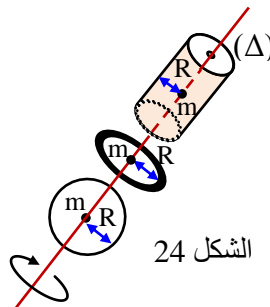
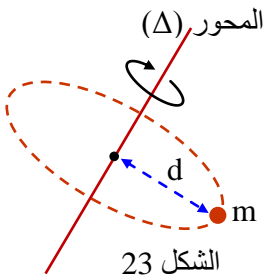

(3) اسطوانة مصممة ، قرص متجانس (كتلة كل منهما m و نصف قطره R) الشكل - 25 :

$$J_{/\Delta} = \frac{1}{2} m.R^2$$

(4) كرة مصممة نصف قطرها R كتلتها m موزعة بانتظام على كامل حجمها (الشكل - 26) :

$$J_{/\Delta} = \frac{2}{5} m.R^2$$

(5) قضيب اسطواني متجانس كتلته m طوله L بالنسبة لمحور عمودي عليه و مار من مركزه (الشكل - 27) :

$$J_{/\Delta} = \frac{1}{12} m.L^2$$

(6) قضيب اسطواني متجانس كتلته m طوله L بالنسبة لمحور عمودي عليه و يمر من أحد طرفيه (الشكل - 28) :

$$J_{/\Delta} = \frac{1}{3} m.L^2$$

(6-3) نظرية هويغنز Huygens : عزم عطالة جسم صلب بالنسبة لمحور لا يمر بمركز كتلته : عزم عطالة جسم صلب بالنسبة لمحور (Δ') لا يمر بمركز كتلته يساوي عزم عطالة هذا الجسم بالنسبة لمحور (Δ) يوازي المحور (Δ') و يمر من مركز كتلته مضافاً إليه جداء كتلة الجسم في مربع البعد بين هذين المحورين (الشكل - 29) .

$$J_{/\Delta'} = J_{/\Delta} + M.d^2$$

مثال :

يمثل (الشكل - 30) جسمًا متكوّنًا من كرتين متماثلتين كتلة كل واحدة منهما m و نصف قطريهما R مرتبطتين بقضيب طوله L و كتلته M . جد عزم عطالة الجسم بالنسبة للمحور (Δ) المار من منتصف القضيب .

الحل :

عزم عطالة الجملة بالنسبة للمحور (Δ) : $J_{/\Delta} = J_1 + J_2 + J_3$

حيث : J_1 عزم عطالة الكرة الأولى ، عبارته حسب نظرية هويغنز : $J_1 = \frac{2}{5}m.R^2 + m\left(\frac{L}{2} + R\right)^2$

$J_2 = J_1$: عزم عطالة الكرة الثانية ، بما أن الكرتان متماثلتان و تبعدان نفس البعد عن المحور (Δ) فإن :

$J_3 = \frac{1}{12} M.L^2$: عزم عطالة القضيب ، عبارته بالتعريف :

بالتعويض عن قيم J_1 ، J_2 و J_3 في عبارة $J_{/\Delta}$ نحصل على :

$$J_{/\Delta} = 2\left[\frac{2}{5}m.R^2 + m\left(\frac{L}{2} + R\right)^2\right] + \frac{1}{12}M.L^2 = \frac{4}{5}m.R^2 + 2m\left(\frac{L}{2} + R\right)^2 + \frac{1}{12}M.L^2$$

4 - توازن الجسم الصلب :

إذا كان الجسم الصلب "ساكنًا" في معلم عطالي (معلم مخبري مثلاً) أي لا ينسحب و لا يدور ، نقول عنه أنه في "حالة توازن" بما أن الجسم لا ينسحب ، فحسب مبدأ العطالة (المدرس في السنة الماضية) فإن الأثر الاجمالي الإنسحابي عليه يكون معدومًا أي

أن المجموع الشعاعي لجميع القوى المطبقة على الجسم معدوم : $\sum_i \vec{F}_i = \vec{0}$.

كذلك ، بما أن الجسم لا يدور ، هذا يعني أن الأثر الاجمالي الدوراني عليه معدوم أي أن المجموع الجبري لعزوم القوى المؤثرة على الجسم معدوم : $\sum \mathcal{M}_{\vec{F}_i/\Delta} = 0$.

نشاط ① : خذ جسمًا خفيفًا من الفلين (أو البولبيستران) و بالاستعانة بزميل لك حاول أن تطبق عليه (بواسطة أسلاك مطاطية) أربعة قوى كيفية (الشكل - 31) .

- حقق توازن الجسم في وضعية كيفية للأيدي . هل يمكنك الحصول على توازن حيث لا تكون حوامل القوى في نفس المستوى ؟

..... (ليس بالضرورة) .

نشاط ② : للقيام بالحسابات ، نقصر على دراسة أوضاع التوازن التي تكون فيها القوى في نفس المستوى .

خذ هذه المرة جسمًا مسطحًا خفيفًا من فلين أو ورق مقوى . طبق أربعة قوى بواسطة خيوط مطاطية مثبتة بواسطة دبائيس على لوح خشبي (طاولة ، سبورة ، ...) عليه ورقة بيضاء تسمح لك بتحديد موضع الجسم و الخيوط (الشكل - 32) .

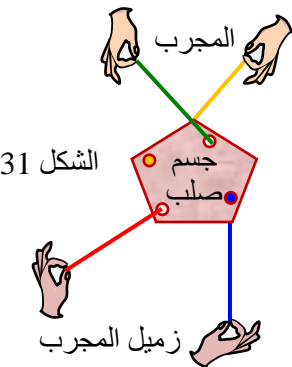

الشكل 31

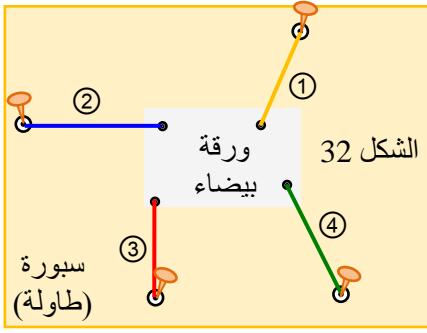

- 1 - علم على الورقة البيضاء بقلم شكل الجسم وحوامل الخيوط المطاطية ونقاط تثبيتها. رقم المطاطات (أنظر الشكل-32) .
- 2 - استنتج شدات القوى المطبقة على الجسم بواسطة القارورة المعاكسة (أو الربيعية) (بعد المعايرة يمكن أن نجد : $F_4 = 3,46 \text{ N}$ و $F_3 = 3 \text{ N}$ ، $F_2 = 5 \text{ N}$ ، $F_1 = 7 \text{ N}$ حيث : $(\vec{F}_3, \vec{F}_4) = 30^\circ$ ، $(\vec{F}_1, \vec{F}_2) = 120^\circ$.
- 3 - مثل على الورقة أشعة القوى المطبقة على الجسم باختيار سلم (أنظر الشكل-33) .
- 4 - جد المجموع الشعاعي للقوى الأربع . ماذا تلاحظ ؟

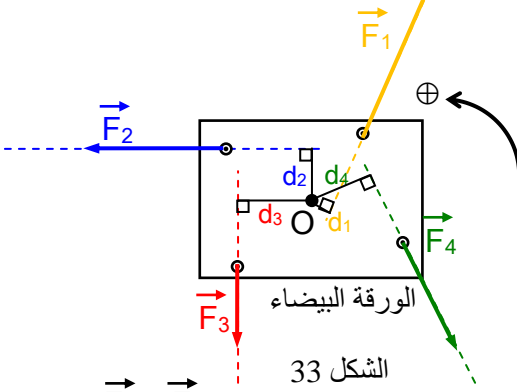

- (بالرجوع إلى "الشكل-34" أو مضلع القوى يتبين أن : $\vec{F}_2 + \vec{F}_1 + \vec{F}_3 + \vec{F}_4 = \vec{0}$ حيث محصلة القوتين \vec{F}_2 و \vec{F}_1 معاكسة مباشرة لمحصلة القوتين \vec{F}_3 و \vec{F}_4 .
- 5 - أحسب عزم كل قوة بالنسبة إلى نقطة كيفية تختارها (نختار مثلاً نقطة مركز الورقة البيضاء O كمرجع لحساب عزوم القوى ، فيكون بعد القياس : $d_2 = 3 \text{ cm}$ ، $d_1 = 1 \text{ cm}$ و $d_3 = 7 \text{ cm}$ و $d_4 = 12,5 \text{ cm}$ بالتالي : $M_{\vec{F}_1/O} = +\|\vec{F}_1\| \cdot d_1 = +0,07 \text{ N.m}$ ، $M_{\vec{F}_2/O} = +\|\vec{F}_2\| \cdot d_2 = +0,15 \text{ N.m}$ ، $M_{\vec{F}_3/O} = +\|\vec{F}_3\| \cdot d_3 = +0,21 \text{ N.m}$ ، $M_{\vec{F}_4/O} = -\|\vec{F}_4\| \cdot d_4 = -0,43 \text{ N.m}$.
- 6 - أحسب المجموع الجبري لهذه العزوم . ماذا تلاحظ ؟ (واضح أن : $\sum M_{\vec{F}_i/O} = 0$ أي : $M_{\vec{F}_1/O} + M_{\vec{F}_2/O} + M_{\vec{F}_3/O} + M_{\vec{F}_4/O} = 0$.

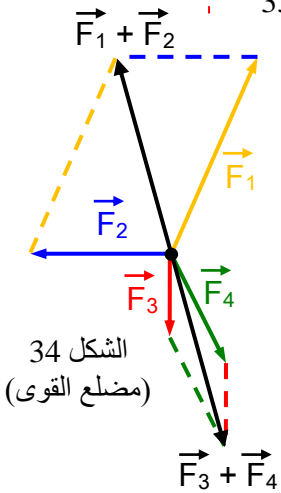

- 7 - استنتج عبارتي شرطي توازن جسم صلب خاضع لأربع قوى تقع في نفس المستوى (مما سبق يتبين أن شرطا التوازن لجسم صلب خاضع لأربع قوى تقع في مستو واحد هما : $\sum_i \vec{F}_i = \vec{0}$ أو $\vec{F}_1 + \vec{F}_2 + \vec{F}_3 + \vec{F}_4 = \vec{0}$ (الشرط ①) $\sum M_{\vec{F}_i/\Delta} = 0$ أو $M_{\vec{F}_1/\Delta} + M_{\vec{F}_2/\Delta} + M_{\vec{F}_3/\Delta} + M_{\vec{F}_4/\Delta} = 0$ (الشرط ②) .
- 8 - هل يبقى الجسم في حالة توازن إذا تحقق شرط واحد من شرطي التوازن ؟ (لا يتوازن الجسم إلا إذا تحقق شرطا التوازن ① و ② معاً باستثناء حالة الحركة الانسحابية يكفي تحقق الشرط ①) .
- 9 - اقترح طريقة عملية تبين فيها ذلك (جسم معلق بخيط في نقطة ثابتة أو في نابض مثبت) .

نشاط ③ : عوض في التجربة السابقة قوتين بقوة واحدة (تعويض المطاطين ① و ② بمطاط واحد ⑤) محافظاً على نفس وضعية توازن الجسم السابقة (المرسومة على الورقة) . لتعيين خصائص هذه القوة تتبع الخطوات التالية :

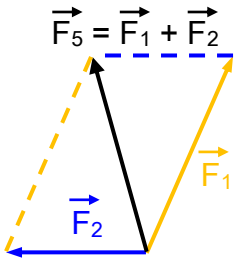

- 1 - أرسم على الورقة المجموع الشعاعي للقوتين المحذوفتين (لاحظ الشكل - 35) .
- 2 - كيف يجب أن يكون حامل المطاط ⑤ لتحقيق التوازن ؟ (يجب أن يكون حامل المطاط ⑤ منطبقاً على حامل القوة \vec{F}_5) .
- (تعيين نقطة تطبيق هذه القوة :

استعمل شرط التوازن الثاني $\sum M_{\vec{F}_i/\Delta} = 0$ لتعيين نقطة تطبيق الخيط المطاطي ⑤ على الجسم حتى يتحقق التوازن السابق (يخضع الجسم لتأثير المطاطات ③ ، ④ و ⑤) $(\sum M_{\vec{F}_i/O} = 0)$ $M_{\vec{F}_5/O} + M_{\vec{F}_3/O} + M_{\vec{F}_4/O} = 0 \Leftrightarrow M_{\vec{F}_5/O} = +0,22 \text{ N.m} \Leftrightarrow M_{\vec{F}_5/O} + 0,21 - 0,43 = 0$ بالتالي :

$$M_{\vec{F}_5/O} = +\|\vec{F}_5\| \cdot d_5 \text{ ؛ } \|\vec{F}_5\| = \sqrt{\|\vec{F}_1\|^2 + \|\vec{F}_2\|^2 + 2\|\vec{F}_1\| \cdot \|\vec{F}_2\| \cos(\vec{F}_1, \vec{F}_2)} = 6,24 \text{ N}$$

$$\text{ومنه : } d_5 = 3,5 \text{ cm} \Leftrightarrow d_5 = \frac{M_{\vec{F}_5/O}}{\|\vec{F}_5\|} = \frac{0,22}{6,24} = 0,035 \text{ m}$$

و هي المسافة التي يبعد بها حامل القوة \vec{F}_5 عن النقطة المختارة O .

⊗ ملاحظة : نقطة التطبيق ليست وحيدة بل هي كل نقطة تنتمي للمستقيم الحامل للقوة \vec{F}_5 والذي يبعد المسافة d_5 عن النقطة المختارة O .

- تعيين شدة هذه القوة :

حقق التوازن المطلوب بسحب المطاط ⑤ بيدك

(بدون تغيير استطالتي المطاطين ③ و ④) .

1 - استنتج شدة و جهة هذه القوة .

2 - علم على نفس الورقة حامل الخيط

المطاطي ⑤ بعد تحقيق التوازن .

3 - مثل شعاع هذه القوة في نقطة تطبيقها

باستعمال نفس السلم .

..... (1- ، 2- ، 3- لاحظ الشكل - 36) .

4 - أرسم المحصلة الشعاعية للقوتين المحذوفتين .

..... (لاحظ الشكل - 37) .

5 - قارن خصائص هذه القوة مع خصائص محصلة

القوتين المحذوفتين . (للقوة \vec{F}_5 و المحصلة $\vec{F}_1 + \vec{F}_2$ حاملين متوازيين

و شدتين متساويتين و اتجاه واحد أي هما قوتان منطبقتان) .

6 - مدد على الورقة حوامل القوى الثلاث . ماذا تلاحظ ؟ (كما هو موضح بالشكل - 37 فإن حوامل القوى الثلاث :

\vec{F}_5 و \vec{F}_3 و \vec{F}_4 ، عند تمديدها أو سحبها تتقاطع في نقطة واحدة أي هي قوى متلاقية) .

7 - هل عبارتي شرطي توازن الجسم الصلب تبقى محققة ؟ (نعم ، تبقى محققة) .

8 - استنتج صيغة أخرى لشرطي توازن جسم صلب خاضع لثلاث قوى غير متوازية . (يتلخص شرطي توازن جسم

صلب خاضع لثلاث قوى غير متوازية فيما يلي :

$$1- \sum_i \vec{F}_i = \vec{0}$$

2- أن تكون القوى الثلاث متقاطعة في نفس النقطة .

9 - كيف تصبح هذه الصيغة إذا كانت القوى متوازية ؟ (إذا كانت القوى متوازية يجب تحقق شرطا التوازن ① و ② معاً)

نشاط ④ : عوض هذه المرة في تجربة النشاط ③ القوتين المؤثرتين على الجسم من طرف المطاطين ③ و ④ بقوة واحدة

باستعمال مطاط ⑥ محافظاً دائماً على نفس وضعية توازن الجسم السابقة (المرسومة على الورقة) . ابحث عن وضعية التوازن

بسحب المطاط ⑥ بيدك (بدون تغيير استطالة المطاط ⑤) .

1 - ابحث عن نقطة تثبيت الخيط المطاطي ⑥ على

الجسم حتى يتحقق التوازن السابق ؟

..... (يجب أن تكون هذه النقطة من حامل القوة \vec{F}_5) .

2 - علم على نفس الورقة حامل الخيط المطاطي ⑥

بعد تحقيق التوازن (لاحظ الشكل - 38) .

3 - استنتج خصائص القوة التي يطبقها هذا المطاط

على الجسم (القوتان \vec{F}_5 و \vec{F}_6 لهما نفس

الخصائص فقط متعاكستان بالاتجاه) .

4 - مثل شعاع هذه القوة في نقطة تطبيقها باستعمال

نفس السلم (لاحظ الشكل - 38) .

5 - أرسم المحصلة الشعاعية للقوتين المحذوفتين .

..... (لاحظ الشكل - 39) .

6 - قارن خصائص قوتي المطاطين ⑤ و ⑥ .

..... (القوتان \vec{F}_5 و \vec{F}_6 متعاكستان مباشرة) .

7 - هل عبارتي شرطي توازن الجسم الصلب تبقى محققة ؟ (نعم ، تبقى محققة) .

8 - استنتج صيغة أخرى لشرطي توازن جسم صلب خاضع لقوتين . (يتلخص شرطي توازن جسم صلب خاضع

لقوتين فيما يلي :

(1) القوتان متعاكستان في الاتجاه و متساويتان في الشدة .

(2) لهما نفس الحامل .

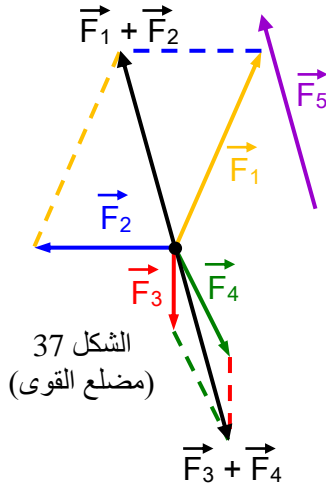
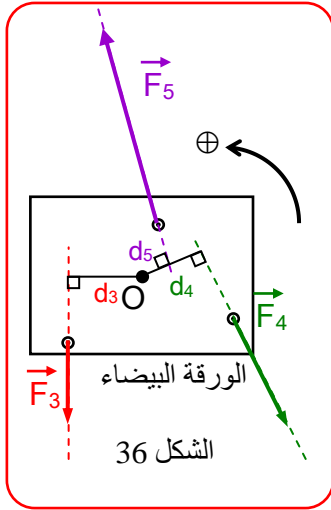

الشكل 37
(مضلع القوى)

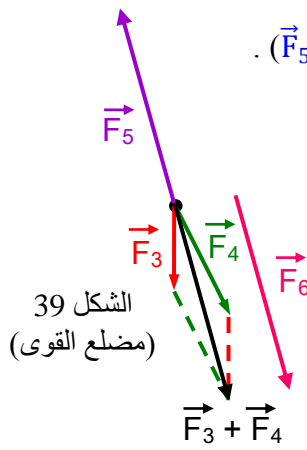
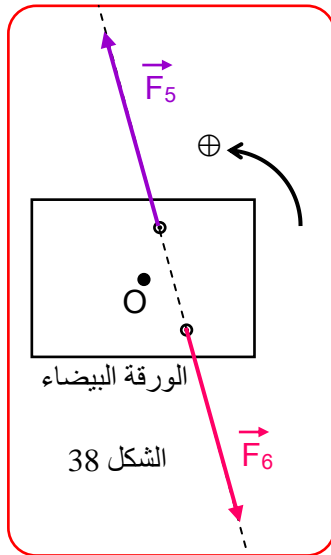

الشكل 39
(مضلع القوى)

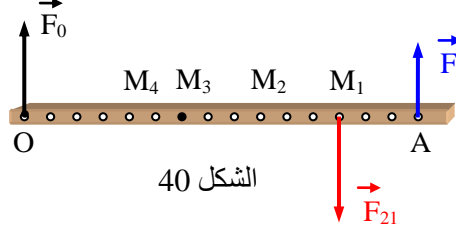
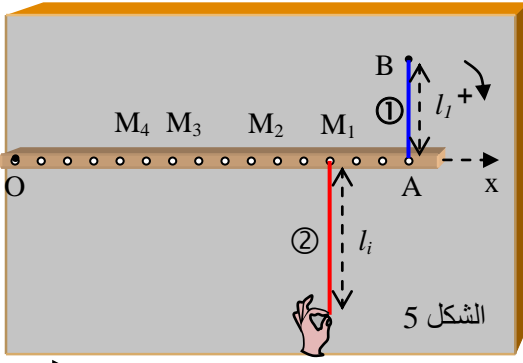

نشاط ⑤ : ارجع إلى النشاط المدروس في العمل التجريبي (3-1)

كما هو موضح في (الشكل - 5)

عندما كان القضيب في الوضع الأفقي ، ندعوه الآن "وضع التوازن" .

- هل يطبق المسامير قوة على القضيب ؟ علل .

..... (نعم يطبق المسامير قوة على القضيب ليس لها فعل تدويري

"عزمها معدوم" لأن حاملها يلاقي محور الدوران).

- إذا كان الجواب نعم مثل هذه القوة و احسب شدتها .

..... (لاحظ الشكل - 40 ، لدينا مما سبق : $F_{21} = 2,5 \text{ N}$ ، $F_1 = 2 \text{ N}$)

لحساب شدة \vec{F}_0 نطبق شرطي توازن جسم خاضع لثلاث قوى

متوازية $\vec{0} = \sum_i \vec{F}_i$ ؛ $\sum \mathcal{M}_{\vec{F}/O} = 0$ بالتالي :

$$\mathcal{M}_{\vec{F}_0/O} + \mathcal{M}_{\vec{F}_1/O} + \mathcal{M}_{\vec{F}_{21}/O} = 0 ; \vec{F}_0 + \vec{F}_1 + \vec{F}_{21} = \vec{0}$$

$$; \|\vec{F}_{21}\| = \|\vec{F}_1\| + \|\vec{F}_0\| \Leftarrow$$

$$\|\vec{F}_0\| \cdot OO + \|\vec{F}_{21}\| \cdot OM_1 + \|\vec{F}_1\| \cdot OA = 0$$

$$(\|\vec{F}_0\| = 0,5 \text{ N} \Leftarrow$$

- أحسب المجموع الجبري لعزوم القوى المطبقة على القضيب بالنسبة لنقطة كيفية و لتكن M_3 مثلاً .

..... (إذا كان المسامير مثلاً عند النقطة M_3 فإن المجموع الجبري لعزوم القوى المطبقة على القضيب بالنسبة لهذه النقطة ،

باعتبار الجهة الموجبة للدوران هي جهة تدوير القوة \vec{F}_1 بحسب كالتالي :

$$-\|\vec{F}_0\| \cdot OM_3 - \|\vec{F}_{21}\| \cdot M_1M_3 + \|\vec{F}_1\| \cdot AM_3 = -0,5 \times 0,06 - 2,5 \times 0,06 + 2 \times 0,09 = 0$$

$$. (\sum \mathcal{M}_{\vec{F}/M_3} = 0 \Leftarrow$$

- ماذا تستنتج ؟ (تستنتج أن التوازن يبقى محقق مهما كان موضع محور الدوران) .

- اخترنا في هذه التجارب الوضعية الأفقية للقضيب وضع توازن . ما فائدة هذا الاختيار ؟ هل توجد وضعيات أخرى يتحقق

فيها التوازن و تحقق نتائج التجربة ؟ ناقش (تم اختيار الوضع الأفقي للقضيب كوضع توازن لكي يتسنى لنا

بسهولة التحقق من شرطي التوازن : $\vec{0} = \sum_i \vec{F}_i$ ؛ $\sum \mathcal{M}_{\vec{F}/\Delta} = 0$ و عموماً أي وضع للقضيب يتحقق فيه هذين

الشرطين هو وضع توازن مهما كانت الوضعية) .

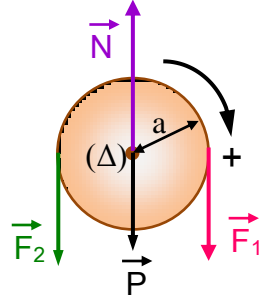

الشكل 41

توازن بكرة : **تطبيق**

يبين الشكل - 41 بكرة نصف قطرها a في حالة توازن . استنتج صيغة أخرى لشرطي

توازن هذه البكرة .

القوى المؤثرة على البكرة عند التوازن هي :

✓ قوة النقل \vec{P} للبكرة (قوة تأثير الأرض على البكرة) المطبقة في مركزها .

✓ قوة رد الفعل \vec{N} للمحور (قوة تأثير المحور على البكرة) المطبقة في المركز .

✓ قوتي تأثير الحبل \vec{F}_1 ، \vec{F}_2 على جانبي البكرة .

من شرطي توازن البكرة نستنتج ما يلي :

$$\vec{P} + \vec{N} + \vec{F}_1 + \vec{F}_2 = \vec{0} \Leftarrow \sum_i \vec{F}_i = \vec{0}$$

$$\sum \mathcal{M}_{\vec{F}/\Delta} = 0$$

$$F_1 = F_2 \Leftarrow F_1 \times a = F_2 \times a \Leftarrow (P \times 0) + (N \times 0) + (F_1 \times a) - (F_2 \times a) = 0 \Leftarrow$$

و منه نستنتج أن لقوتي توتر (شد) الحبل على جانبي البكرة نفس القيمة (الشدّة) .

الصيغة الجديدة لشرطي توازن بكرة هي :

1 - مجموع القوى معدوم .

2 - لقوتي تأثير الحبل على البكرة نفس الشدة .

نتيجة استنتج بإكمال الفراغات :

يكون جسم متحرك في حالة توازن إذا تحقق الشرطان :

مجموع القوى المؤثرة عليه معدوم ($\sum_i \vec{F}_i = \vec{0}$) و المجموع الجبري لعزوم القوى المطبقة عليه معدوم ($\sum \mathcal{M}_{\vec{F}/\Delta} = 0$) .

تعرفنا في الفصل السابق على عبارة عمل قوة ثابتة شدتها F .
في حالة قوة موازية لمسار انتقال نقطة تطبيقها انتقالاً مستقيماً طوله d و في جهة الحركة ، يحسب هذا العمل بالعبارة التالية :
 $W = F.d$

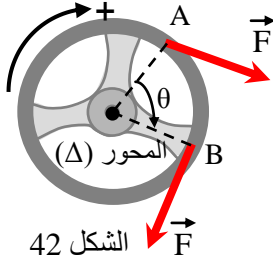

الشكل 42

نشاط ① : طبق قوة على مقود شاحنة تديره بزاوية θ . نفرض أن القوة التي تطبقها على المقود ، الدائري الشكل الذي نصف قطره R ، تبقى ثابتة و اتجاهها دائماً مماسي للمقود عند نقطة التطبيق (الشكل - 42) .

- جزئ المسار الدائري AB للقوة إلى قطع صغيرة نعتبرها مستقيمة و احسب عمل القوة عندما تنتقل نقطة تطبيقها على كل جزء .

..... (كل انتقال عنصري مستقيم δL لنقطة تطبيق القوة \vec{F} يوافقه عملاً عنصرياً $\delta W(\vec{F})$ ، تعطى عبارته بالعلاقة : $(\delta W(\vec{F})) = F.\delta L$.

- باعتبار عمل القوة من A إلى B (الشكل - 41) هو مجموع أعمال القوة على كل جزء ، جد عبارة عمل القوة من A إلى B ..
 $W_{A \rightarrow B}(\vec{F}) = \sum_{A \rightarrow B} \delta W(\vec{F}) = \sum_{A \rightarrow B} (F.\delta L) = F.(\sum_{A \rightarrow B} \delta L)$..

- بيّن أن هذه العبارة تكتب على الشكل التالي : $W_{A \rightarrow B}(\vec{F}) = \mathcal{M}_{\vec{F}/\Delta} . \theta$ حيث $\mathcal{M}_{\vec{F}/\Delta}$ عزم القوة بالنسبة لمحور الدوران .
..... (لدينا : $\sum_{A \rightarrow B} \delta L = \widehat{AB} = R.\theta$ ؛ $\mathcal{M}_{\vec{F}/\Delta} = F.R$)

..... $(W_{A \rightarrow B}(\vec{F})) = \mathcal{M}_{\vec{F}/\Delta} . \theta$ بالتالي $W_{A \rightarrow B}(\vec{F}) = F.(\sum_{A \rightarrow B} \delta L) = F.(R.\theta) = \mathcal{M}_{\vec{F}/\Delta} . \theta \leftarrow$

نشاط ② : طبق هذه المرة بيديك الإثنتين مزدوجة قوتين على المقود لتديره بزاوية θ (الشكل - 43) .
- اتبع نفس خطوات النشاط السابق لحساب عمل هذه المزدوجة .

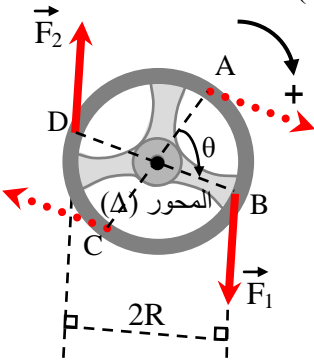

الشكل 43

..... (لدينا : $W_{A \rightarrow B}(\vec{F}_1, \vec{F}_2) = W_{C \rightarrow D}(\vec{F}_1, \vec{F}_2) = W_{A \rightarrow B}(\vec{F}_1) + W_{C \rightarrow D}(\vec{F}_2)$)

بالاعتماد على ما سبق ، يمكن أن نكتب : $W(\vec{F}_1, \vec{F}_2) = \mathcal{M}_{\vec{F}_1/\Delta} . \theta + \mathcal{M}_{\vec{F}_2/\Delta} . \theta$.
..... $(W(\vec{F}_1, \vec{F}_2)) = F_1.(R.\theta) + F_2.(R.\theta) = F.2R.\theta \therefore$

- بيّن أن عبارة عمل هذه المزدوجة تكتب على الشكل التالي : $W(\vec{F}_1, \vec{F}_2) = \mathcal{M}_{/\Delta} . \theta$ حيث $\mathcal{M}_{/\Delta}$ هو عزم المزدوجة .

..... (لدينا : $\mathcal{M}_{/\Delta} = F.2R$ ؛ $W(\vec{F}_1, \vec{F}_2) = F.2R.\theta$)
..... $(W(\vec{F}_1, \vec{F}_2)) = \mathcal{M}_{/\Delta} . \theta \leftarrow$

- جد عبارة الاستطاعة علمًا أنها تساوي عمل المزدوجة على وحدة الزمن .
..... (تعلم أن الاستطاعة P هي نسبة العمل W إلى زمن انجازه Δt ، أي :

$$P = \frac{W}{\Delta t} = \frac{\mathcal{M}_{/\Delta} . \theta}{\Delta t} = \mathcal{M}_{/\Delta} \frac{\theta}{\Delta t} = \mathcal{M}_{/\Delta} . \omega$$

..... $\therefore P = \mathcal{M}_{/\Delta} . \omega$ حيث $\omega = \frac{\theta}{\Delta t}$ هي السرعة الزاوية للدوران) .

1-5) عبارة الطاقة الحركية لجسم صلب في حركة دورانية :

نشاط ① : يدور جسم نقطي كتلته m حول محور ثابت بسرعة v ثابتة و يرسم مساراً دائرياً نصف قطره R (الشكل - 44) . جد عبارة طاقته الحركية .

..... (تعلم أن : $E_c = \frac{1}{2} m v^2$)

بالاعتماد على علاقة السرعة الخطية v بالسرعة الزاوية ω ، بيّن أن الطاقة الحركية تكتب على الشكل التالي : $E_c = \frac{1}{2} J_{/\Delta} \omega^2$

حيث $J_{/\Delta} = m.R^2$ هو عزم عطالة الجسم النقطي بالنسبة لمحور الدوران .
..... (تعلم أن : $v = R.\omega$ ، بالتعويض في عبارة E_c)

السابقة نحصل على : $(E_c = \frac{1}{2} m (R.\omega)^2 = \frac{1}{2} m.R^2.\omega^2 = \frac{1}{2} J_{/\Delta} \omega^2$)

نشاط ② : يدور جسم صلب حول محور ثابت (Δ) بسرعة زاوية ω ثابتة ، عزم عطالته $J_{/\Delta}$ بالنسبة لهذا المحور (الشكل - 45) .

لاحظ أن الجسم الصلب عبارة عن جملة من النقاط المادية التي كتلتها m_i تبعد مسافات R_i عن محور الدوران . علمًا أن الطاقة الحركية للجسم الصلب (جملة نقاط مادية) هي مجموع الطاقات الحركية لهذه النقاط المادية . جد عبارة الطاقة الحركية لهذا الجسم الصلب .
..... (بما أن الجسم الصلب جملة نقاط مادية متماسكة فإن هذه النقاط يكون لها نفس

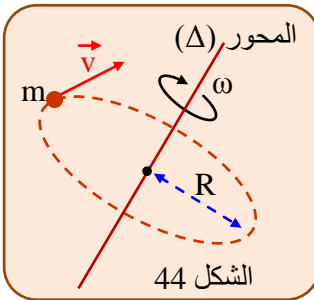

الشكل 44

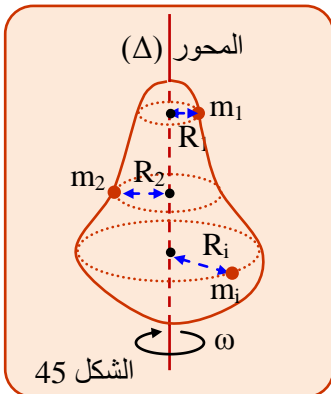

الشكل 45

العلوم الفيزيائية - السنة الثانية ثانوي

رياضيات + تقني رياضيات + علوم تجريبية

السرعة الزاوية ω للدوران و اعتماداً على ما سبق يمكننا كتابة : $E_c = \sum_i E_{ci} = \sum_i \frac{1}{2} m_i \cdot R_i^2 \cdot \omega^2 = \frac{1}{2} \sum_i m_i \cdot R_i^2 \cdot \omega^2$ ($E_c = \sum_i E_{ci} = \sum_i \frac{1}{2} m_i \cdot R_i^2 \cdot \omega^2 = \frac{1}{2} \sum_i m_i \cdot R_i^2 \cdot \omega^2$)
 بيّن أن عبارة الطاقة الحركية في الحركة الدورانية لجسم صلب تكتب على الشكل : $E_c = \frac{1}{2} J_{\Delta} \omega^2$ حيث $J_{\Delta} = \sum_i m_i \cdot R_i^2$ يمثل عزم عطالة هذا الجسم بالنسبة للمحور الثابت (Δ) (لدينا مما سبق : $E_c = \frac{1}{2} \sum_i m_i \cdot R_i^2 \cdot \omega^2$)
 وبالتعريف $J_{\Delta} = \sum_i m_i \cdot R_i^2$ $(E_c = \frac{1}{2} J_{\Delta} \omega^2 \Leftarrow J_{\Delta} = \sum_i m_i \cdot R_i^2)$.
نتيجة استنتج بإكمال الفراغات :

الطاقة الحركية الدورانية لجسم صلب يدور حول محور ثابت (Δ) هو جداء عزم عطالة هذا الجسم بالنسبة لنفس المحور في مربع السرعة الزاوية (السرعة الدورانية) لهذا الجسم : $E_c = \frac{1}{2} J_{\Delta} \omega^2$.

⊠ **ملاحظة** : لاحظ التشابه بين عبارتي الطاقة الحركية الانسحابية $E_c = \frac{1}{2} m v^2$ و الطاقة الحركية الدورانية

$$E_c = \frac{1}{2} J_{\Delta} \omega^2 \text{ حيث عوّض :}$$

- المقدار الذي يقيس العطالة الانسحابية (الكتلة m) بالمقدار الذي يقيس العطالة الدورانية (عزم العطالة J_{Δ}) .
- السرعة الخطية v بالسرعة الدورانية ω .

● حلول بعض التمارين (صفحة 72)

التمرين 1

- **خطأ** : لأن شعاع السرعة في حركة منتظمة ثابتا في الشدة ولكن يغير اتجاهه خلال الزمن . لذا لا يمكن لجسم معزول أن يتحرك بحركة دائرية منتظمة .
- **صحيح** : في الواقع هذه السعة بين السرعة الخطية و السرعة الزاوية دائما صحيحة ليس فقط في الحركة الدائرية المنتظمة .
- **خطأ** : لأن الطاقة ليست مقدار شعاعي و لكن الطاقة هي مقدار سلمي، لذا لا يمكن لشكل منه أن يكون مقدارا شعاعيا .
- **خطأ** : الطاقة الحركية هي شكل من أشكال الطاقة و وحدتها هي وحدة الطاقة أي الجول (J) .
- **صحيح** : تعريف الحركة الانسحابية هو أن يكون لكل نقاط الجسم نفس السرعة ، ومنه فإن سرعة نقطة كيفية منه هي سرعة الجسم .
- **خطأ** : في الحركة الدورانية ليس لكل نقاط الجسم نفس السرعة و لهذا فإن الطاقة الحركية للجسم تتعلق بسرعة كل نقطة مادية من هذا الجسم أي بكيفية توزيع هذه النقاط بالنسبة لمحور الدوران . يميز هذا التوزيع عزم عطالة الجسم المحرك .
- **نعم** : يساعد النشاط 2 من الفقرة 3-5 في فهم كيف تبدى الأجسام الصلبة التي تدور حول محور ثابت مقاومتها للأثر الدوراني التي ندعوها العطالة الدورانية .
- **خطأ** : تتعلق الطاقة الحركية الانسحابية بمعلم الدراسة لأن السرعة الانسحابية تحسب بالنسبة لمعلم .
- **خطأ** : تتعلق الطاقة الحركية الدورانية بموضع محور الدوران لأن عزم عطالة الجسم المتحرك يتعلق بمحور الدوران ، أي أن كيفية توزيع نقاط الجسم الصلب تتعلق بموضع محور الدوران .
- **خطأ** : إذا تغيرت سرعة الجسم فإن طاقته الحركية بالضرورة تتغير .
- **صحيح** : لأن الطاقة الحركية دالة حالة معرفة في كل لحظة .

التمرين 2

$$\omega_1 = \frac{2\pi}{86400} = 7,27 \times 10^{-5} \left(\frac{\text{rd}}{\text{s}} \right) \text{ عقرب الساعات}$$

$$\omega_1 = \frac{2\pi}{3600} = 1,74 \times 10^{-3} \left(\frac{\text{rd}}{\text{s}} \right) \text{ عقرب الدقائق}$$

$$\omega_1 = \frac{2\pi}{60} = 10,47 \times 10^{-2} \left(\frac{\text{rd}}{\text{s}} \right) \text{ عقرب الثواني}$$

السرعة الزاوية هي النسبة بين الزاوية المسوحة على الزمن اللازم لمسحها.

التمرين 3

$$\omega_T = \omega_1 = \frac{2\pi}{24 \times 60 \times 60} = 7,27 \times 10^{-5} \left(\frac{\text{rd}}{\text{s}} \right)$$

التمرين 4

إذا رمزنا لعدد الدورات التي يدورها جسم حول محور معين في الدقيقة بالرمز N و فإن العلاقة التي تربطها بالسرعة الزاوية ω

هي : $N = \frac{60}{2\pi} \omega$ أو $\omega = \frac{2\pi N}{60}$ أي إذا كانت السرعة الزاوية تساوي 2π ($\frac{rd}{s}$) يدور الجسم 60 دورة في الدقيقة أي دورة في الثانية . من أجل جسم يدور 300 دورة في الثانية سرعته الزاوية تساوي : $\omega = 2\pi N = 6,28 \times 300 = 1884$ ($\frac{rd}{s}$)

التمرين 5

$$N = \frac{60}{2\pi} \omega = \frac{60 \times 10}{2\pi} = 95,54 \text{ (tr / mn)}$$

التمرين 6

استطاعة المزدوجة هي عمل هذه المزدوجة على وحدة الزمن : $P = \frac{\mathcal{M}\theta}{t} = \mathcal{M}\omega = 100 \times 6 = 600 \text{ W}$

التمرين 7

$$W = \mathcal{M}\theta = Fd\theta = 100 \times 0,1 \times 20\pi = 628 \text{ (J)}$$

التمرين 8

- سالبة لأن القوتان تعرقلان حركة الجسم .
 $W = \mathcal{M}\theta = Fd\theta = 15 \times 0,1 \times 100\pi = 471 \text{ (J)}$

التمرين 9

$W_R = -\mathcal{M}\theta = -Fd\theta = -5 \times 0,1 \times 20\pi = -31,4 \text{ (J)}$
 $W_M = \mathcal{M}\theta = Fd\theta = 7 \times 0,03 \times 20\pi = 13,2 \text{ (J)}$
 العمل الكلي (سؤال لم يطرح في التمرين يستحسن طرحه) : $W = W_R + W_M = 13,2 - 31,4 = -18,2 \text{ (J)}$

التمرين 10

- 1 - مدة دوران الشمس حول الأرض (الدور) .
- 2 - مدة الدورة + طول عقرب الساعة .
- 3 - الإستطاعة + عدد دوران المحرك في الدقيقة (N) .
- 4 - الإستطاعة + عدد دوران المحرك في الدقيقة .

التمرين 11

$$v_1 = R_1\omega = \frac{2\pi NR_1}{60} = \frac{6,28 \times 20 \times 0,25}{60} = 0,52 \text{ (m / s)}$$

$$v_2 = R_2\omega = \frac{2\pi NR_2}{60} = \frac{6,28 \times 20 \times 0,5}{60} = 1,05 \text{ (m / s)}$$

التمرين 12

- السرعة الزاوية للقمر الاصطناعي هي نفسها التي للأرض حول محورها : $\omega_s = \frac{2\pi}{24 \times 60 \times 60} = 7,27 \times 10^{-5}$ ($\frac{rd}{s}$)
 - السرعة الخطية : $v = R\omega_s = (R_T + h)\omega_s = (6400 + 36000) \times 1000 \times 7,27 \times 10^{-5} = 3080 \text{ (m / s)}$
 أي : $v = 3080 \times 3600 / 100 = 11100 \text{ km / h}$

التمرين 13

$$\omega = \frac{v}{R} = \frac{100000}{3600 \times 0,35} = 79,4 \text{ (rd / s)}$$
 : السرعة الزاوية لكل عجلة :

$$\theta = \frac{s}{R} = \frac{1000}{0,35} \approx 2857 \text{ (rd)}$$
 و منه $s = R\theta$ المسافة المقطوعة :

التمرين 14

$$\omega_2 = \frac{v}{R_2} = \frac{7500 \times 2}{3600 \times 1} = 4,2 \text{ (rd / s)} ; \quad \omega_1 = \frac{v}{R_1} = \frac{7500 \times 2}{3600 \times 0,5} = 8,3 \text{ (rd / s)}$$
 : السرعة الزاوية لكل عجلة :

الزاوية المسوحة من نقطة على العجلة الكبيرة عندما تدور العجلة الصغيرة بدورة واحدة : $\theta = \pi$ (rd) أي نصف دورة .

- 1 - يستحسن لف الحبل على البكرة التي لها قطر أصغر حتى تقل شدة القوة التي تسحب الحبل على البكرة الكبيرة .
2 - قوة السحب F عندما يصعد الجسم بسرعة ثابتة أي عندما يحدث تساوي العزمان اللذان يديران البكرة :

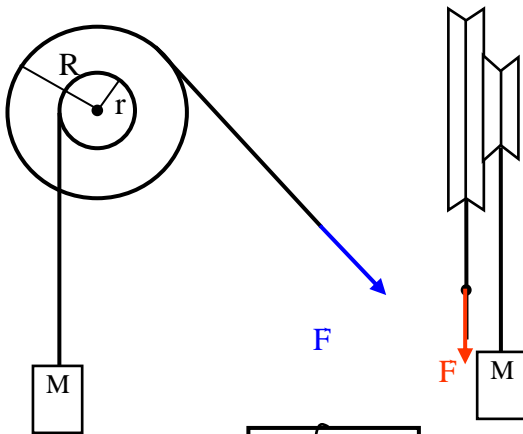

$$F = \frac{r}{R} P = 1000 \times \left(\frac{10}{50}\right) = 200 \text{ N} \quad \Leftarrow \quad F \cdot R = P \cdot r$$

3 - لأن الحمولة معلقة على البكرة الصغيرة . $h = r\theta_0 = 2 \text{ m}$
طول الحبل $l = R\theta_0$ على البكرة R الكبيرة

$$\text{ومنه : } l = R \left(\frac{h}{r}\right) = 10 \text{ m}$$

$$4 - \text{ الزاوية المسوحة هي : } \theta_0 = \left(\frac{h}{r}\right) = 20 \text{ rd}$$

التمرين 16

القوة التي يجب تطبيقها على المقبض لجعل الملفاف في حالة توازن :
تخضع البكرة المتحركة لثلاث قوى الثقل P توتر الخيط علي الجهتين T و T' .

$$\text{شرط التوازن : } P = T + T'$$

الثقل P مطبق في مركز البكرة (على نفس البعد T و T')

نستنتج أن : $T = T'$ و تصبح عبارة التوازن : $P = 2T$.

وكذلك الملفاف يخضع لثلاث قوى : التوتيرين T و T' و القوة F .

شرط التوازن ينص على أن مجموع عزوم القوى التي تحاول تدوير الملفاف في جهة عقارب الساعة يساوي إلى مجموع عزوم القوى التي تدير الملفاف في الجهة المعاكسة .

$$Fl = \frac{P}{2} (R - r) \quad \text{ومنه نستنتج} \quad T = T' = \frac{P}{2} \quad \text{، لكن} \quad Fl + T'r = TR$$

$$\text{ونجد أخيرا : } F = \frac{P}{2l} (R - r)$$

ت.ع : $F = 25 \text{ N}$

تكون القوة F صغيرة كلما كان الفرق بين نصف القطرين صغيرا .

- في حالة ما إذا كان $R = r$ يكون عزمي T و T' متساويين بحيث مهما تكن القوة F صغيرة تدير الملفاف le treuil .

التمرين 17

- 1/ لا : لأن المزدوجة العظمى تكون عند سرعة دوران المحرك 3500tr/mn .
والاستطاعة العظمى عندما يدور المحرك بسرعة 6000 tr/mn .
ملاحظة : ورد خطأ في النص حيث أن قيمة السرعة هي 6000 و ليس 600 .

$$\mathcal{M} = \frac{60 \times 120 \times 1000}{6,28 \times 6000} = 191 \text{ N.m} \quad \text{يوافق السرعة العظمى عند الاستطاعة العظمى : } \mathcal{M} = \frac{60}{2\pi N} P / 2$$

$$P = \mathcal{M} \frac{2\pi N}{60} = \frac{170 \times 6,28 \times 3500}{60} = 63,2 \text{ kW} / 3$$

$$F = \frac{P}{v} = \frac{120000 \times 3600}{210000} = 2057 \text{ N} \quad \Leftarrow \quad P = Fv / 4$$

التمرين 18

1- الطاقة الحركية للكرة و هي تنزلق ولا تتدحرج أي أن لها حركة انسحابية و طاقتها الحركية تكتب على الشكل :

$$E_c = \frac{1}{2} Mv^2 = \frac{1}{2} 0,5 \times 5^2 = \frac{25}{4} = 6,25 \text{ (J)}$$

2- لو كانت تدور حول محور فإن طاقتها الحركية تكتب على الشكل : $E_{CR} = \frac{1}{2} J_{/\Delta} \omega^2$

$$\text{حيث } J_{/\Delta} \text{ عزم عطالة الكرة : } E_{CR} = \frac{1}{2} \left(\frac{2}{5} MR^2\right) \omega^2 \quad \text{ومنه نستنتج} \quad \omega = \sqrt{\frac{5}{2}} \left(\frac{v}{R}\right) \approx 79 \text{ rd / s}$$

العمل الذي يبذله لقطع مسافة d : $W = Fd = 20 \times 1000 = 20 \text{ kJ}$

الاستطاعة التي يبذلها : $P = Fv = 20 \frac{25000}{3600} \approx 139 \text{ W}$

الاستطاعة التي سوف يبذلها : $P' = (F + P \times 5\%)v = (20 + 900 \times \frac{5}{100}) \frac{25000}{3600} \approx 451 \text{ W}$

عندما يصعد الدراج طريقا مائلا تضاف مركبة الثقل الموازية لاتجاه الحركة إلى قوة الاحتكاك .

التمرين 20

مبدأ انحفاظ الطاقة : الطاقة الابتدائية + الطاقة المكتسبة - الطاقة المفقودة = الطاقة النهائية
 $E_c = 0 - Pt + 0$

بما أن الحركة دورانية : $E_c = \frac{1}{2} J_{/\Delta} \omega^2$ و منه نستنتج الزمن اللازم للأسطوانة حتى تدور، انطلاقا من السكون ،

بسرعة 1750 tr/mn : $t = \frac{m\pi^2 N^2 R^2}{3600P} = \frac{250 \times 10 \times 1750^2 \times 0,75^2}{3600 \times 3000} \approx 393 \text{ s}$

التمرين 21

1 - الطاقة الحركية للجملية : $E_c = E_{c_b} + E_{c_{2m}} = \frac{1}{2} J_{/\Delta} \omega^2 + 2 \times \frac{1}{2} m'l^2 \omega^2$ أي بعد الاختزال نجد :

$$E_c = \frac{1}{2} \left(\frac{m}{3} + 2m' \right) \left(\frac{2\pi Nl}{60} \right)^2 = \frac{1}{2} \left(\frac{0,5}{3} + 2 \times 0,2 \right) \left(\frac{6,28 \times 100 \times 0,5}{60} \right)^2 = 7,76 \text{ J}$$

2 - مبدأ حفظ الطاقة : $0 = P.t - 0 + E_c$

$$P = \frac{E_c}{t} = \frac{14,25}{60} = 13 \text{ mW}$$
 أي :

3 - عزم قوى الاحتكاك :

$$\mathcal{M}_f = \frac{E_c}{\theta} = \frac{14,25}{400 \times 6,28} = 3 \times 10^{-3} \text{ N.m} \leftarrow W = \mathcal{M}_f \theta = E_c$$

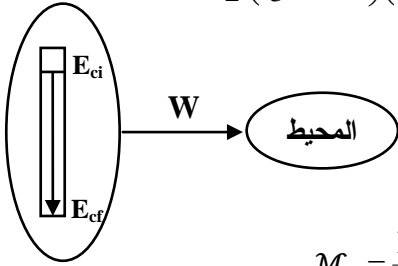

التمرين 22

1- يكون جسم متحرك في حالة توازن إذا تحقق الشرطان :

- مجموع القوى المؤثرة عليه معدوم ($\sum_i \vec{F}_i = \vec{0}$) .

- مجموع الجبري لعزوم القوى الطبقة عليه معدوم ($\sum \mathcal{M}_{\vec{F}/\Delta} = 0$) .

$$2- F_1 + F_2 + F_3 + R = 0 \text{ و } \mathcal{M}_{F_1/O} + \mathcal{M}_{F_2/O} - \mathcal{M}_{F_3/O} + \mathcal{M}_{R/O} = 0$$

ملاحظة : $\mathcal{M}_{R/O} = 0$ لأن نقطة تطبيقها هي نفسها النقطة O . نستنتج : $\mathcal{M}_{F_3/O} = \mathcal{M}_{F_1/O} + \mathcal{M}_{F_2/O}$ أي :

$$\mathcal{M}_{F_3/O} = F_1 \cdot d_1 + F_2 \cdot d_2 = F_1 \cdot OA \sin 60 + F_2 \cdot OB \sin 60$$

$$\text{ت.ع : } \mathcal{M}_{F_3/O} = 124 \frac{\sqrt{3}}{2}$$

نستنتج شدة القوة من عبارة عزمها : $\mathcal{M}_{F_3/O} = F_3 OC \sin 60 = 124 \frac{\sqrt{3}}{2}$ و نجد $F_3 = 310 \text{ N}$

4 - عزم الفعل بالنسبة للمحور معدوما إذا ليس له أثر دوراني لكنه يحقق أحد شرطي التوازن :

$$F_1 + F_2 + F_3 + R = 0$$

$$R_x = F_{1x} + F_{2x} + F_{3x} = \frac{1}{2} (F_1 + F_2 + F_3)$$

$$R_y = F_{1y} - F_{2y} + F_{3y} = \frac{\sqrt{3}}{2} (F_1 - F_2 + F_3)$$

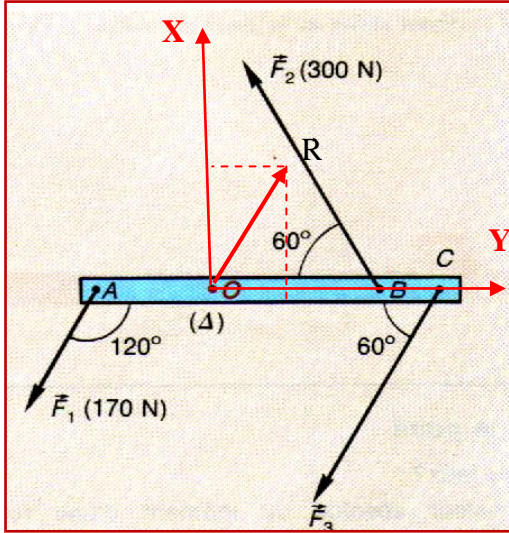

$$R_x = \frac{1}{2} 780 = 390 \text{ N} \quad \text{ت.ع. :}$$

$$R = 420 \text{ N} \quad \text{و} \quad R_y = \frac{\sqrt{3}}{2} 180 \approx 156 \text{ N} \quad \text{و}$$

$$\theta = 21,8^\circ \leftarrow \text{tg}(\overrightarrow{OC}, R) = \frac{R_y}{R_x}$$

التمرين 23

$$\mathcal{M}_{(\vec{F}_1, \vec{F}_2)} = F_1(2l) = 0,4 \times 6 = 2,4 \text{ N.m} - 1$$

$$\mathcal{M}_{(\vec{F}_3, \vec{F}_4)} = -F_3(4l) = -0,8 \times 2 = -1,6 \text{ N.m}$$

$$\mathcal{M}_{(\vec{F}_1, \vec{F}_2)} + \mathcal{M}_{(\vec{F}_3, \vec{F}_4)} = 2,4 - 1,6 = 0,8 \text{ N.m} - 2$$

3 - ليس في حالة توازن .

4 - لازم إضافة عزم $\mathcal{M} = 0,8 \text{ N.m}$

$$F_5 = F_6 = 1 \text{ N} \quad \text{أي} \quad \mathcal{M}_{(\vec{F}_5, \vec{F}_6)} = 0,8 \text{ N.m} = F_5 \times (0,8) - 5$$

المجال (I) : الطاقة .

الوحدة (4) : الطاقة الكامنة :

الكفاءات المستهدفة :

- يكشف عن مختلف أشكال الطاقة و أنماط تحويلها من أجل وضعيات مختلفة و حسب الجملة المختارة .
- ينجز كفيها حصيلة طاقتوية و يعبر عنها بالكتابة الرمزية .
- يكتب في أمثلة مختلفة المعادلة المعبرة عن إنحفاظ الطاقة .
- يفسر مجهريا ظاهرة طاقتوية .

3 - 1- الطاقة الكامنة الثقالية (E_{pp}) :

1-1) مقارنة أولية لعبارة الطاقة الكامنة الثقالية :

نشاط - 1 : نعلق جسماً كتلته M بواسطة خيط مطاطي (الشكل - 1) .

يبين (الشكل - 1 أ) خيطاً مطاطياً في حالة راحة (غير متوتر) .

(1) أسحب الجسم باليد نحو الأسفل حتى يصبح المطاط مستطالاً كفاية ، نسمي هذا الموضع A و نعتبره موضعاً مرجعياً لحساب الطاقة الكامنة الثقالية

(شكل - 1 ب) .

(2) حرّر الجسم في لحظة ما و علم على مسطرة أقصى إرتفاع h بالنسبة للموضع

المرجعي A يبلغه هذا الجسم . نسمي هذا الموضع B (شكل - 1 ج) .

نسمي :

l_0 : الطول الأصلي للمطاط (الشكل - أ) .

l : طول المطاط الكلي (الشكل - ب) .

x : إستطالة المطاط أي : $x = l - l_0$.

h : أقصى إرتفاع عن الموضع المرجعي A يبلغه الجسم .

أعد التجربة من أجل قيم مختلفة للكتلة M و دَوّن نتائجك في الجدول التالي :

تحليل نتائج القياس :

1- مثل الحوصلة الطاقتوية للجملة المكونة من المطاط ، الجسم و الأرض

بين الموضعين A و B . (تهمل الطاقة المحولة إلى الوسط الخارجي بفعل

الاحتكاك) .

2- ماهو شكل الطاقة المخزنة في الجملة عند الموضع A ؟

3- ماهو شكل الطاقة المخزنة في الجملة عند الموضع B ؟

4- ماهو التحول الطاقتوي الذي حدث في الجملة بين الموضعين A و B ؟

5- هل قيمة هذا التحول هي نفسها في كل الحالات الموافقة لمختلف

الكتل ؟ علل .

6- كيف تتغير قيمة الارتفاع h عندما تزداد الكتلة ؟

7- أرسم المنحنى الممثل لتغيرات الارتفاع h بدلالة مقلوب الكتلة $(\frac{1}{M})$ ثم بدلالة مقلوب مربع الكتلة $(\frac{1}{M^2})$ ، ثم بدلالة مقلوب

جذر الكتلة $(\frac{1}{\sqrt{M}})$. ماذا تستنتج ؟

8- استنتج من السؤال السابق العبارة من العبارات الثلاث التالية : Mh^2 ، Mh ، M^2h التي تتناسب التحويل الطاقتوي الذي حدث

في الجملة في مختلف الحالات .

9- استنتج عبارة الطاقة الكامنة الثقالية E_{pp} .

الجواب :

• تكلمة الجدول لاحظ الجدول المرفق جانباً .

1- الحوصلة الطاقتوية للجملة (المطاط + الجسم + الأرض) :

باعتبار المستوى الأفقي المار بالموضع A كمستوى ابتدائي مرجعي لقياس

الطاقات الكامنة الثقالية ($E_{pp}=0$) و وضع التوازن عند تعليق الجسم

بالمطاط كمرجع لقياس الطاقة الكامنة المرونية ($E_{pe}=0$) و بإهمال كل

التحويلات الطاقتوية غير المفيدة يمكن نمذجة الحصيلة الطاقتوية للجملة كما

في الشكل المقابل .

2- كما هو موضح بالشكل فإن شكل الطاقة المخزنة في الجملة عند الموضع A

هو طاقة لئامنة مرونية E_{pe} .

3- شكل الطاقة المخزنة في الجملة عند الموضع B هو طاقة لئامنة ثقالية E_{pp} .

4- التحويل الطاقتوي الحادث في الجملة بين الموضعين A و B هو نمط تحويل ميكانيكي W

(يُحسب بعمل قوة توتر المطاط الذي يُعادل عمل ثقل الجسم) .

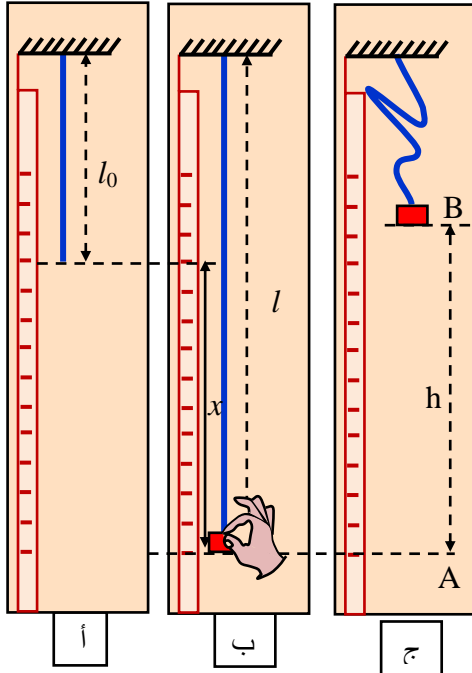

الشكل - 1

M (kg)	h (m)	$\frac{1}{M}$	$\frac{1}{M^2}$	$\frac{1}{\sqrt{M}}$
0,100	0,50			
0,150	0,33			
0,200	0,25			

M (kg)	h (m)	$\frac{1}{M}$	$\frac{1}{M^2}$	$\frac{1}{\sqrt{M}}$
0,100	0,50	10	100	3,16
0,150	0,33	6,67	44,4	2,58
0,200	0,25	5	25	2,24

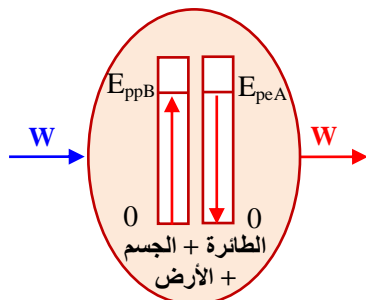

العلوم الفيزيائية - السنة الثانية ثانوي

- °5- نعم قيمة التحويل هي نفسها بالنسبة لجميع الكتل لأنه يتعلق باستطالة المطاط وهي نفسها في جميع التجارب .
 °6- بما أن التحويل الطاقوي محفوظ في جميع التجارب ويعادل عمل ثقل الجسم فإن الارتفاع h يتناسب عكسًا مع الكتلة M .
 °7- رسم المنحنيات البيانية : $h = f\left(\frac{1}{M}\right)$ ، $h = f\left(\frac{1}{M^2}\right)$ ، $h = f\left(\frac{1}{\sqrt{M}}\right)$ على الورق الملمتي .

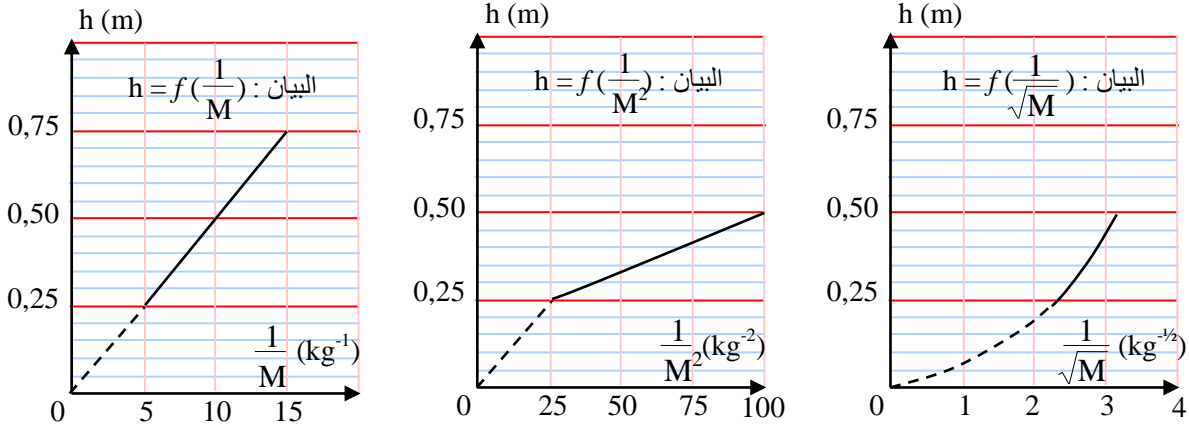

- بيانيا نستنتج أن : الارتفاع h يتناسب طرْدًا مع مقلوب الكتلة الموافقة $(1/M)$ كما يوضحه البيان : $h = f(1/M)$ أعلاه .
 °8- مما سبق يتضح أن : $h = C^{te} \cdot (1/M)$ علاقة خطية بين الارتفاع h و مقلوب الكتلة $(1/M)$ حيث : C^{te} ثابت يمثل الميل " معامل التوجيه " للمستقيم المائل المار من المبدأ : $h = C^{te} \cdot (1/M)$ بالتالي ثابت $Mh = C^{te}$ والعبارة المناسبة للتحويل الطاقوي الحادث في الجملة في مختلف الحالات هي العبارة : ثابت $Mh = C^{te}$.

- °9- مما سبق نستنتج أنه بالنسبة للجسم : $E_A = E_B \Leftrightarrow 0 = E_{pp} - W$ ولدينا بالتعريف : $W = P \cdot h$... (عمل الثقل) $\leftarrow W = P \cdot h = (P/M) \cdot Mh = K_{pp} \cdot Mh$ حيث : $E_{pp} = W = P \cdot h = P \cdot C^{te} \cdot (1/M) = (P/M) \cdot Mh = K_{pp} \cdot Mh$.
 $K_{pp} = P/M$

● **نتيجة** : استنتج بإكمال الفراغات :

تتعلق الطاقة الكامنة الثقالية لجسم **بكتلته** و **ارتفاعه عن سطح الأرض** وتتناسب طرْدًا مع المقدار Mh وتكون عبارتها من الشكل $E_{pp} = K_{pp} \cdot M \cdot h$ حيث K_{pp} قيمة ثابتة تمثل معامل التناسب .

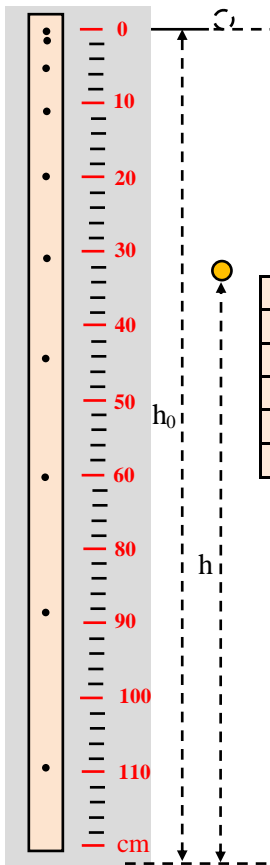

الشكل - 2

°1- (ب) **تحديد الثابت K_{pp} (نشاط - 2)** :

- ترك جسم كتلته $M = 0,1 \text{ kg}$ يسقط بدون سرعة ابتدائية من حافة طاولة على ارتفاع h من سطح الأرض ، يُمثل (الشكل - 2) المقابل تسجيل حركة الجسم . باختبار الجملة (الجسم + الأرض) حيث المجال الزمني الفاصل بين كل تسجيلين متتاليين هو : $\tau = 0,05 \text{ s}$.
 °1- أحسب سرعة الجسم في المواضع : M_0 ، M_2 ، M_4 ، M_6 ، M_8 وأملأ الجدول التالي :

الموضع	v (m/s)	h (m)	$\frac{1}{2}Mv^2$ (J)	M.h (kg.m)
M_0				
M_2				
M_4				
M_6				
M_8				

- °2- أرسم المنحنى الممثل لتغيرات الطاقة الحركية E_c بدلالة المقدار Mh .
 °3- أكتب معادلة المنحنى و ضعها على الشكل : $E_c = U'_0 - K_1 U$
 حيث : $U'_0 = K_1 Mh_0$ ، $U = Mh$.
 °4- استنتج قيمة : K_1 .
 °5- تحقق أن معادلة انحفاظ الطاقة بين

- الموضعين الموافقين للارتفاعين h_0 ، h نكتب على الشكل : $E_c + E_{pp} = E_{p0}$ حيث : E_{p0} هي الطاقة الكامنة الثقالية عند الموضع الموافق للارتفاع h_0 .
 E_c و E_{pp} هما على الترتيب الطاقة الكامنة الثقالية و الطاقة الحركية عند الموضع الموافق للارتفاع h .

- °6- استنتج العلاقة بين K_{pp} و K_1 ثم عبارة الطاقة الكامنة الثقالية E_{pp} .

● **الجواب** :

- °1- حساب السرعات : v_0 ، v_2 ، v_4 ، v_6 ، v_8 في المواضع M_0 ، M_2 ، M_4 ، M_6 ، M_8 على الترتيب (لاحظ الجدول الموالي) حيث : $v_i = \frac{M_i M_{i+1}}{\Delta t} = \frac{d_i}{2\tau} \dots \left(\frac{m}{s}\right)$ ولدينا : في الشكل : $11,5 \text{ cm} \rightarrow 100 \text{ cm}$

الموضع	v (m/s)	h (m)	1/2Mv ² (J)	M.h (kg.m)
M ₀	0	1,00	0	0,100
M ₂	0,870	0,95	0,04	0,095
M ₄	1,914	0,80	0,18	0,080
M ₆	3,045	0,55	0,46	0,055
M ₈	3,915	0,20	0,77	0,020

ومنه : $1 \text{ cm} \rightarrow 8,7 \text{ cm}$ (سلم الرسم)
 $v_0 = 0 \text{ m/s}$ لأن الجسم ينطلق من السكون دون سرعة ابتدائية .
 كذلك : $v_2 = (1 \times 8,7) \times 10^{-2} / (2 \times 0,05) = 0,870 \text{ m/s}$
 وتُحسب بقية السرعات بنفس الطريقة .
 • تكلمة الجدول :

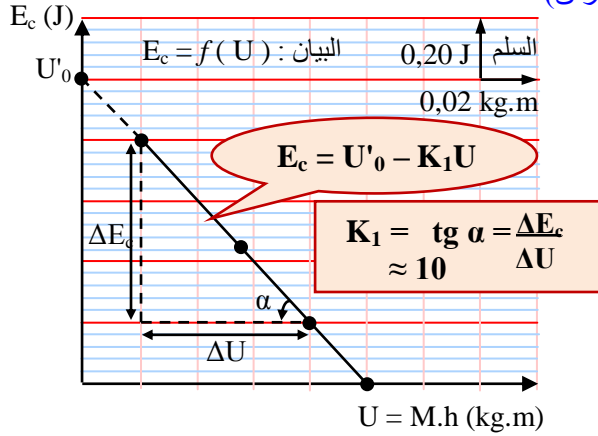

2- رسم البيان : $E_c = f(U)$ على الورق الملمتري (أنظر البيان المرفق)

حيث : $U = Mh$ ، $E_c = 1/2 Mv^2$.
 3- البيان : $E_c = f(U)$ عبارة عن خط مستقيم مائل لا يمر من المبدأ معادلته من الشكل : $E_c = K_1(U_0 - U) = U'_0 - K_1U$.
 4- الثابت : K_1 هو الميل (معامل التوجيه) قيمته بيانياً :

$K_1 = 10 \text{ u.I}$
 كذلك : $U'_0 = K_1 M h_0 = 1 \text{ u.I}$:
 $E_c = U'_0 - K_1 U$:
 $E_c = 1 - 10U = 1 - 10 Mh$.

5- نظرياً : باعتبار سطح الأرض ($h = 0$) كمستوى ابتدائي مرجعي لقياس الطاقات الكامنة الثقالية ($E_{pp} = 0$) وباعتبار الجسم يسقط بتأثير قوة ثقله الوحيدة \vec{P} فإن معادلة انحفاظ الطاقة بين الموضعين الموافقين للارتفاعين h_0 و h هي :

$$E_0(h_0) = E(h) \Leftrightarrow 0 + E_{p0} = E_c + E_{pp} \Leftrightarrow E_{p0} = E_c + E_{pp}$$

6- بالرجوع إلى معادلة الانحفاظ : $E_{p0} = E_c + E_{pp}$ ، يكون لدينا : $E_c - 0 = E_{p0} - E_{pp} \Leftrightarrow E_c = E_{p0} - E_{pp}$.

$$\Delta E_c = - \Delta E_{pp} \Leftrightarrow E_c - E_{c0} = - (E_{pp} - E_{p0})$$

لدينا من التجربة السابقة : $E_{pp} = K_{pp} \cdot Mh = K_{pp} \cdot U$

$$\Delta E_c = - K_{pp}(U - U_0) = E_c - 0 \Leftrightarrow E_{p0} = K_{pp} \cdot U_0$$

$$E_c = K_{pp} \cdot U_0 - K_{pp} \cdot U \dots \dots \dots (1)$$

$$E_c = U'_0 - K_1 U \dots \dots \dots (2)$$

بالمقارنة بين العالقتين (1) و (2) نجد : $U'_0 = K_{pp} \cdot U_0 = 1 \text{ J}$

$$K_{pp} = K_1 \approx 10 \text{ N/kg}$$

• عبارة الطاقة الكامنة الثقالية E_{pp} اعتماداً على ما سبق هي : $E_{pp} = K_{pp} \cdot Mh = K_1 \cdot Mh = 10Mh$

نتيجة : استنتج بإكمال الفراغات :

عندما يكون جسم كتلته M على ارتفاع h من سطح الأرض ($h = 0$) ، وباختيار الجملة (الجسم + الأرض) تكون الطاقة الكامنة الثقالية للجملة $E_{pp} = M \cdot g \cdot h$.

• نتائج & ملاحظات :

1- إن الثابت : $K_{pp} = K_1 = g$ هو تسارع الجاذبية الأرضية على سطح الأرض و قيمته تُعادل تقريباً : 10 N/kg (في الجزائر العاصمة) :

وفي العاصمة الفرنسية باريس : $g = 9,80 \text{ N/kg}$ و $g = 9,81 \text{ N/kg}$.

$$2- \text{ كما أسلفنا : } \Delta E_c = - \Delta E_{pp} \Leftrightarrow E_c - E_{c0} = - (E_{pp} - E_{pp0}) \Leftrightarrow E_c + E_{pp} = E_{c0} + E_{pp0} \Leftrightarrow E = E_0$$

3- 2- الطاقة الكامنة المرونية و الفتلية (E_{pe}) :

2- 1- الطاقة الكامنة المرونية :

2- 1- مقارنة أولية لعبارة الطاقة الكامنة المرونية (نشاط - 1) :

نربط جسماً كتلته M إلى أحد طرفي نابض طويل ، ثم نتركه يسقط من الموضع A بدون سرعة ابتدائية فيستطيل النابض حتى الموضع B أين تتعدم سرعة الجسم و يستطيل النابض بالمقدار x (الشكل - 3 - ج) .

1- مثل الحوصلة الطاقوية للجملة المكونة من النابض ، الجسم و الأرض بين الموضعين A و B .

2- استنتج من معادلة انحفاظ الطاقة بين الموضعين A و B المعادلة التالية :

$$E_{pe} = \Delta E_{pp} \text{ حيث : } E_{pe} \text{ هي الطاقة الكامنة المرونية للنابض .}$$

3- كرر التجربة من أجل قيم مختلفة للكتلة M و قس في كل مرة الاستطالة

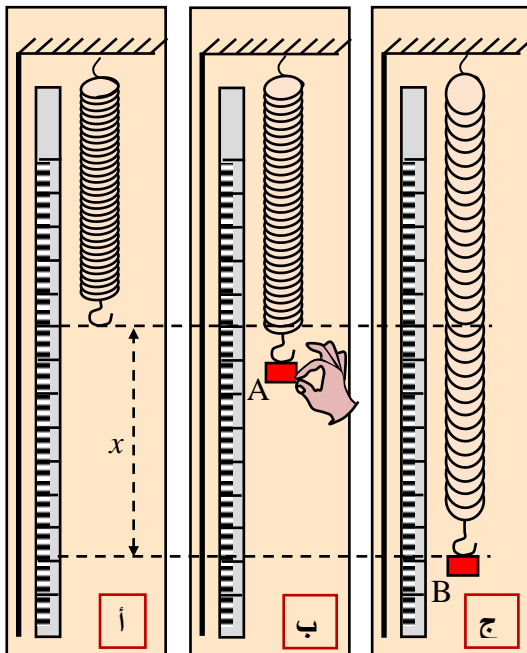

الشكل - 3

M (kg)	x (m)	Mgx (J)	x ² (m ²)

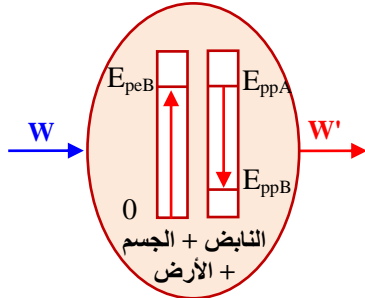

M (kg)	x (m)	Mgx (J)	x ² (m ²)
0,100	0,04	0,04	0,0016
0,150	0,06	0,09	0,0036
0,200	0,08	0,16	0,0064
0,250	0,10	0,25	0,0100

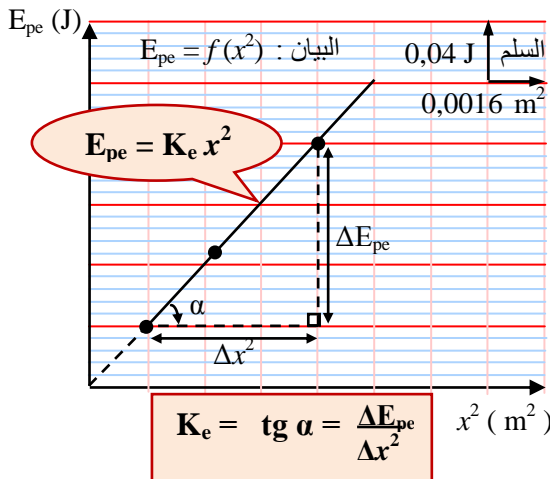

M (kg)	x (m)	Mg (N)

M (kg)	x (m)	Mg (N)
0,100	0,02	1,0
0,150	0,03	1,5
0,200	0,04	2,0
0,250	0,05	2,5

- ٠٤- دُون نتائجك في الجدول المقابل :
- ٠٥- أرسم المنحنى الممثل لتغيرات $E_{pe} = \text{Mgx}$ بدلالة المقدار x^2 . ماذا تلاحظ ؟
- ٠٦- أحسب ميل المنحنى و استنتج أن عبارة الطاقة الكامنة المرورية تكتب بالشكل : $E_{pe} = K_e x^2$.

• الجواب :

- ٠١- الحوصلة الطاقوية للجملة (الناض + الجسم + الأرض) : لاحظ الشكل
- ٠٢- معادلة انحفاظ الطاقة للجملة بين الموضعين A و B تكتب اعتمادا على نموذج الحصيلة الطاقوية المرفق كالتالي :

$$E_A = E_B \Leftrightarrow 0 + E_{p0} + W - W' = 0 + E_{pe} + E_{pp}$$

$$\therefore E_{p0} - E_{pp} = E_{pe} \Leftrightarrow \Delta E_{pp} = E_{pe}$$

- ٠٣- نعلق في كل مرة كتلة معايرة M في الناض و نقيس استطالته الموافقة x ، و النتائج المحصل عليها نَدُونها في الجدول المقابل :
- ٠٤- جدول القياسات :

- ٠٥- رسم البيان $E_{pe} = f(x^2)$ على الورق الملمتري ... (أنظر البيان أسفله). نلاحظ أن : البيان $E_{pe} = f(x^2)$ عبارة عن خط مستقيم مائل يمر من المبدأ معادلته من الشكل : $E_{pe} = K_e x^2$ أي أن :
- ٠٦- بيانياً : $K_e = \text{tg} \alpha = \Delta E_{pe} / \Delta x^2 = (3 \times 0,04) / (3 \times 0,0016) = 25 \text{ u.I}$

$$E_{pe} = K_e x^2 = 25 x^2 \Leftrightarrow K_e = 25 \text{ N/m}$$

- ٠٢- (ب / 1) تعيين الثابت K_e (نشاط - 2) :
- لتعيين الثابت K_e قم معايرة الناض المستعمل في التجربة السابقة علق في نهاية الناض أجساماً مختلفة الكتلة و قس في كل مرة الاستطالة عند وضعية توازن الجسم (الشكل جانبه) .
- دُون نتائجك في جدول (الجدول أدناه) .
- أرسم منحنى المعايرة الممثل لتغيرات القوة المطبقة على الناض $T = \text{Mg}$ بدلالة الاستطالة x. ماذا تلاحظ ؟
- وضع التوازن

- أحسب ميل المنحنى الذي يُمثل ثابت مرونة الناض (K) .
- قارن قيمة الميل K مع قيمة الثابت K_e . ماذا تلاحظ ؟
- كرّر التجريبتين السابقتين باستعمال نوابض مختلفة (ثوابت مرونة مختلفة) .
- قارن في كل مرة قيمة K_e مع قيمة ثابت المرونة لكل ناض . ماذا تلاحظ ؟
- استنتج من هذه المقارنة أن : $K_e = \dots K$
- حيث K هو ثابت مرونة الناض .
- استنتج أن عبارة الطاقة الكامنة المرورية تكتب بالشكل : $E_{pe} = \dots K x^2$
- هل يمكن استعمال سلك مطاطي بدلاً من ناض في الأنشطة السابقة ؟ ناقش .

• الجواب :

- جدول القياسات (لاحظ الجدول المقابل) .
- رسم منحنى معايرة الناض : $T = f(x)$ على الورق الملمتري ... (أنظر البيان المرفق أدناه) .
- نلاحظ أن البيان عبارة عن " خط مستقيم مائل يمر من المبدأ " معادلته من الشكل : $T = K x$ حيث : K ثابت يمثل ميل المستقيم (فيزيائياً يُعرف بـ : ثابت المرونة) أي أن :

استطالة النابض x تتناسب طردياً مع القوة المطبقة T " قوة توتر النابض " .

- بيانياً : الميل (ثابت المرونة) :

$$K = \text{tga} = \Delta T / \Delta x = (3 \times 0,5) / (3 \times 0,01) = 50 \text{ u.I}$$

∴ $K = 50 \text{ N/m}$ (ثابت مرونة النابض المستعمل) .

- لدينا : $K_e = 25 \text{ N/m}$ (النشاط - 1)

و لدينا : $K = 50 \text{ N/m}$ (النشاط - 2)

مما سبق يتضح أن : $K_e = 1/2 K$.

- عند إعادة التجريبتين السابقتين باستخدام نوابض مختلفة نجد في

كل مرة نفس العلاقة بين الثابتين K_e و K أي دوماً :

$K_e = 1/2 K$ بالنسبة لأي نابض .

• **نتيجة** : $K_e = 1/2 K$

- لدينا مما سبق : عبارة الطاقة الكامنة المرونية : $E_{pe} = K_e x^2$

بالرجوع إلى النتيجة الأخيرة السابقة تصبح هذه العبارة بشكلها النهائي

التالي : $E_{pe} = 1/2 K x^2$.

- نعم يمكن استبدال النابض بسلك من المطاط لأن كليهما يُخزن طاقة كامنة مرونية .

• **نتيجة** : استنتج بإكمال الفراغات :

عندما يستطيل (ينضغط) نابض ثابت مرونته K بمقدار x تكتب عبارة طاقته الكامنة المرونية على الشكل التالي :

$$E_{pe} = 1/2 K x^2$$

٢- ٢) الطاقة الكامنة اللفظية :

٢- ٢) (أ / 2) **معايرة نابض الفتل (نشاط - 1) :**

ثبت نابض حلزوني مسطح ندعوه " نابض فتل (1) " من طرفه الداخلي في النقطة O ، مثل ما

هو مبين في الشكل - 4 (يمكنك صنعه من سلك معدني مرن تديره بيدك) .

باستعمال نابض (2) معاير ثابت مرونته K ، طبق على الطرف الحر لنابض الفتل (1) قوة

عمودية على AO . اختر مرجعاً لقياس زاوية دوران نقطة تطبيق القوة .

1 - غير في شدة القوة المطبقة و قس في كل مرة استطالة النابض (2) و زاوية دوران

نابض الفتل (1) .

2 - دون نتائجك في الجدول التالي :

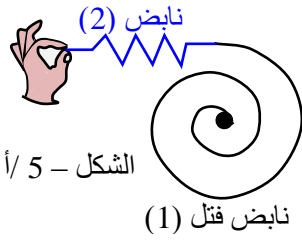

الشكل - 5 أ

نابض فتل (1)

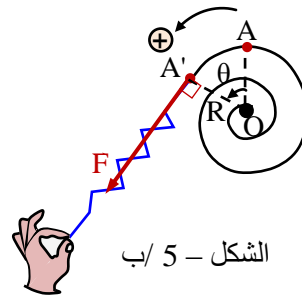

الشكل - 5 ب

استطالة النابض (2) x (cm)	زاوية دوران نابض الفتل (rd) θ	شدة القوة F (N)	عزم القوة F بالنسبة لنقطة تثبيت نابض الفتل

3 - ارسم تغيرات عزم القوة بدلالة تغيرات زاوية دوران نابض الفتل .

4 - احسب ميل المنحنى الذي يمثل ثابت فتل النابض .

• **الجواب** :

2 - جدول القياسات ... (لاحظ الجدول المرفق) .

استطالة النابض (2) x (cm)	زاوية دوران نابض الفتل (rd) θ	شدة القوة F (N)	عزم القوة F بالنسبة لنقطة تثبيت نابض الفتل
9,0	0,0349	3,49	0,349
17,5	0,0697	6,97	0,697
26,0	0,1047	10,47	1,047

3 - رسم البيان $M_{\vec{F}/O} = f(\theta)$... (لاحظ البيان المقابل) .

4 - حساب ميل المنحنى $M_{\vec{F}/O} = f(\theta)$:

$$\text{tg } \alpha = \frac{\Delta M}{\Delta \theta} = \frac{3 \times 0,35}{3 \times 0,035} = 10 \text{ N.m/rd}$$

∴ ثابت فتل النابض الحلزوني المسطح : $C = 10 \text{ N.m.rd}^{-1}$

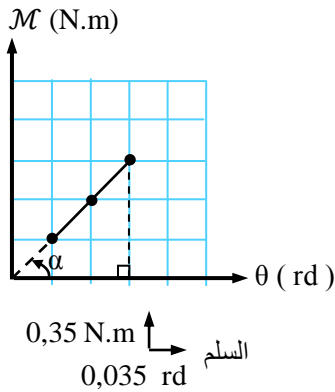

السلم
0,35 N.m
0,035 rd

لحساب الطاقة المخزنة في نابض الفتل المستعمل في النشاط - 1 ، نقبل أن الطاقة المخزنة في نابض الفتل (1) تساوي في كل وضعية الطاقة المخزنة في النابض (2) . (يمكنك الوصول إلى هذه النتيجة بتوظيف مبدأ انحفاظ الطاقة و مبدأ الفعلين المتبادلين و ذلك بدراسة الجملتين النابض (1) و النابض (2) . باستعمال نتائج النشاط 1 املأ الجدول التالي :

استطالة النابض (2) x (cm)	زاوية دوران نابض الفتل θ (rd)	الطاقة المخزنة في النابض (1) ½ Kx² (J)	θ² (rd²)

- 1 - ارسم منحنى تغيرات الطاقة المخزنة في النابض (1) بدلالة مربع الزاوية (θ²) .
2 - احسب ميل المنحنى و استنتج أن عبارة الطاقة الكامنة المرورية لنابض الفتل تكتب على الشكل : $E_{pe} = C_e \cdot \theta^2$

● الجواب :

ملء الجدول حيث ثابت مرونة النابض (2) هو $K = 40 \text{ N/m}$:

استطالة النابض (2) x (cm)	زاوية دوران نابض الفتل θ (rd)	الطاقة المخزنة في النابض (1) ½ Kx² (J)	θ² (rd²)
9,0	0,0349	0,162	0,0012
17,5	0,0697	0,612	0,0048
26,0	0,1047	1,352	0,0110

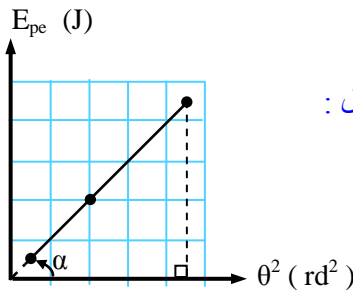

1 - رسم المنحنى $E_{pe} = f(\theta^2)$: ... (لاحظ البيان المرفق)

2 - حساب الميل :

البيان $E_{pe} = f(\theta^2)$ عبارة عن خط مستقيم مائل امتداده يمر من المبدأ ، معادلته من الشكل : $E_{pe} = C_e \cdot \theta^2$ حيث C_e معامل التوجيه (الميل) .

$$C_e = \text{tg } \alpha = \frac{\Delta E_{pe}}{\Delta \theta^2} = \frac{(4,5 \times 0,30)}{(4,5 \times 0,0024)} = 125 \text{ J/rd}^2$$

°2 / 2 (ج) تعيين الثابت C_e :

قارن قيمة C_e مع قيمة ثابت فتل النابض الحزوني C . ماذا تلاحظ ؟

... (مما سبق يتبين أن $C_e = \frac{1}{2} C$) .

استنتج أن عبارة الطاقة الكامنة المرورية لنابض الفتل تكتب على الشكل : $E_{pe} = \dots C \cdot \theta^2$

... (لدينا : $E_{pe} = C_e \cdot \theta^2 \Leftrightarrow C_e = \frac{1}{2} C$ ، $E_{pe} = \frac{1}{2} C \cdot \theta^2$)

● نتيجة : استنتج بإكمال الفراغات :

عندما نفتل بزاوية θ سلك فتل أو نابض حلزوني (نابض فتل) ثابت فتلته C ، فإنه يخزن طاقة كامنة مرورية عبارتھا :

$$E_{pe} = \frac{1}{2} C \theta^2$$

● تطبيق : (التمرين المحلول ص : 84 من كتاب التلميذ) .

نربط كرية صغيرة كتلتها $M = 60 \text{ g}$ بطرف خيط طوله : $L = 60 \text{ cm}$ ، و نعلق الطرف الثاني للخيط في حامل ، نزيح الكرية عن وضع توازنها بزاوية قدرها $\alpha_0 = 30^\circ$ ثم نتركها لحالها . باختيار وضع التوازن كمرجع للتراتب :
°1 جد عبارة الطاقة الكامنة الثقالية للكرية بدلالة الزاوية α .

°2 بين أن مجموع الطاقتين الحركية و الكامنة للكرية ثابت خلال الحركة .

°3 أحسب سرعة الكرية عند مرورها من وضع التوازن .

°4 ماهي قيمة الزاوية α التي من أجلها تبلغ سرعة الكرية نصف قيمتها الأعظمية ؟

°5 إذا وضع مسمار في النقطة S منتصف القطعة [OO] و أزيحت الكرية بنفس الزاوية $\alpha_0 = 30^\circ$. ماهي أقصى زاوية β يصنعها الخيط مع الشاقول من الجهة المقابلة ؟

• الجواب :

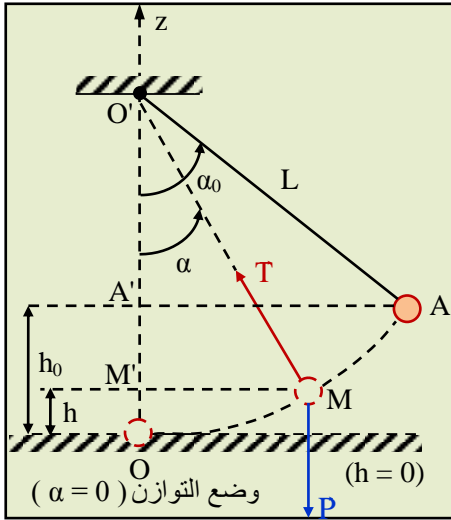

°1 عبارة الطاقة الكامنة الثقالية للكرية :

نعتبر الحالة الكيفية التي يصنع فيها الخيط زاوية α مع المحور الشاقولي Oz (وضع التوازن : $\alpha = 0$) ، و باعتبار المستوى الأفقي المار بمركز الكرية عند التوازن كمستوى مرجعي ابتدائي لقياس الطاقة الكامنة الثقالية

$E_{pp} = Mg \cdot h = Mg \cdot L(1 - \cos\alpha)$ فإن : ($h = 0 \Rightarrow E_{pp} = 0$)

حيث : $h = L - L\cos\alpha = L(1 - \cos\alpha)$. (لاحظ الشكل جانبه) .

°2 إثبات أن مجموع الطاقتين الحركية و الكامنة ثابت خلال الحركة :

نعلم أن : - مبدأ انحفاظ الطاقة $\Leftrightarrow \Delta E_c = - \Delta E_{pp}$ بين الموضعين الابتدائي

A و الكيفي M وهذا بإهمال كل التحولات الطاقوية غير المفيدة بسبب الاحتكاكات . بالتالي : $E_c(M) - E_c(A) = - E_{pp}(M) + E_{pp}(A)$ أي أن :

$E_c(M) + E_{pp}(M) = E_c(A) + E_{pp}(A)$

ومنه : مجموع الطاقتين الحركية و الكامنة في الموضع A يساوي مجموع

الطاقتين الحركية و الكامنة في الموضع M .

• ملاحظة : 1 بالتعريف نسمي مجموع الطاقتين الحركية و الكامنة في موضع كيفي للجلمة الميكانيكية بـ "الطاقة

الميكانيكية" ويُرّمز لها بالرمز E_m أي أن : $E_m = E_c + E_{pp}$.

2 في حالة الجلمة التي لا تستقبل و لا تفقد الطاقة (أو ما يُعرف بـ : الجلمة المعزولة) فإن الطاقة الميكانيكية الكلية للجلمة

تبقى محفوظة أي : $E_m = E_c + E_{pp} = C^{te}$ أو : $\Delta E_c = - \Delta E_{pp}$ أو : $\Delta E_m = 0$.

°3 سرعة الكرية لحظة مرورها من وضع التوازن :

- في الموضع A : $E_c(A) = 0$; $E_{pp}(A) = Mg \cdot h_0 = Mg \cdot L(1 - \cos\alpha_0)$

- في الموضع M : $E_c(M) = 1/2 Mv^2$; $E_{pp}(M) = Mg \cdot h_0 = Mg \cdot L(1 - \cos\alpha_0)$

$\Delta E_c = E_c(M) - E_c(A) = 1/2 Mv^2 - 0 = 1/2 Mv^2$ (1)

$\Delta E_{pp} = E_{pp}(M) - E_{pp}(A) = Mg(h - h_0) = Mg \cdot L(\cos\alpha_0 - \cos\alpha)$ (2)

من (1) و (2) وبالرجوع إلى العلاقة $\Delta E_c = - \Delta E_{pp}$ نجد : $1/2 Mv^2 = Mg \cdot L(\cos\alpha - \cos\alpha_0)$ بالتالي :

عند المرور بوضع التوازن ($\alpha = 0$) فإن : $\cos\alpha = 1$ وبالرجوع إلى عبارة السرعة السابقة تكون : $v = \sqrt{2gL(\cos\alpha - \cos\alpha_0)}$ وهي سرعة الكرية في موضع كيفي خلال الحركة .

ت.ع : $v_0 = \sqrt{2gL(1 - \cos\alpha_0)}$ وهي أعظم سرعة تكتسبها الكرية خلال الحركة .

°4 حساب الزاوية α عندما تبلغ سرعة الكرية نصف قيمتها العظمى :

لأجل سرعة تكتسبها الكرية أثناء الحركة قدرها : $v = 1/2 v_0$ في موضع كيفي M بعد إزاحتها في البداية إلى الموضع A بزاوية : $\alpha_0 = 30^\circ$ فإن معادلة انحفاظ الطاقة بين الموضعين A و M هي :

$E_m(A) = E_m(M) \Leftrightarrow E_0(A) = E(M)$

$\therefore E_c(A) + E_{pp}(A) = E_c(M) + E_{pp}(M)$ ومنه :

$1/2 Mv^2 + Mg \cdot L(1 - \cos\alpha) = Mg \cdot L(1 - \cos\alpha_0)$

لكن : $v = 1/2 v_0 \Leftrightarrow v^2 = 1/4 v_0^2$ بالتعويض في المعادلة السابقة نجد :

$1/8 Mv_0^2 + Mg \cdot L(1 - \cos\alpha) = Mg \cdot L(1 - \cos\alpha_0)$

ولدينا : $v_0^2 = 2g \cdot L(1 - \cos\alpha_0)$ بالتالي :

$1/4 MgL(1 - \cos\alpha_0) + MgL(1 - \cos\alpha) = MgL(1 - \cos\alpha_0)$

$\therefore \alpha \approx 26^\circ \Leftrightarrow \cos\alpha = 0,90 \Leftrightarrow \cos\alpha = 1/4 + 3/4 \cos\alpha_0$.

°5 حساب الزاوية β :

كما هو موضح بالشكل المقابل فإن الكرية تنطلق من السكون عند الموضع A لتستقر في الجانب الآخر من الشاقول لحظة انعدام سرعتها بحيث يصنع جزء الخيط الزاوية β مع جزء الخيط

الشاقولي O'S وحسب معادلة الانحفاظ الطاقوي فإن : $E_{p0} = E_{pp} \Leftrightarrow h_0 = h$ أي أن الكرية تصعد لنفس الارتفاع من الجانب

الأخر ومنه : $A'S = A'O' - SO' = L \cos\alpha - L/2 = L(\cos\alpha - 1/2)$.

$\beta \approx 43^\circ \Leftrightarrow \cos\beta = A'S / (L/2) = 2\cos\alpha - 1 = 2 \times 0,866 - 1 = 0,73 \Leftrightarrow$

تطبيقات : التمارين : ت₂ ؛ ت₃ ؛ ت₅ الصفحة - 86

الطاقة الكامنة الثقالية

ت₇ الصفحة - 87

التمارين : ت₁₂ الصفحة - 88 ؛ ت₁₃ الصفحة - 89 ؛ ت₁₆ الصفحة - 90 الطاقة الكامنة المرئية .

● حلول بعض التمارين (صفحة 86)

الطاقة الكامنة الثقالية :

● تمرين 2 :

العبارة " الطاقة الكامنة الثقالية معرفة بتقريب ثابت " تعني أن مرجع حساب الطاقة الكامنة الثقالية اختياري أي أن :

- باختيار محور الترتيب موجه نحو الأعلى نكتب في الحالة العامة عبارة الطاقة الكامنة الثقالية على الشكل :

$$E_{pp} = mgz + C^{te}$$

- باختيار الطاقة الكامنة الثقالية تساوي صفرا عندما $z = 0$ تصبح العبارة : $E_{pp} = m g z$

● تمرين 3 :

إذا اخترنا الجملة هي الجسم فقط دون الأرض فإنه لا يمكن الحديث عن طاقة كامنة ثقالية ، لأن الطاقة الكامنة الثقالية هي طاقة تتعلق بموضع الجسم بالنسبة للأرض داخل الجملة .

● تمرين 5 :

1 - الحصيلة الطاقوية للجملة بين A و B

2 - معادلة انحفاظ الطاقة $W + E_{ppA} = E_{ppB}$

باختيار : $E_{ppA} = 0$ نكتب المعادلة : $W = E_{ppB}$

3 - عمل قوة الكابل من A إلى B

$$W_{AB} = E_{ppB} = m g h = m g AB$$

$$W_{AB} = 500 \times 9,80 \times 6 = 29400 \text{ J}$$

4 - عمل قوة الكابل من B إلى C

العمل معدوم لأن القوة عمودية على الانتقال

5 - عمل قوة الكابل من C إلى D

$$-W' = W_{CD} \quad E_{ppC} - W' = E_{ppD} = 0$$

$$-E_{ppC} = -W' = W_{CD}$$

$$W_{CD} = -W_{AB} = -29400 \text{ J} \quad \text{بما أن } E_{ppB} = E_{ppC} \text{ إذن}$$

6 - عمل هذه القوة من A إلى D يكون معدوما .

● تمرين 7 :

يستحسن كتابة عبارة الطاقة الكامنة الثقالية باستعمال المتغير z بدلا من h

نكتب : $E_{pp} = M g z$ (باختيار محور الترتيب موجه نحو الأعلى)

01 - الطاقة الكامنة للجملة في حالة :

أ- المرجع في O_1 (سطح الأرض)

$$E_{pp1} = M g z_1 = 1025 \times 9,80 \times 3 \times 9 = 2,7 \times 10^5 \text{ J}$$

مع $z_1 = 3 \times 9 = 27 \text{ m}$ حيث : علو كل طابق هو 3 m

ب- المرجع في O_2 (الطابق التاسع)

$$z_2 = 0 \quad E_{pp2} = M g z_2 = 0$$

ج- المرجع في O_3 (الطابق العاشر)

$$E_{pp3} = M g z_3$$

$$E_{pp3} = 1025 \times 9,80 \times (-3) = -0,3 \times 10^5 \text{ J} \quad \text{هنا : } z_3 = -3 \text{ m} \quad \text{إذن :}$$

02 - عمل قوة الكابل من الطابق الأرضي إلى الطابق التاسع

نكتب معادلة الانحفاظ : $W = E_{ppB}$

$$W = E_{ppB} = E_{pp1} = 2,7 \times 10^5 \text{ J}$$

03 - إستطاعة القوة : $P = E/t = W/t$

بما أن المصعد له حركة مستقيمة منتظمة إذن : $t = z/v$ بالتعويض في عبارة P نحصل على :

$$P = W/t = W v / z$$

$$P = 2,7 \times 10^5 \times 1,2 / 27 = 0,12 \times 10^5 \text{ Watt}$$

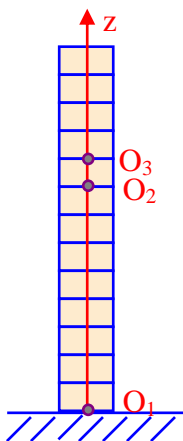
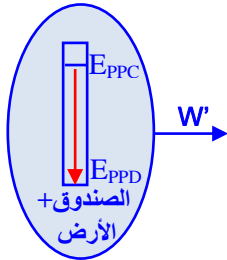
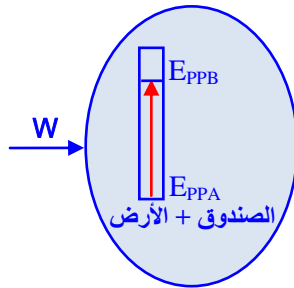

• تمرين 12 :

01- بإختبار الجملة (عربة+الأرض+الناض) تتحول الطاقة الكامنة الثقالية للجملة في الوضع A الى طاقة حركية في الوضع B ثم الى طاقة كامنة مرئية تظهر في النابض عندما ينضغط كلية في الوضع D .

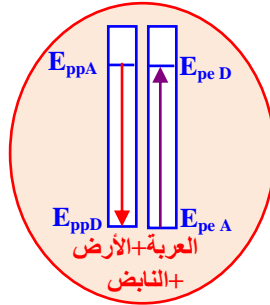
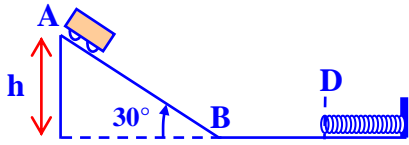

2- الحصيلة الطاقوية بين الوضعين A و D :
3- معادلة انحفاظ الطاقة :

$$E_{ppA} = E_{peD}$$

$$Mgh = 1/2 kx^2$$

4- أقصى انضغاط للناض :

$$Mg AB \sin 30^\circ = 1/2 kx^2$$

$$X = 12,5 \text{ cm}$$

5- شدة القوة المطبقة من طرف النابض في هذا الوضع :

$$T = k x$$

$$T = 400 \times 12,5 \times 10^{-2} = 50 \text{ N}$$

06- بالإعتماد على مبدأ إنحفاظ الطاقة و بإهمال قوى الإحتكاك تصعد العربة حتى الموضع A بعد إستطالة النابض حيث تتحول كل الطاقة الكامنة المرئية إلى طاقة كامنة ثقالية.

07- الهدف من هذا السؤال هو تمثيل الحصيلة الطاقوية ثم إيجاد الطاقة الحركية للعربة لحظة ملامستها النابض ثم دراسة تحويل الطاقة من العربة إلى النابض .

• تمرين 13 :

نختار النقطة B مبدأ الترتيب التي توافق أقصى إستطالة للناض مرجعا لحساب الطاقة الكامنة الثقالية.

عبرة الطاقة الكامنة الثقالية تكون: $E_{pp} = m g z$

01- الحصيلة الطاقوية و معادلة انحفاظ الطاقة في الحالات :

أ- الجملة (الجسم + النابض + الأرض)

$$E_{ppA} = E_{peB}$$

ب- الجملة (الجسم+الناض)

$$W_P = E_{peB}$$

حيث : W_P : هو عمل قوة الثقل

3- حساب أقصى استطالة :

$$E_{ppA} = E_{peB}$$

$$M \cdot g \cdot z_A = 1/2 K \cdot z_A^2$$

$$z_A = 2 \text{ mg/K} = 2 \times 0,2 \times 9,80/10 = 0,39 \text{ m} = 39 \text{ cm}$$

4- الطاقة الكامنة المرئية للناض :

$$E_{pe} = 1/2 K \cdot z_A^2 = 1/2 \times 10 \times 0,39^2 = 0,76 \text{ J}$$

• تمرين 16 :

1- نمثل الحصيلة الطاقوية للجملة (الناض)

ثم نكتب معادلة انحفاظ الطاقة على النحو التالي : $W = E_{pe}$

ومنه الطاقة الكامنة المرئية تساوي عمل المزدوجة $E_{pe} = W = 10 \text{ J}$

2- ثابت القتل C : $E_{pe} = 1/2 \cdot C \cdot \theta^2 = W \Rightarrow C = 2W / \theta^2 = 2 \times 10 / (10 \times 2\pi)^2 \leftarrow C = 0,005 \text{ Nm/rd}$

$$C = 0,005 \text{ Nm/rd}$$

ملاحظة : في هذه العبارة وحدة الزاوية هي الراديان (rd) ووحدة ثابت القتل هي (Nm/rd)

3- تحولات الطاقة : باعتبار الجملة (الناض+العربة).

عند ترك النابض لحاله فإن الطاقة الكامنة المرئية المخزنة فيه تتحوّل إلى طاقة حركية في العربة وذلك بتدوير عجلات العربة عند امتداده ورجوعه .

4- الحصيلة الطاقوية و معادلة الإنحفاظ : $E_{pe1} = E_{c2}$

5- الطاقة الحركية للسيارة عندما يرجع النابض إلى حالته الطبيعية

$$E_{pe1} = E_{c2} = W = 10 \text{ J}$$

سرعة العربة عندئذ :

$$E_{c2} = 1/2 \cdot m \cdot v^2 = W$$

$$v = 14,14 \text{ m/s} \leftarrow v^2 = 2W/m$$

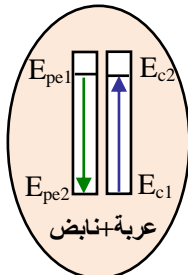
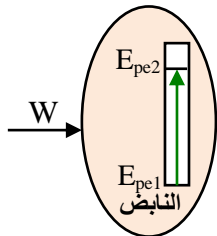
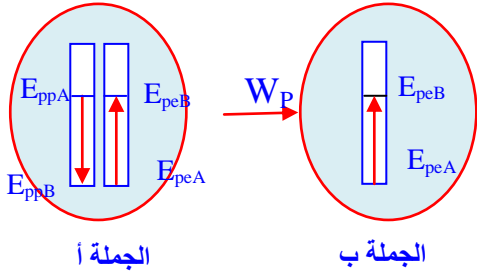
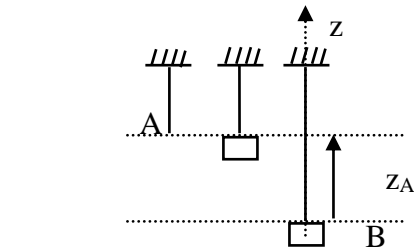

المجال (I) : الطاقة .

الوحدة ④ : الطاقة الداخلية :

● الكفاءات المستهدفة :

- يُوظف حصيلة طاوقية كمية .

- يعرف أن طاقة الرابطة أكبر تقريبًا بعشرة أضعاف من طاقة التماسك .

4 - ①) المركبة الحرارية E_{th} للطاقة الداخلية :

● نشاط : خذ قطعة من سلك معدني ثم خك أحد طرفيه على سطح خشن لمدة كافية ... (أنظر الشكل - 1) .

- ألمس (بحذر) بيدك طرف السلك قبل و بعد عملية الحك . ماذا تلاحظ ؟ ... (ارتفاع ملحوظ في درجة حرارة السلك) .

- هل تغيرت الطاقة الداخلية للسلك بعد عملية الحك ؟ لماذا ؟ ... (نعم بدليل ارتفاع حرارة السلك) .

- مثل الحصيلة الطاوقية للسلك بين بداية و نهاية الحك ... (أنظر النموذج جانبه) .

- أعط تفسيرًا على المستوى المجهري لتغير الطاقة الداخلية للسلك .

... (بعد مرور بضع دقائق على الحك تتعادل درجة حرارة السلك ، إذ أن الجسيمات المكونة للسلك الموجودة عند طرفه تكتسب طاقة حركية نتيجة الاحتكاك مع السطح الخشن ، هذه الجسيمات تُقدم جزءًا من طاقتها الحركية للجسيمات التي تجاورها ، وبدورها هذه الأخيرة تُحوّل جزءًا من طاقتها إلى الجزيئات التي بالقرب منها ... وهكذا يستمر التحويل إلى أن يصبح لكل الجزيئات في المتوسط نفس الطاقة الحركية ، وتصبح لكل نقطة من السلك نفس درجة الحرارة نقول حينئذٍ على الجملة "السلك" أنها في حالة توازن حراري) .

● نتيجة : استنتج بإكمال الفراغات

يدل ارتفاع درجة حرارة الجملة على تغير طاقتها الداخلية ΔE_{th} . ارتفاع الطاقة الداخلية للجملة ناتج عن زيادة الطاقة الحركية المجهرية "الميكروسكوبية" لجسيمات الجملة . يُقاس هذا التغير في الطاقة الداخلية بقيمة التحويل الحراري Q بين الجملة و الوسط الخارجي .

1 - ①) العوامل التي يتعلّق بها التحويل الحراري :

● نشاط - 1 " علاقة التحويل الحراري بتغير درجة الحرارة " :

① - ضع كمية من الماء البارد (200 g مثلاً) درجة حرارته الابتدائية $\theta_1 = 20^\circ C$ في وعاء و أضف له نفس الكمية من ماء ساخن درجة حرارته $\theta_2 = 60^\circ C$. اعتبر الجملة المكونة من كميتي الماء معزولة حراريًا أي يُهمل التحويل الحراري الذي يحدث مع الوسط الخارجي (الوعاء + المحيط) .

① مثل الحصيلة الطاوقية للماء البارد بين الحالة الابتدائية ($\theta = \theta_1$) و الحالة النهائية ($\theta = \theta_2$) (أنظر النموذج جانبه)

② ماذا يُمثّل التحويل الحراري Q بين الماء البارد و الماء الساخن ؟

... (يُمثّل التحويل الحراري Q بين كميتي الماء مقدار التغير الحادث في الطاقة الداخلية لكل منهما : الزيادة في الطاقة الداخلية للماء البارد = النقصان في الطاقة الداخلية للماء الساخن) .

③ هل يمكنك تقدير درجة حرارة الجملة عند التوازن الحراري في هذه الحالة ؟

... (حيث أن كميتي الماء الممزوجتين متساويتين فإن درجة حرارتهما عند بلوغ التوازن الحراري

تأخذ معدل درجتَي حرارتهما الابتدائيتين تقريبًا أي : $\theta = (\theta_1 + \theta_2) / 2 \approx 40^\circ C$.

④ قس درجة حرارة الماء بعد التوازن الحراري . ماذا تلاحظ ؟ ... (بعد حدوث التوازن الحراري تثبت درجة حرارة الماء عند

القيمة المقاسة النهائية $\theta \approx 40^\circ C$)

⑤ استنتج الفرق في درجة حرارة الماء البارد بين الحالة الابتدائية و الحالة النهائية .

... ($\Delta\theta = \theta - \theta_0 = 40 - 20 = 20^\circ C$)

② - أعد التجربة بأخذ نفس كمية الماء البارد السابقة ($m = 200$ g و $\theta_0 = \theta_1 = 20^\circ C$) ثم أضف لها نفس الكمية من ماء ساخن درجة حرارته $\theta_2 = 80^\circ C$. اعتبر دوماً الجملة المكونة من كميتي الماء معزولة حراريًا .

① قس درجة حرارة الجملة عند التوازن الحراري في هذه الحالة ، هل لها نفس القيمة السابقة ؟ ... (لا يكون لدرجة حرارة

الماء النهائية عند بلوغ التوازن الحراري نفس القيمة السابقة $\theta \approx 40^\circ C$ وإنما يكون لها قيمة مختلفة قدرها في هذه الحالة

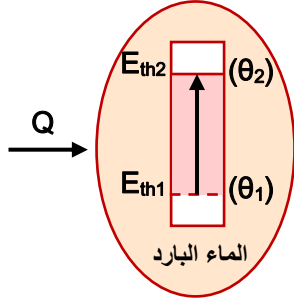

② استنتج الفرق في درجة حرارة الماء البارد بين الحالة الابتدائية و الحالة النهائية .

$$\dots (\Delta\theta = \theta - \theta_0 = 50 - 20 = 30^\circ \text{C}) .$$

③ مثل الحصيلة الطاقوية للماء البارد بين الحالة الابتدائية و الحالة النهائية .

... (أنظر النموذج جانبه) .

④ هل قيمة التحويل الحراري Q هي نفسها القيمة السابقة ؟ ... (لايكون للتحويل الحراري

في هذه الحالة نفس القيمة كما في الحالة السابقة) .

⑤ بماذا تتعلق قيمة التحويل الحراري ؟ ... (تتعلق قيمة التحويل الحراري Q بالفرق في

درجة الحرارة النهائية و الابتدائية : $\Delta\theta = \theta - \theta_0$)

● **نشاط-2 " علاقة التحويل الحراري بكمية المادة (الكتلة) "** :

أعد التجربة وخذ نفس كمية الماء البارد في نفس درجة الحرارة ($m = m_1 = 200 \text{ g}$ و $\theta_0 = \theta_1 = 20^\circ \text{C}$) وأضف لها

ضعف الكمية من الماء الساخن ($m_2 = 400 \text{ g}$) درجة حرارته $\theta_2 = 60^\circ \text{C}$.

① هل يكون للجملة نفس درجة حرارة التوازن السابقة - (الجزء -A) ؟ ... (لايكون للجملة نفس درجة التوازن كما هو الحال

في الجزء - A) من النشاط-1 أي : $\theta \approx 40^\circ \text{C}$ بل يكون لها درجة حرارة مختلفة) .

② قس درجة حرارة الماء بعد التوازن الحراري . ماذا تلاحظ ؟ ... (درجة حرارة الماء تثبت عند قيمتها النهائية بعد حدوث

التوازن الحراري وتقدر في هذه الحالة تقريبا $\theta = 46,66^\circ \text{C}$) .

③ استنتج الفرق في درجة حرارة الماء البارد بين الحالة الابتدائية و الحالة النهائية .

$$\dots (\Delta\theta = \theta - \theta_0 = 46,66 - 20 = 26,66^\circ \text{C}) .$$

④ مثل الحصيلة الطاقوية للماء البارد بين الحالة الابتدائية و الحالة النهائية (أنظر النموذج جانبه)

⑤ قارن بين قيمة التحويل الحراري Q لهذا النشاط و قيمته في النشاط-1 (الجزء -A) .

... (بما أن كمية الماء البارد هي نفسها في النشاط-1 - الجزء A) وكذا في النشاط-2 بينما التغير

الحادث في درجة حرارة الماء مختلفة في الحالتين " $\Delta\theta \approx 20^\circ \text{C}$ في الحالة الأولى "

و " $\Delta\theta \approx 26,66^\circ \text{C}$ في الحالة الثانية " فإن قيمة التحويل الحراري Q غير متساوية في الحالتين) .

● **نشاط-3 " علاقة التحويل الحراري بنوع المادة "** :

أعد التجربة وخذ نفس كمية الماء البارد في نفس درجة الحرارة ($m = 200 \text{ g}$ و $\theta_1 = 20^\circ \text{C}$)

و أضف لها نفس الكمية من معدن النحاس (سلك نحاسي $m_{\text{Cu}} = 200 \text{ g}$) درجة حرارته $\theta_2 = 60^\circ \text{C}$ (عملياً : يُستخرج

السلك النحاسي من حمام مائي درجة حرارته 60°C ويوضع مباشرة في الماء البارد) .

① قس درجة حرارة الجملة عند التوازن الحراري في هذه الحالة ، هل لها نفس القيمة التي حصلت عليها في النشاط-1 الجزء

A) ؟ ... (عند التوازن الحراري للجملة نقيس درجة حرارتها النهائية فنجدها مساوية $\theta \approx 23,33^\circ \text{C}$ وبالتالي ليس لها نفس

القيمة المقاسة في النشاط-1 - الجزء A) .

② استنتج الفرق في درجة حرارة الماء البارد بين الحالة الابتدائية و الحالة النهائية

$$\dots (\Delta\theta = \theta - \theta_0 = 23,33 - 20 = 3,33^\circ \text{C}) .$$

③ بماذا تتعلق قيمة التحويل الحراري ؟ ... (تتعلق قيمة التحويل الحراري Q بطبيعة " أو نوع " المادة المستقبلة أو الفاقدة

للتحويل الحراري الحادث في الجملة المتوازنة) .

● **نتيجة** : استنتج بإكمال الفراغات

تتعلق قيمة الطاقة المحولة Q بين كميتين من المادة بكتلة و نوع كل مادة و الفرق بين درجتي الحرارة النهائية و الابتدائية لكل مادة تفقد أو تستقبل طاقة بتحويل حراري Q حيث يساوي هذا التحويل التغير في الطاقة الداخلية لكل مادة $Q = \Delta E_{\text{th}}$.

1-2) **عبارة التحويل الحراري Q :**

تناسب قيمة التحويل الحراري المصحوب بتغير في درجة الحرارة و غير المرفق بتغير في الحالة الفيزيائية للمادة مع كتلة هذه الأخيرة و الفرق في درجة الحرارة بين الحالة النهائية و الحالة الابتدائية للجملة المدروسة ، حيث تُكتب عبارة هذا التحويل بالشكل

$$\text{التالي : } Q = mc (\theta_f - \theta_i) = C \cdot \Delta\theta \text{ وفيها :}$$

Q : تمثل التحويل الحراري و يقدر بوحدته الدولية الجول (J) .

m : تمثل كتلة المادة المستقبلة أو الفاقدة للتحويل الحراري مقدره بوحدتها الدولية الكيلوغرام (kg) .

العلوم الفيزيائية - السنة الثانية ثانوي

c : تمثل معامل ثابت يعرف باسم الحرارة الكتلية للمادة المعتبرة وهي تتعلق بنوع المادة حيث : $C = mc$ هي السعة الحرارية للمادة ... (تقدر الحرارة الكتلية **c** بوحدتها الدولية الجول لكل كيلوغرام في الدرجة المطلقة (أو : المنوية) : $(J / (kg \cdot ^\circ C))$ ، وتقدر السعة الحرارية **C** بوحدة الجول لكل درجة : $(J / ^\circ C)$.
 θ_i : درجة الحرارة الابتدائية و **θ_f** درجة الحرارة النهائية وتقدران بوحدة $^\circ C$ حيث : $\Delta\theta = \theta_f - \theta_i$ الفرق في درجة الحرارة .

● ملاحظات :

- إذا كانت : $\theta_f > \theta_i$ فإن : $Q > 0$ " يحدث ارتفاع في المركبة الحرارية لطاقة الجملة الداخلية " أي أن : الجملة استقبلت طاقة .
- في الحالة المعاكسة : الجملة تفقد الطاقة أي $Q < 0$.
- السعة الحرارية لجملة تعادل مجموع السعات الحرارية لكل مكوناتها :

$$C = \sum C_i = \sum m_i c_i = m_1 c_1 + m_2 c_2 + m_3 c_3 + \dots$$

1-3) فيل جول : فعل جول هو التحويل الحراري الذي يرافق مرور تيار كهربائي في ناقل أومي .

● نشاط : التحقق من قانون جول :

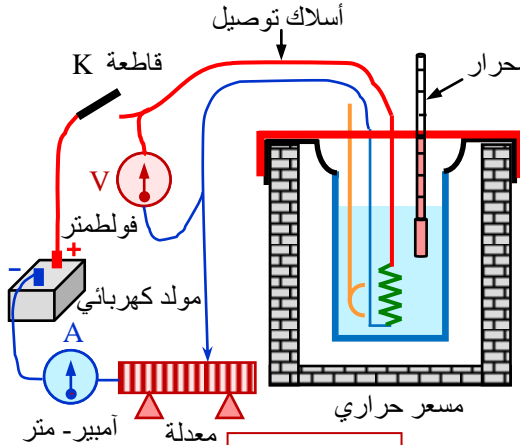

حقق التركيب المبين في الشكل - 2 و المكون من مسعر حراري و لوحه معدلة كهربائية ؛ مولد كهربائي ؛ أمبيرمتر ؛ فولطمتر ؛ مقاومة لتسخين الماء ؛ ...

- ضع كمية من الماء كتلتها $m = 300$ g في المسعر و قس درجة الحرارة الابتدائية .

- أغلق القاطعة و قس الزمن اللازم لرفع درجة حرارة الماء داخل المسعر

بعشر درجات مئوية : $\Delta\theta = 10^\circ C$

- قس في نفس الوقت شدة التيار الكهربائي المار في المقاومة و فرق الكمون المطبق بين طرفيها .

- غير في شدة التيار ، وذلك بتغيير قيمة مقاومة المعدلة ، و قس شدة التيار و فرق الكمون و الزمن اللازم لرفع درجة حرارة الماء داخل المسعر بعشر

درجات مئوية ($10^\circ C$) .

- كرر العملية عدة مرات بتغيير شدة التيار ، ثم دَوّن نتائجك في الجدول التالي :

● تحليل نتائج القياس :

- أ - أكتب عبارة الطاقة المكتسبة من طرف الماء .
- ب - أكتب عبارة الطاقة الكهربائية المحولة إلى المقاومة .
- ج - باعتبار المسعر معزولاً حرارياً وأن المقاومة تُحوّل كل الطاقة الكهربائية التي تستقبلها ، أكتب معادلة انحفاظ الطاقة .
- د - هل نتائج التجربة تحقق قانون جول ؟

● الجواب :

- جدول القياسات (أنظر الجدول المقابل : لأجل $R = 500 \Omega$)

I (A)	t (s)	$I^2 t (A^2 \cdot s)$

I (A)	t (s)	$I^2 t (A^2 \cdot s)$
0,5	100	25
1,0	25	25
1,5	11,1	25
2,0	6,25	25

أ - عبارة الطاقة المكتسبة من طرف الماء : بإهمال السعة الحرارية للمسعر و لوحه فإن عبارة الطاقة المكتسبة من الماء هي :

$$Q = \Delta E_{th} = mc(\theta_f - \theta_i) = C \cdot \Delta\theta$$

ب - عبارة الطاقة الكهربائية المحولة إلى المقاومة : $E_e = R \cdot I^2 \cdot t$...

ج - معادلة انحفاظ الطاقة : مما سبق وحسب مبدأ انحفاظ الطاقة للجمال المعزولة فإن :

$$E_0 = E \Leftrightarrow E_e = Q \Leftrightarrow R \cdot I^2 \cdot t = mc(\theta_f - \theta_i) = C \cdot \Delta\theta$$

د - لدينا : $m = 300$ g و $\Delta\theta = 10^\circ C$ ونعلم أن : $c = 4,185$ J/g . $^\circ C$ (الحرارة الكتلية للماء) بالتالي :

وهي الطاقة المكتسبة من طرف الماء من المقاومة الكهربائية .
 $Q = mc(\theta_f - \theta_i) = 300 \times 4,185 \times 10 = 12555$ J

لدينا كذلك : $R = 500 \Omega$ و بالرجوع إلى جدول القياسات نجد : $I^2 \cdot t = C \frac{\Delta\theta}{R} = 25$ u.I ... ($A^2 \cdot s$) بالتالي :

وهي الطاقة الكهربائية المحولة إلى المقاومة .
 $E_e = R \cdot I^2 \cdot t = 500 \times 25 = 12500$ J

∴ واضح أن : $Q \approx E_e$ أي أن : نتائج التجربة تحقق قانون جول في حدود أخطاء القياس : $E_e = Q = R \cdot I^2 \cdot t$

● نتيجة : استنتج باكمال الفراغات :

عندما يعبر تيار مقاومة كهربائية تستقبل هذه الأخيرة طاقة كهربائية وتحولها كاملة إلى الوسط الخارجي على شكل تحويل حراري . تُدعى الظاهرة التي تصحب مرور التيار في ناقل أو مقاومة بفعل جول .

- **ملاحظة:** يكون فعل جول مفيداً في بعض الحالات وغير مفيد في الكثير من الحالات :
- مفيد إذا كان الهدف هو الاستفادة من ذلك التحويل الحراري الناتج عنه كما هو الحال في : المسخن الكهربائي ، المكواة ، الفرن الكهربائي ، فواصم الدارات ، ...
- غير مفيد في الحالة التي يكون فيها رفع درجة الحرارة غير مرغوب فيه : حالة دارة كهربائية ، الضياع في الخط ، ...

4 - (2) مركبة الطاقة الداخلية المنسوبة للحالة الفيزيائية - الكيميائية للجلمة :

عندما يحدث تغيير في الحالة الفيزيائية لجلمة يرافقه امتصاص أو فقدان طاقة نتيجة تغير في التأثيرات المتبادلة بين جسيمات المادة . كذلك التفاعلات الكيميائية يمكنها امتصاص أو فقدان الطاقة ، وفي كلتا الحالتين تعتبر الطاقة المحولة عبارة عن " تغير في الطاقة الداخلية للمادة " .

يجب التمييز بين : التحويل الفيزيائي الذي ينتج عنه طاقة ندعوها : طاقة التماسك وبين التحويل الكيميائي الذي ينتج عنه طاقة الرابطة الكيميائية ، كما يجب تقدير رتبة التحويلات الحرارية المرافقة لكل تحول .

تتكون المادة في كل حالاتها الفيزيائية (الصلبة - السائلة - الغازية) على المستوى المجهرى من جسيمات (جزيئات ، ذرات أو شوارد) وإن حالة المادة تتعلق بشدة التأثير المتبادل بين هذه الجسيمات .

● **الحالة الصلبة:** هي الحالة التي تتوزع فيها جسيمات المادة على شبكة بلورية حيث تكون شديدة الارتباط فيما بينها . تؤمن هذه الروابط تماسك البنية البلورية للمادة .

● **الحالة السائلة:** هي الحالة التي تكون فيها جسيمات المادة ضعيفة الارتباط فيما بينها حيث يكون التأثير المتبادل بين جسيمات المادة ضعيف الشدة .

● **الحالة الغازية:** هي الحالة التي تكون فيها شدة التأثير المتبادل بين الجسيمات مهملة (جسيمات مستقلة حرة غير مترابطة) .

2-1) طاقة التماسك (التحويل الفيزيائي) :

محرار

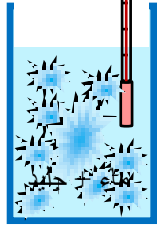

● **نشاط-1:** خذ قطعة من الجليد وضعها داخل وعاء معدني فيه كمية من الماء البارد درجة حرارته

تقارب 0°C (الشكل - 3) . راقب لمدة كافية ، باستعمال محرار ، درجة حرارة الجلمة

(كمية الماء البارد + قطعة الجليد + الوعاء) .

1- هل الجلمة معزولة حرارياً ؟ ... (نعم ، تبقى درجة حرارتها ثابتة تقريباً في حدود 0°C)

2- قس باستعمال مقياسية مدة ذوبان الجليد (مدة كافية معتبرة Δt) .

3- هل درجة حرارة الجلمة تغيرت مدة ذوبان الجليد ؟ ... (لا تتغير وتظل ثابتة تقريباً عند القيمة 0°C) .

ملاحظة: الطاقة الممتصة من طرف الجليد لا ترفع من درجة حرارته وإنما تغير حالته الفيزيائية .

4- هل الجلمة اكتسبت طاقة من الوسط الخارجي مدة ذوبان الجليد ؟ ... (باعتبار الجلمة هي (قطعة الجليد) : نعم اكتسبت الجلمة طاقة من الوسط الخارجي) .

الشكل - 3

5- إذا كان الجواب نعم ، ماهو أثر الطاقة المكتسبة على الجلمة ؟ ... (يذوب الجليد بفك ارتباط جزيئات الماء

فيما بينها فيه وجعلها ضعيفة الارتباط و يتطلب ذلك طاقة يقدمها الوسط الخارجي بسبيل حراري Q تزداد به

الطاقة الحركية المجهرية لجزيئات الماء)

ملاحظة: تغير الحالة يحدث عند درجات حرارة ثابتة ... فالطاقة المستقبلية من قبل الجليد خلال مدة ذوبانه لم ترفع في درجة

حرارته بل كانت سبباً في ذوبانه .

● **نتيجة:** استنتج بإكمال الفراغات :

تمتص قطعة الجليد تحويلاً حرارياً من الوسط الخارجي حتى تتحول من قطعة جليدية عند درجة حرارة 0°C إلى ماء سائل عند نفس درجة الحرارة .

● **نشاط-2:** أعد التجربة السابقة بأخذ ضعف كتلة الجليد السابقة .

- قس مدة ذوبان الجليد (يزداد الوقت المرافق لفك ارتباط الجزيئات بحسب كتلة المادة)

- قارن هذه المدة مع مدة ذوبان قطعة الجليد في تجربة النشاط - 1 . ماذا تستنتج ؟ ... (مدة أكبر من المدة الأولى و يتطلب ذلك

تحويل حراري مضاعف) .

- في رأيك هل قيمة التحويل الحراري في هذا النشاط أكبر من قيمة التحويل في النشاط - 1 ؟ لماذا ؟ ... (نعم قيمة التحويل الحراري

' Q في هذا النشاط أكبر من قيمته Q في النشاط - 1 السابق لأن التحويل الحراري Q يتعلق بكتلة المادة المستقبلية للطاقة وهي أكبر

بمرتين في هذه الحالة عما كانت عليه في الحالة السابقة أي : $Q' = 2Q \Rightarrow m' = 2m$.

● **نشاط-3:** أعد التجربة السابقة بأخذ كتل مختلفة للجليد ($3m, 4m, \dots$) و قس في كل مرة مدة ذوبان الجليد . ماذا تلاحظ ؟

ماذا تستنتج ؟ ... (تلاحظ أن مدة التحويل تتضاعف بتضاعف الكتلة وبالتالي تتضاعف قيمة التحويل الحراري أي أن : Q يتعلق بـ

m (تناسب طردي) .)

تتناسب مدة الذوبان مع كتلة قطعة الجليد . بما أن التحويل الحراري المتبادل بين الجليد و الوسط الخارجي يتناسب مع الزمن نستنتج أن قيمة التحويل الحراري اللازم لذوبان قطعة الجليد متناسب مع كتلته . يمثل التحويل الحراري المرافق لذوبان قطعة الجليد الطاقة اللازمة لتلاشي الروابط التي كانت تتماسك بها جزيئات الماء . تدعى هذه الطاقة طاقة التماسك .

1-1-2) عبارة التحويل الحراري Q في حالة تغير الحالة الفيزيائية للمادة :

يتطلب تغيير الحالة الفيزيائية لجسم نقي كتلته m ، عند درجة حرارة ثابتة ، تحويلًا حراريًا Q عبارته : $Q = m.L$ يدعى المعامل L " السعة الكتلية لتغير حالة الجسم النقي " وهو يتعلق بنوع المادة و تحولات الحالة .

- Q التحويل الحراري بالجول (J) .
- m كتلة الجسم بالكيلوغرام (kg) .
- L السعة الكتلية لتغير الحالة بالجول/الكيلوغرام (J/kg) .

- يكون التحويل (تغير الحالة) ماصًا للحرارة إذا اكتسب الجسم النقي طاقة حرارية من الوسط الخارجي (ذوبان الجليد) .
- يكون التحويل (تغير الحالة) ناشرًا للحرارة إذا فقد الجسم النقي طاقة حرارية نحو الوسط الخارجي (تجمد الماء) .
- **ملاحظة :** ① عبارة Q تكتب بالشكل : $Q = mc(\theta_f - \theta_i) = C.\Delta\theta$ في حالة تغير درجة حرارة الجسم النقي دون تغير حالته الفيزيائية أما في حالة تغير الحالة عند درجة حرارة ثابتة فتكتب بالشكل : $Q = m.L$.
- ② يجب أن نعي أن Q الموافق لتغير الحالة لا يتعلق بـ $\Delta\theta$ لأن التحويل (تغير الحالة) يتم عند $\theta = C^{te}$ وإنما يتعلق بـ m و L فقط .

1-1-2) التفسير المجهرى لتغير الحالة الحرارية المرافقة لتحويل فيزيائي :

تتعلق حالة المادة بشدة التأثير المتبادل بين الجزيئات المكونة لها أي بـ طاقة التماسك ، و تغير الحالة الفيزيائية للمادة ماهو إلا تغير في قيمة طاقة التماسك المرافقة لتغير الحالة الفيزيائية لمادة الطاقة .

تمثل طاقة التماسك المرافقة لتغير الحالة الفيزيائية لمادة الطاقة لتلاشي أو تكامل جزيئاتها .

تغير الترابط الجزيئي) .

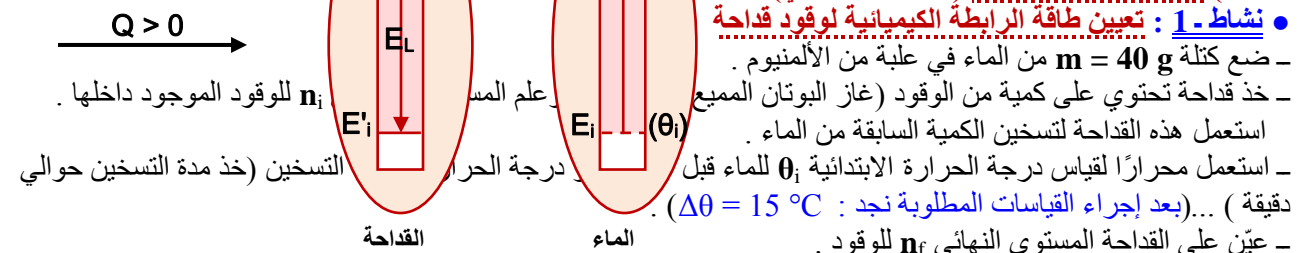

2-1-2) طاقة الرابطة الكيميائية (التحول الكيميائي) :

● نشاط 1 : تعيين طاقة الرابطة الكيميائية لوقود فداحة

- ضِع كتلة $m = 40 \text{ g}$ من الماء في علبه من الألمنيوم .
- خذ فداحة تحتوي على كمية من الوقود (غاز البوتان المميع استعمل هذه الفداحة لتسخين الكمية السابقة من الماء .
- استعمل محرارًا لقياس درجة الحرارة الابتدائية θ_i للماء قبل (بعد إجراء القياسات المطلوبة نجد : $\Delta\theta = 15^\circ\text{C}$) .
- عيّن على الفداحة المستوى النهائي n_f للوقود .
- قَدّر كمية الوقود المستهلكة لتسخين الماء (بعد معايرة خزان الفداحة نجد كتلة الوقود $(\text{C}_4\text{H}_{10} + \text{O}_2)$: $m = 150 \text{ mg}$) .
- لماذا نستعمل وعاء من الألمنيوم ؟ ... (لتسهيل انتقال الحرارة من الفداحة إلى الماء وإنقاص الضياع غير المفيد نحو المحيط) .
- مثل الحصيلة الطاقوية للجملة (ماء) بين بداية التسخين (θ_i) و نهايته (θ_f) (لاحظ النموذج المرفق) .

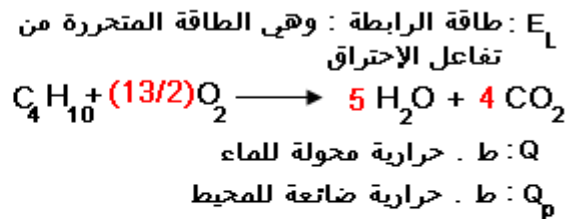
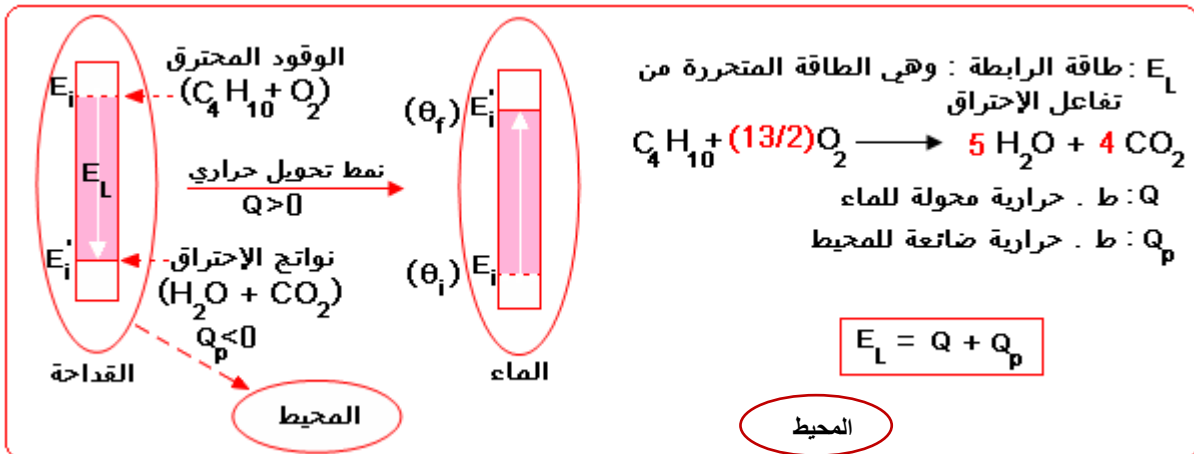

$$E_L = Q + Q_p$$

- أحسب الطاقة المكتسبة من طرف الماء علمًا أن الحرارة الكتلية للماء : $c_e = 4,185 \text{ J/g} \cdot \text{K}$ بالتعريف لدينا :

$$Q = mc_e \Delta\theta \text{ ولدينا من القياسات التجريبية : } Q = 40 \times 4,185 \times 15 = 2500 \text{ J} \leftarrow \Delta\theta = 15^\circ\text{C} , m = 40 \text{ g}$$

رياضيات + تقني رياضيات + علوم تجريبية
 - استنتج الطاقة E_L التي تتحرر عن احتراق كتلة $m = 1 \text{ g}$ من الوقود علماً أن الكتلة الحجمية لوقود القداحة $\rho = 0,58 \text{ g/cm}^3$.

..... باهمال الضياع في الطاقة إلى المحيط Q_p فإن : $E_L \approx Q \approx 2500 \text{ J}$ لكن في كل الحالات فإن : طاقة الرابطة E_L

أكبر دوماً من الطاقة المحولة للماء Q حيث : - بعد معايرة خزان القداحة لدينا حجم الوقود المستهلك هو : $V \approx 0,26 \text{ cm}^3$ بالتالي :

كتلة الوقود المستهلك هي : $m = \rho \cdot V = 0,58 \times 0,26 \approx 0,15 \text{ g} \approx 150 \text{ mg}$ و الطاقة المتحررة عن احتراق هذه الكمية من الوقود هي عملياً : $E_L \approx Q \approx 2500 \text{ J}$ بالتالي :

$$E_L = \frac{1 \times 2500}{0,15} = 16600 \text{ J} \left\{ \begin{array}{l} 2500 \text{ J} \leftarrow \text{من الوقود } m = 0,15 \text{ g} \\ E_L \leftarrow \text{تحرر} \quad \quad \quad m = 1 \text{ g} \end{array} \right.$$

∴ طاقة الرابطة المتحررة عن احتراق الوقود هي : $E_L \approx 16600 \text{ J/g}$

- الطاقة المكتسبة من الماء أقل من الطاقة المحررة من احتراق الوقود ، أي أن قيمة طاقة الرابطة الكيميائية E_L التي وجدتها في التجربة أقل من القيمة الحقيقية لها . لماذا ؟ وجدنا بالقياس التجريبي $E_L \approx 16600 \text{ J/g}$ لكن القيمة المضبوطة لهذه الطاقة أكبر من القيمة المقاسة هذه أي : $E_L > 16600 \text{ J}$ نظراً لأخطاء القياس من جهة وكذا للضياع المحول للمحيط من جهة ثانية و الأهم من ذلك كله يعود لكون " طاقة الرابطة هي الطاقة اللازمة لتغيير الحالة الكيميائية للمادة بسبب التفاعل بين الذرات وتحطيم و تشكيل الروابط وهي أكبر دوماً من طاقة التماسك اللازمة لتغيير الحالة الفيزيائية للمادة و بعبارة أخرى :
 - طاقة التماسك Q هي الطاقة المحولة للماء و هي : ط . الحالة الفيزيائية (طاقة تحطيم التماسك بين الجزيئات) .
 - طاقة الرابطة E_L هي الطاقة المحررة من الوقود وهي : ط . الحالة الكيميائية (ط . تلاشي و تكوين الروابط بين الذرات) .

... دوماً : ط . الرابطة أكبر بكثير من ط . التماسك $E_L \gg Q$

2- 2- أ) التفسير المجهرى لتغير الحالة الحرارية المرافقة لتحول كيميائي:

تتغير الروابط الكيميائية نتيجة التفاعل بين الذرات حيث تنكسر روابط و تتشكل روابط أخرى مما يحدث تغييراً في مخزون الطاقة الكامنة الميكروسكوبية للجمل ، تُدعى هذه الطاقة ، طاقة الرابطة الكيميائية ، وقيمتها تُعادل قيمة التحويل الحراري الذي يحدث . الشكل المرفق أدناه يُمثل التغييرات الميكروسكوبية التي ترافق تحرير الطاقة عند احتراق غاز الميثان CH_4 .

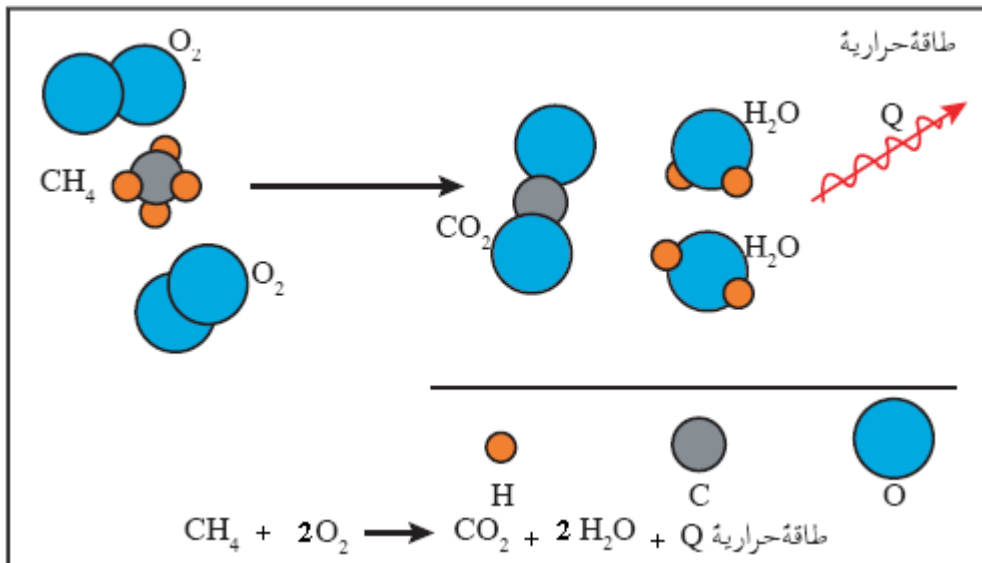

● إذا تزايد مخزون الطاقة الكامنة الميكروسكوبية للجملة يكون التحول الكيميائي ماصاً للحرارة .

● إذا تناقص مخزون الطاقة الكامنة الميكروسكوبية للجملة يكون التحول الكيميائي ناشراً للحرارة .

2- 2- ب) تطبيقي : (رتبة التحولات : تعيين ط . التماسك و مقارنتها مع ط . الرابطة الكيميائية)

ضع كمية من الماء كتلتها 20 g في علبه من الألمنيوم و سخنها حتى درجة الغليان ثم قم بوزن هذه الكمية و بعدها مباشرة أشعل القداحة و ضعها تحت العلبه . انتظر دقيقة أو دقيقتين حتى تتبخر كمية من الماء ، ثم أعد وزن الماء المتبقي في العلبه .

1- °) حدد كتلة الماء المتبخر تقريباً $m = 2,0 \text{ g}$

2- °) اقترح طريقة لقياس كتلة الوقود المحترق من القداحة لقياس كتلة الوقود المحترقة نقترح أخذ قداحتين متماثلتين واحدة مملوءة و الأخرى فارغة ، ثم نقوم بوزنهما و تعيين الكتلة الكلية للوقود في القداحة المملوءة ، بعدها نُدرج هذه القداحة بتدرجات متساوية (10 تد مثلاً) ثم إيجاد كتلة الوقود الموافقة لكل تدرجة و بعد إجراء التجربة نحدد كمية الوقود المحترق من

رياضيات + تقني رياضيات + علوم تجريبية

قياس الفرق بين مستويي الوقود قبل وبعد الاحتراق أي تحديد عدد تدرجات الوقود المختلفي (المتفاعل) وحساب كتلته فنجدها

مثلاً في تجربتنا هذه $m' = 0,2 \text{ g} = 200 \text{ mg}$.

3° أنجز الحصيلة الطاقوية (لاحظ الحصيلة أدناه أو الحصيلة الطاقوية المعطاة في الصفحة السابقة) .

4° هل يمكنك تقدير ، باستعمال نتائج النشاط السابق ، الطاقة الحرارية التي اكتسبتها كمية الماء المتبخرة .

لدينا من النشاط السابق 1 g

من الوقود يحرق 16600 J و لدينا في هذا النشاط

كمية الماء المتبخر $m = 2,0 \text{ g}$ و يحترق لأجل ذلك

كتلة من الوقود قدرها $m' = 0,2 \text{ g}$ فتكون الطاقة

المتحررة حينئذ : $Q' = 0,2 \times 16600 = 3320 \text{ J}$

بإهمال Q'_p المحولة للمحيط .

5° استنتج الطاقة الحرارية التي تكتسبها كتلة

$m = 1 \text{ g}$ من الماء لكي تتبخر . L_V للماء .

..... مما سبق يتضح أن : $L_V = 1660 \text{ J/g}$

هي الحرارة التي تكتسبها كتلة من الماء قدرها 1 g

لكي تتبخر وتعرف هذه الحرارة بـ " السعة الكتلية

للتبخر : L_V " .

6° قارن بين هذه القيمة و قيمة طاقة الرابطة الكيميائية لوقود القداحة E_L . ماذا تستنتج ؟ لدينا مما سبق :

- طاقة الرابطة الكيميائية لوقود القداحة : $E_L = 16600 \text{ J/g}$.

- السعة الكتلية للتبخر : $L_V = 1660 \text{ J/g}$ وهي نفسها طاقة التماسك Q لنفس كمية الماء المتبخرة .

بالتالي : $E_L = 10 L_V = 10 Q$ نستنتج أنه في جميع الحالات :

" طاقة الرابطة الكيميائية E_L تعادل عدة أضعاف طاقة التماسك Q "

● **نتيجة** : استنتج بإكمال الفراغات :

تبين نتائج النشاطات السابقة أن الطاقة الكامنة المخزنة في المادة اللازمة (لتماسك) مجموعة من (الذرات) في الجزيئات تفوق بـ (عشرة) أضعاف تقريباً الطاقة اللازمة (لتماسك) مجموعة من الجزيئات .

● قياسات حرارية " أ . تطبيقية "

● تطبيق : التمرين المحلول (ص : 107 - كتاب التلميذ) .

تعيين مردود مسخن ماء منزلي

لتحديد مردود مسخن ماء يشتغل بغاز المدينة نقوم بالتجربة التالية :

- نقيس ، باستعمال محرار ، درجة حرارة ماء الحنفية (قبل أن يمر عبر المسخن) : $T_i = 15 \text{ }^\circ\text{C}$.

- نقيس درجة حرارة الماء الساخن (بعد أن يمر عبر المسخن) : $T_f = 65 \text{ }^\circ\text{C}$.

- نقيس ، باستعمال ميقاتية ، مدة ملاً قدر سعته $V = 10 \text{ L}$: $t = 5 \text{ min}$.

- نقيس ، بالقراءة على عداد الغاز ، حجم الغاز المستعمل لتسخين الماء حتى يمتلئ القدر : $V_g = 120 \text{ L}$.

- نعلم من المراجع أن : الحرارة الكتلية للماء $c_e = 4185 \text{ J/kg} \cdot \text{K}$ و السعة الحرارية لغاز المدينة $c = 2,5 \times 10^7 \text{ J/m}^3$.

1° أحسب قيمة التحويل الحراري المحول إلى الماء ، ثم استنتج الاستطاعة المحولة .

2° أحسب قيمة التحويل الحراري الناتج عن احتراق الغاز .

3° قارن بين قيمتي التحويلين ، ثم مثل الحصيلة الطاقوية للجملتين : (الماء) و (غاز المدينة + ثنائي الأوكسجين) خلال عملية تسخين كمية الماء .

4° انطلاقاً من نتائج السؤال السابق ، عرّف ثم أحسب مردود مسخن الماء .

5° نقدر من فاتورة الكهرباء و الغاز التسعيرة المتوسطة التالية لاستهلاك الطاقة :

· سعر 1 kWh من طاقة الكهرباء يساوي 3 د.ج .

· سعر $1 \text{ th} = 1 \text{ M cal} = 4,18 \times 10^6 \text{ J}$ من طاقة الغاز يساوي $0,3 \text{ د.ج}$.

أ° أحسب كلفة تسخين 100 L من الماء باستعمال هذا المسخن بالغاز .

ب° أحسب كلفة تسخين 100 L من الماء باستعمال مسخن كهربائي له نفس استطاعة التحويل لمسخن الماء الغازي السابق

و اعتبار مردوده يساوي الواحد (100 %) أي : تحول فيه كل الطاقة الكهربائية إلى طاقة حرارية . ماذا تستنتج ؟

● الحل :

1° باعتبار الجملة المدروسة هي (الماء) فإن :

الجملة تتلقى من الوسط الخارجي (سخن الماء) تحويلاً حرارياً Q_1 يرفع من الطاقة الحركية الميكروسكوبية لجزيئات الجملة

فتتغير درجة حرارة الماء دون تغيير حالته الفيزيائية حيث :

$$Q_1 = mc_e(T_f - T_i) \Rightarrow Q_1 = 10 \times 4,185 \times (65 - 15) = 2,1 \times 10^6 \text{ J}$$

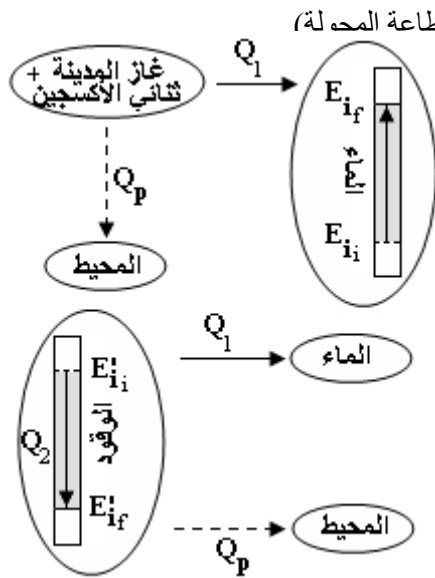

كذلك بالتعريف : $P = Q_1/t \Rightarrow P = 2,1 \times 10^6 / 300 = 7000 \text{ W}$... (الاستطاعة المحملة)

- (2°) نعتبر الآن الجملة المدروسة هي وقود سخان الماء

(غاز المدينة + ثاني أكسجين) و الذي يحترق عند احتراقه التحويل الحراري :

$$Q_2 = c \cdot V_g \Rightarrow Q_2 = 2,5 \times 10^7 \times 120 \times 10^{-3} = 3 \times 10^6 \text{ J}$$

- (3°) نلاحظ أن : $Q_2 > Q_1$ بالتالي : الطاقة المحررة باحتراق الوقود لا تُسخّن الماء فحسب بل يضيع جزء منها نحو المحيط ، هذا الجزء الضائع من الطاقة (غير المفيدة) يُقدر ب :

$$Q_p = Q_2 - Q_1 \Rightarrow Q_p = (3 - 2,1) \times 10^6 = 0,9 \times 10^6 \text{ J}$$

بالتالي الحصيلة الطاقوية للماء و الوقود خلال عملية تسخين الماء هي :

(أنظر النموذجين المرفقين جانبه) .

- (4°) نعرّف مردود سخان الماء بأنه : النسبة بين الطاقة المفيدة Q_1 و الطاقة الكلية المحررة من احتراق الوقود Q_2 أي :

$$\eta = Q_1 / Q_2$$

بالتالي : $\eta = 2,1 / 3 = 0,7 \Rightarrow \eta = 70 \%$

- (5° أ) بما أن تسخين 10 L من الماء يتطلب تحويل حراري $Q_2 = 3 \text{ MJ}$ و

حرارية محررة من احتراق الوقود قدرها 30 MJ و بكلفة قدرها : $s_1 = (0,3 \times 30 \times 10^0) / (4,18 \times 10^0) = 2,15 \text{ D.A}$

ب) لدينا بالنسبة للمسخن الكهربائي : $P = 7000 \text{ W}$ وكذا : $\eta = 100 \% = 1$

بالتالي : $Q_2 = Q_1 = 21 \text{ MJ}$ هي الطاقة الحرارية التي يقدمها السخان الكهربائي لتسخين 100 L و بكلفة

$$s_2 = (3 \times 21 \times 10^6) / (3,6 \times 10^6) = 17,5 \text{ D.A}$$

حلول بعض التمارين

التمرين 1

نسَمّي جملة كل جسم أو جزء منه أو مجموعة أجسام نختارها قصد دراستها. لهذه الجملة حدود حقيقية أو وهمية تحيط

بعناصرها.

التمرين 2

"الطاقة لا تستحدث و لا تزول، إذا اكتسبت جملة ما طاقة أو فقدتها فإن هذه الطاقة تكون بالضرورة قد أخذتها من جملة (أو جمل) أخرى أو قدّمتها لها".

الطاقة الابتدائية للجملة + الطاقة المستقبلية - الطاقة المقدّمة = الطاقة النهائية للجملة

التمرين 3

للطاقة الداخلية لجملة مركبات تتعلق بنوع الجملة و التغيرات التي تطرأ عليها.

تقسم هذه المركبات إلى أربعة أنواع:

- طاقة حركية ميكروسكوبية ناتجة عن حركة الجسيمات المكونة للجملة و هي عادة حركة عشوائية.
- طاقة كامنة ميكروسكوبية ناتجة عن كل التأثيرات المتبادلة بين مختلف مكونات الجملة:
- الطاقة الكامنة النووية الناتجة عن تماسك النواة
- الطاقة الكامنة الكهربائية الناتجة عن التفاعل الكهربائي بين الإلكترونات و البروتونات المكونة لذرات الجملة.
- الطاقة الكامنة المرورية الناتجة عن التشوه الذي يحدث للأجسام الصلبة.
- طاقة داخلية فيزيائية تتعلق بالحالة الفيزيائية للجملة.
- طاقة داخلية كيميائية ناتجة عن التفاعل الكيميائي.

التمرين 4

لا: خلال تغير الحالة الفيزيائية لجملة (ذوبان الجليد مثلا) فان الجملة تستقبل طاقة من الوسط الخارجي دون أن ترتفع درجة حرارتها.

التمرين 5

لا: يمكن للجملة أن تستقبل نفس الطاقة التي تفقدها لذلك فإن طاقتها تبقى ثابتة ولكنها تتبادل الطاقة مع الوسط الخارجي ، إذا ليست بالضرورة معزولة.

• التمرين 6

التحولات الماصة للحرارة هي :-الإنصهار، التبخير و التسامي : $Q = mL_v$ ، $Q = mL_f$

• التمرين 7

التحولات الناشئة للحرارة هي:-التجمد، التميع و التكتيف : $Q' = -mL_v$ ، $Q' = -mL_f$

• التمرين 8

إستطاعة تحويل حراري هي النسبة بين التحويل الحراري على المدة الزمنية التي يستغرقها هذا التحويل:

$$P = \frac{Q}{t} = \frac{mc\Delta\theta}{t} \quad \text{ت.ع.} \quad P = \frac{0.5 * 4185 * 60}{20 * 60} \approx 105 \text{ W}$$

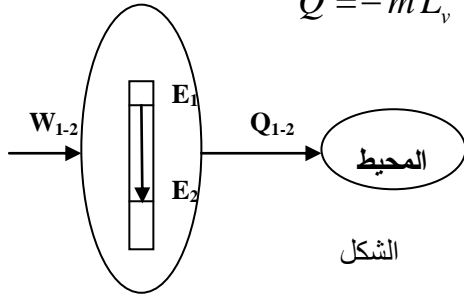

• التمرين 9

$$Q = P.t = 500 * 3600 = 1,8 \text{ MJ}$$

• التمرين 10

- 1- الجملة غير معزولة لأنها تتبادل الطاقة مع الوسط الخارجي.
- 2- التمثيل المبين على الشكل

$$P = \frac{W_{1-2}}{t_2 - t_1} = \frac{6500}{10} = 650 \text{ W} \quad -3$$

• التمرين 11

- في البداية (مباشرة بعد وضع القطعة المعدنية) تكون الجملة في حالة غير متوازنة ثم يبدأ حدو تبادل حراري بين عناصر الجملة.
- يحدث التحويل الحراري تلقائيا من الجملة الساخنة نحو الجملة الباردة .

• التمرين 12

- 1- درجة حرارة المادتين
- 2- يساوي التحويل المفقود
- 3- بالكثافة الحجمية للمادة

• التمرين 13

$$P = \frac{Q}{t} = \frac{148200}{3 * 60 + 5} = 801 \text{ W} \quad \text{، الطاقة الداخلية} \quad Q = mc\Delta\theta = 2 * 390 * 190 = 148.2 \text{ kJ}$$

• التمرين 15

$$\text{ت.ع.} \quad C = m_{Al}c_{Al} + Mc_e + mc + m_h c_h -$$

$$C = 0.45 * 890 + 4185 + \frac{2}{3} * 4185 + \frac{1}{4} * \frac{1}{2} * 4185 \approx 7899 \left(\frac{\text{J}}{\text{kg}} \right)$$

$$Q = C\Delta\theta \Rightarrow \Delta\theta = \frac{Q}{C} = \frac{270000}{7899} \approx 34 \quad -$$

$$\theta_f = 20 + \Delta\theta = 54^\circ\text{C}$$

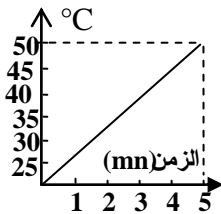

• التمرين 16

$$P = \frac{Q}{t} = \frac{mc\Delta\theta}{t} \Rightarrow c = \frac{Pt}{m\Delta\theta} = \frac{420 * 5 * 60}{1 * (50 - 20)} = 4200 \left(\frac{\text{J}}{\text{kg} \cdot ^\circ\text{C}} \right)$$

• التمرين 17

العلوم الفيزيائية - السنة الثانية ثانوي

1- تبدأ درجة حرارة القطعة الجليدية ترتفع ، باكتساب تحويل حراري من الوسط الخارجي حتى تصبح درجة حرارة القطعة الجليدية 0 وعندها تتحول حالتها من صلب إلى سائل عن نفس درجة الحرارة .
بعدها تتحول كل القطعة إلى سائل تواصل درجة الحرارة في الارتفاع وبعد مدة كافية ،تصل درجة الحرارة النهائية إلى درجة الحرارة المحيطة 20°C.

الحالة النهائية هي عبارة عن 75g من الماء داخل إناء عند درجة حرارة 20°C.

2- قيمة التحويل الحراري Q الذي امتصته القطعة الجليدية: $Q = m_g c_g \Delta\theta_g + m_g L_f + m_e c_e \Delta\theta$

$$Q = 0.075 * 2090 * 15 + 75 * 330 + 0.075 * 4185 * 20 \approx 33.4 \text{ kJ}$$

• التمرين 18

$$Q = m_g c_g \Delta\theta_g + m_g L_f + m_e c_e \Delta\theta$$

$$Q = 0.020 * 2090 * 6 + 20 * 330 + 0.020 * 4185 * 30 \approx 9.36 \text{ kJ}$$

• التمرين 19

- في الحالة إضافة كمية من الماء عند 0°C للماء الموجود في الكأس فان هذا الأخير يفقد التحويل الحراري الذي يكتسبه الماء

$$Q_i = mc_e(\theta_f - \theta_i) = m'c_e(\theta - \theta_f)$$

$$\theta_f = \frac{m\theta_i + m'\theta}{m + m'}$$

- في حالة القطعة الجليدية عند نفس درجة الحرارة $Q_i = mL_f + mc_e(\theta_f - \theta_i) = m'c_e(\theta - \theta_f)$

$$\theta_f = \frac{m\theta_i + m'\theta}{m + m'} - \frac{L_f}{c_e}$$

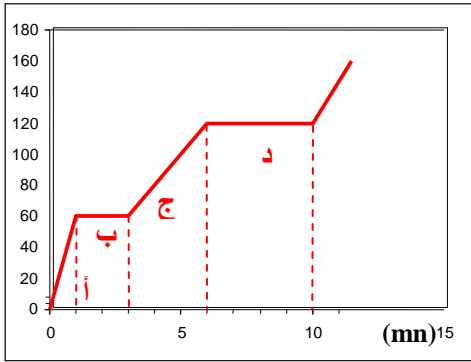

• التمرين 20

1- حالة المادة :

- في الفترة أ كانت المادة في حالتها الصلبة
 - في الفترة ب كانت المادة تتحول من الصلب إلى السائل
 - في الفترة ج كانت المادة في حالتها السائلة
 - في الفترة د كانت المادة تتحول من السائل إلى غاز
- 2- درجة حرارة انصهار المادة هي الدرجة التي تمر بها الحالة ب أي :

$$\theta = 60^\circ\text{C}$$

أما درجة غليانها في التحول الذي يحدث في الفترة د أي: $\theta = 120^\circ\text{C}$

$$c = \frac{P\Delta t}{m\Delta\theta} = \frac{400 * 60}{60} = 400 \left(\frac{\text{J}}{\text{kg}^\circ\text{C}} \right)$$

$$c = \frac{P\Delta t}{m\Delta\theta} = \frac{400 * 3 * 60}{60} = 1200 \left(\frac{\text{J}}{\text{kg}^\circ\text{C}} \right)$$

$$mL_f = P\Delta t \Rightarrow L_f = \frac{P\Delta t}{m} = \frac{400 * 2 * 60}{1} = 4800 \left(\frac{\text{J}}{\text{kg}} \right)$$

$$mL_v = P\Delta t \Rightarrow L_v = \frac{P\Delta t}{m} = \frac{400 * 4 * 60}{1} = 9600 \left(\frac{\text{J}}{\text{kg}} \right)$$

• التمرين 21

تعيين الحالة النهائية للجلمة:

1 - التحويل الحراري الذي يمكن أن يمتصه الماء و المسعر بدون تغير الحالة الفيزيائية للماء:

$$Q_i = (M + \mu)c_e(\theta - \theta_f) = 0.625 * 4185 * 15 = 39.234 \text{ kJ}$$

2 - التحويل الحراري الذي تفقده القطعة النحاسية إذا افترضنا درجة الحرارة النهائية 0°C :

$$Q_2 = m_{\text{Cu}} c_{\text{Cu}} (\theta_f - \theta_i) = 0.3 * 390 * 15 = 1.755 \text{ kJ}$$

$$\theta_f = \frac{(M + \mu)c_e \theta + m_{\text{Cu}} c_{\text{Cu}} \theta_i}{(m + \mu)c_e + m_{\text{Cu}} c_{\text{Cu}}} = \frac{39234 - 0.3 * 390 * 25}{0.625 * 4185 + 0.3 * 390} = \frac{36309}{2733} \approx 13.3^{\circ}\text{C}$$

• التمرين 22

1 - التحويل الحراري الذي يكتسبه الماء خلال دقيقة واحدة:

$$Q = D * 60 * \rho * c_e * (\theta_f - \theta_i) = 0.1 * 60 * 1 * 4185 * 50 \approx 1.25 \text{ MJ}$$

2 - التحويل الحراري الذي يولده احتراق الغاز خلال دقيقة واحدة: $Q_g = 1.2 * Q \approx 1.5 \text{ MJ}$

3 - معدل جريان الغاز المستهلك:

• التمرين 23

1 - الحصيلة الطاقوية ممثلة الشكل التالي:

2 - درجة الحرارة التي يخرج بها الماء الساخن:

$$E_r = P * S = 1000 * 200 = 200 \text{ kW}$$

طاقة الإشعاع الشمسي: $E_r = P * S = 1000 * 200 = 200 \text{ kW}$
التحويل الحراري الذي يمتصه الماء خلال ثانية من الزمن (الاستطاعة):

$$Q = \rho * E_r = 0.87 * 200 = 174 \text{ kJ}$$

درجة الحرارة:

$$Q = D * I * c_e (\theta_f - \theta_i) \Rightarrow \theta_f = \theta_i + \frac{Q}{D c_e} = 15 + \frac{174000}{0.8 * 4185} = 67^{\circ}\text{C}$$

• التمرين 24

1 - الطاقة الممتصة في المحول خلال سنة:

$$Q = D * \rho_e * 365 * 24 * c_e * (T_1 - T) = 200 * 1000 * 365 * 24 * 4185 * 50 = 36710^{12} \text{ J}$$

$$M = \frac{Q}{\text{tep}} = \frac{367000}{42} = 8738 \text{ tonnes}$$

2 - كتلة البترول المكافئة:

$$v = \frac{M}{\rho_p} = \frac{8738 * 1000}{800} = 10923 \text{ m}^3$$

3 - حجم البترول المقتصد:

• التمرين 25

1 - يمتص الجليد و المسعر تحويل حراري Q_1 حتى ترتفع درجة حرارتهما من -20°C إلى 0°C :

$$Q_2 = mL_f : Q_2 \text{ يمتص التحويل إلى ماء و يمتص الحرارة T2 عند درجة الحرارة } Q_1 = (mc + m'c')(T_2 - T_1)$$

و تكون قطرات الماء قد فقدت التحويل $Q_3 = d.\theta.c_e(T - T_2) : Q_3$ و من مبدأ الحفاظ الطاقة فإن: $Q_1 + Q_2 = Q_3$ ثم نستنتج عبارة L_f .

2 - حتى ترتفع درجة حرارة المسعر من 0°C إلى 20°C يجب أن يستقبل تحويل حراري Q_1' :

$$Q_2' = c_e d \theta' (T - T_3) : Q_2' \text{ و تكون قطرات الماء قد فقدت التحويل } Q_1' = \{c_e (m + d\theta) + c' m'\} (T_3 - T_2)$$

و من مبدأ الحفاظ الطاقة فإن: $Q_1' = Q_2'$ ثم نستنتج عبارة θ' .

3 - التحويل الحراري الذي فقده قطعة الألمنيوم: $Q''_1 = m_1 c_{\text{Al}} (T'_1 - T'_2)$. امتص المسعر و الكمية $M = m + d(\theta + \theta')$ من الماء التحويل $Q''_2 = \{m.c_e + c_e.d(\theta + \theta') + c' m'\} (T'_2 - T_3)$ و من مساواة التحويلين نستنتج c_{Al} .

4 - و من مبدأ الحفاظ الطاقة فإن التحويل الممتص من الغاز المثالي هو نفسه المفقود من قطعة الألمنيوم:

$$m_1 c_{\text{Al}} (T'_1 - T'_3) = C \frac{v}{22.4} (T'_3 - T_2)$$

و C_2 سعته الحرارية الكتلية.

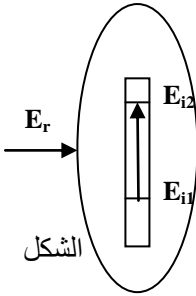

- طريقة لقياس كمية المادة في الحالة الغازية -

• **الأهداف :** - يكتشف أن للغازات نفس السلوك في درجة حرارة و ضغط منخفضين .

- يعطى التفسير الميكروسكوبي لدرجة حرارة و ضغط غاز .

- يحسن استعمال المعاد $PV = nRT$ من أجل حساب كمية المادة .

① المقادير المميزة للغاز :

① - ① الحالة الماكروسكوبية (الضغط - الحرارة - الحجم - كمية المادة) :

يبين الشكل جانبه تحقيق تجربة عملية بسيطة جدًا :

- تسكب كمية قليلة من الماء المغلي ($\theta = 100^\circ\text{C}$) في قارورة بلاستيكية

(الشكل ①) ثم تُسد بإحكام مباشرة و تترك عند درجة الحرارة السائدة في المكان ،

بعد لحظات يلاحظ حدوث انقباض للقارورة (الشكل ②) .

- ① ما طبيعة الغاز الذي تحتويه القارورة في بداية التجربة (مباشرة بعد سدها) ؟

- ② ما بين بداية و نهاية التجربة كيف يتغير (تتغير) :

(أ) - درجة حرارة الغاز داخل القارورة المسدودة ؟

(ب) - حجم القارورة ؟

(ت) - ضغط الغاز داخل القارورة ؟

(ث) - كمية مادة الغاز داخل القارورة ؟

• **الجواب :- ①** الغاز هو بخار الماء .

- ② ما بين بداية التجربة و نهايتها يحدث ما يلي :

(أ) - تنخفض درجة حرارة البخار المحجوز داخل القارورة المسدودة من $\theta = 100^\circ\text{C}$ الى درجة الحرارة السائدة في المكان

فتتغير حالته الفيزيائية من بخار غازي الى ماء سائل يرافق ذلك تشكل فراغ (خلاء) داخل القارورة المسدودة .

(ب) - تنقبض القارورة و يتناقص حجمها بسبب خلوها من البخار (تناقص حجم البخار الى أن ينعدم) .

(ت) - انخفاض ضغط الغاز داخل القارورة بكثير عن قيمة الضغط الجوي خارجها .

(ث) - إنعدام كمية المادة الابتدائية لبخار الماء المحجوز في بداية التجربة بعد تحوله كلية الى ماء سائل في نهايتها .

① - ② العلاقة بين المقادير الماكروسكوبية للغاز :

• **نشاط ① :**

② - أ) ما المقدار الماكروسكوبي الذي بإمكانه تغيير ضغط الغاز ؟

- حقق التجارب الثلاثة التالية :

الشكل ① ◀ إضغط ببطء شديد على مكبس الحقنة الموصولة بمقياس الضغط *Manomètre*

الشكل ② ◀ الدورق المسدود والمزود بمحرار و مقياس الضغط يوضع في مسخن دوارق مخبري

الشكل ③ ◀ داخل الدورق المسدود والحوي على كمية من حمض كلور الماء (محلول HCl)

ندخل شريط صغير من المغنيزيوم Mg ، ثم يوضع الدورق في حمام مائي درجة

حرارته ثابتة و يوصل بمقياس الضغط .

- لأجل كل تجربة :

① بين المقادير الماكروسكوبية التي لم يتم تغييرها تجريبياً

و تلك التي تغيرت أثناء إجراء التجربة .

② حدد جهة تطور المقادير المتغيرة في كل تجربة .

• **الجواب :** في كل تجربة من التجارب السابقة تم تثبيت

مقدارين من المقادير الماكروسكوبية الأربعة للغاز ، حيث

يمكننا التأكد من أن ضغط الغاز يتعلق بالمقدار الذي يتم

تغييره في كل مرة ، ففي التجربة ① تم تثبيت كمية

المادة الغازية (حجم كمية ثابتة من الهواء داخل الحقنة)

و كذا الحرارة (دفع المكبس ببطء شديد حتى لا ترتفع درجة حرارة الهواء المضغوط) بينما

تم تغيير حجم الغاز فتتج عن ذلك تغير ضغطه .

في التجربة ② تطور الضغط مرتبط بالحرارة (ثبوت كمية المادة والحجم) بينما في التجربة

③ تطور الضغط مرتبط بكمية المادة (ثبوت الحرارة و الحجم) .

• **نتيجة :** إستنتج بإكمال الفراغات

في غاز متوازن يرتبط (الضغط) بأحد المقادير الماكروسكوبية (الثلاثة) للغاز بـ (ثبوت) المقدارين الآخرين وهي (كمية المادة) و

(الحجم) و (الحرارة) .

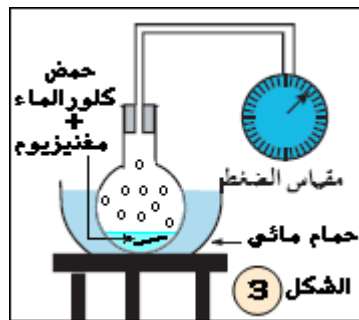
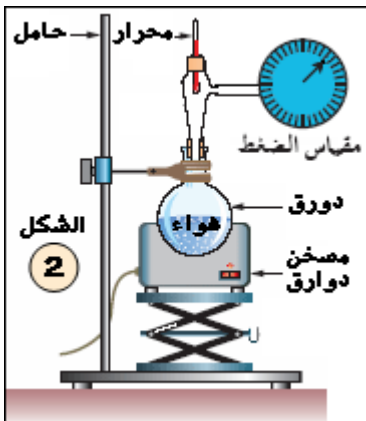
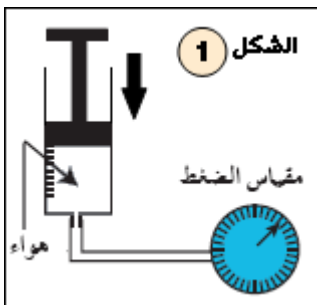
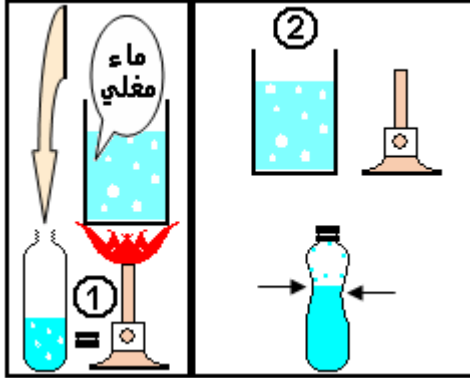

(°2) - ما العلاقة الكائنة بين المقادير الماكروسكوبية الأربعة للغاز ؟
لا يمكننا إيجاد العلاقة بين المقادير الماكروسكوبية الأربعة السابقة للغاز المتوازن إذا ما تغيرت أنياً دفعة واحدة كما في تجربة القارورة السابقة ، و من الضرورة بما كان الاحتفاظ دوماً بمقدارين ثابتين عند دراسة العلاقة الكائنة بين المقدارين الآخرين .

(°3) - ① العوامل الماكروسكوبية المؤثرة في الغاز :

(°3) - أ) كيف يتغير ضغط الغاز تبعاً لحجمه (بثوت الحرارة و كمية المادة)؟

● قانون بويل - ماريوط : في التجربة الموضحة بالشكل ① قمنا بتثبيت المقدارين العيانيين وهما الحرارة و كمية المادة فننتج عن ذلك زيادة في الضغط بنقصان الحجم .

في عام 1662 أفصح الفيزيائي الإيرلندي - بويل Robert BOYLE عن قانون الإنضغاط للهواء :

" يتناسب حجم الهواء عكساً مع الضغط الذي يتلقاه "

في عام 1676 أكمل الفيزيائي الفرنسي - ماريوط Edmé MARIOTTE قانون بويل بإضافة " عند درجة حرارة ثابتة "

و أصبح القانون بشكله النهائي يعرف بقانون بويل - ماريوط : La loi de BOYLE-MARIOTTE

" عند درجة حرارة ثابتة ، و لأجل كمية مادة محددة (ثابتة) من الغاز ، جداء الضغط بالحجم V يشغله الغاز يكون ثابتاً "

أي : $p \cdot V = C^{te}$

● ملاحظة : هذا القانون يخص الغاز المثالي و يتحقق أيضاً بالنسبة للغاز الحقيقي المتوازن مهما كانت طبيعته شرط أن يكون مأخوذاً في ظروف تكون فيها الحرارة منخفضة و كذلك الضغط منخفض .

(°3) - ب) كيف يرتبط الجداء $p \cdot V$ بدرجة الحرارة ؟

إن الجداء $p \cdot V$ للضغط p بالحجم V لغاز يكون ثابتاً حسب قانون بويل - ماريوط وذلك من أجل كمية مادة n (عدد من المولات) محددة و ثابتة من الغاز و عند درجة حرارة θ ثابتة و محددة كذلك ، لنحتفظ بكمية مادة ثابتة من الغاز و نقوم بتغيير درجة حرارتها .

● نشاط ② : كيف يتطور الجداء $p \cdot V$ بدلالة درجة حرارة الغاز θ ؟

- بعد إجراء سلسلة من القياسات للضغط و درجة الحرارة في المخبر باستخدام التجهيز التجريبي الخاص بالتجربة الموضحة بالشكل ② - النشاط ① والتي يكون فيها حجم الغاز V ثابتاً تسمح النتائج المحصل عليها برسم البيان المرفق : $p \cdot V = f(\theta)$.

الممثل لتطور الجداء $p \cdot V$ بدلالة θ (أنظر البيان المرفق) .

● ملاحظة التي يمكن كتابتها بين الجداء $p \cdot V$ و درجة الحرارة θ المعبر عنها بالدرجات المنوية (°C) ؟

● إذا كان الضغط ليس مرتفعاً ، فإن التجارب تظهر بأن الجداء $p \cdot V$ يتناسب مع $(\theta + 273,15) ^\circ C$.

● نعرف درجة الحرارة المطلقة T إنطلاقاً من درجة الحرارة المنوية θ كالتالي :

درجة الحرارة المطلقة T المقطرة على السلم المطلق بوحدة

الكلفن (K) ، ودرجة الحرارة المنوية المقطرة على السلم

المنوي بوحدة الدرجة المنوية (°C) يرتبطان بالعلاقة :

$$T (K) = \theta (^\circ C) + 273,15$$

● لأجل كمية مادة معطاة من الغاز ، فإن الجداء $p \cdot V$ يتناسب مع درجة

الحرارة المطلقة T .

● درجة الحرارة المطلقة :

- درجة الحرارة المطلقة لغاز هي مقدار ماكروسكوبي يميز الحالة الحرارية للغاز ، أي التأثيرات الميكروسكوبية (الهيجان أو الإثارة) للجزيئات المكونة له .

في غياب كل تأثير حراري لجسيمات المادة (جزيئات ساكنة) ، فإن درجة حرارتها المطلقة T تساوي 0K أي الصفر المطلق ، حيث لا توجد درجة حرارة أخفض من 0K .

(°3) - ج) كيف يرتبط الجداء $p \cdot V$ بكمية المادة ؟

إن الجداء $p \cdot V$ للضغط p بالحجم V لغاز يبقى ثابتاً لأجل كمية مادة n ثابتة و محددة منه عند درجة حرارة مطلقة T محددة .

● نشاط ③ : كيف يتطور الجداء $p \cdot V$ بدلالة كمية مادة الغاز n ؟

- حقق التركيب التجريبي المعطى بالشكل المرفق في الصفحة الموالية

و فيه يتصل دورقين متماثلين بأنبوب زجاجي مزود بصنوبر (R₁) ، يكون في البداية مغفلاً . الدورق ① تحجز فيه كمية من

الهواء قدرها moles (n) و يوصل بمقياس ضغط : manomètre ، و تسجل قيمة الضغط الابتدائية p₁ .

● أفرغ الدورق ② بسحب الهواء منه تماماً ، ثم أغلق الصنوبر (R₂) .

● افتح الصنوبر (R₁) لكي يتصل الدورقين ببعضهما البعض .

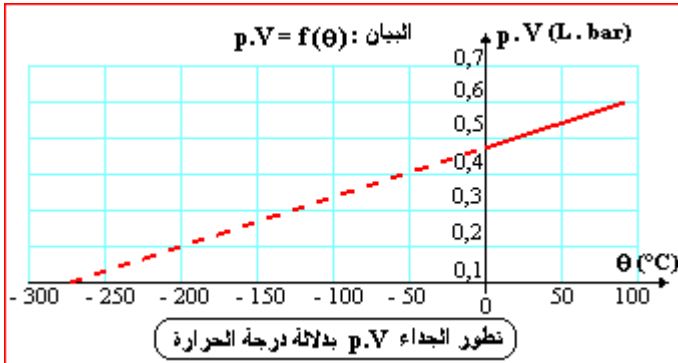

T (K)	theta (°C)
373,15	100
273,15	0
90,19	-182,96
54,75	-218,40
0	-273,15
السلم المطلق	السلم المنوي (سلم سلفريوس)

- بعد التأكد من بلوغ التوازن الحراري للهواء في الدورقين المتصلين ، أغلق الصنوبر (R₁) و سجل بعدها القيمة النهائية للضغط p_f.
- تكلم بايجاز عن الحالة الابتدائية و الحالة النهائية للغاز المحتوي في الدورق ① .

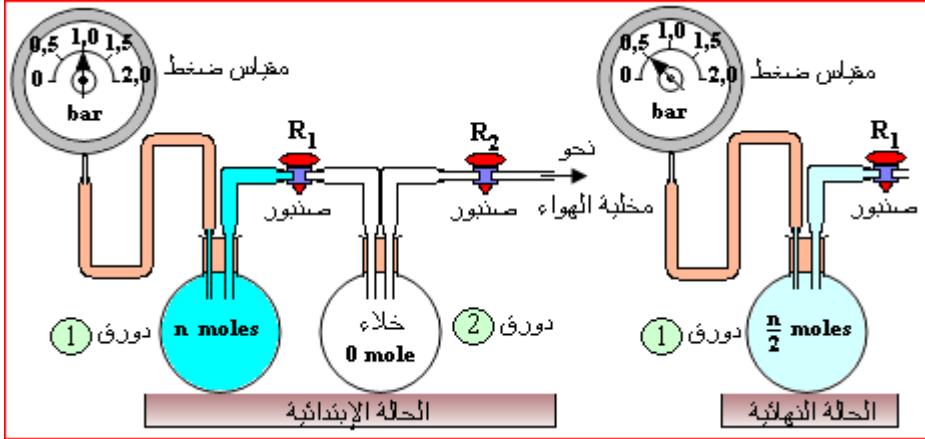

الجواب :
 خلال التجربة تبقى درجة الحرارة و حجم الغاز (الهواء) ثابتين في الدورق ① لكن كمية المادة n في الحالة الابتدائية قسمت على 2 لتصبح (n/2) في الحالة النهائية . في الجدول المرفق أدناه تم تحديد تطور الجداء p.V بدلالة كمية مادة الغاز n في الدورق ① بين الحالة الابتدائية و الحالة النهائية .

• **نتيجة :**

يوضح الجدول بأن :

عند درجة حرارة ثابتة ، يتناسب الجداء p.V لضغط الغاز p بحجمه V طردًا مع كمية مادة الغاز n

- **ملاحظة :** هذه النتيجة تتحقق في الغاز الحقيقي المتوازن تحت ضغط منخفض و درجة حرارة منخفضة .

الحالة	كمية المادة	الضغط	الجداء p.V
الابتدائية	n	p _i	P _i .V
النهائية	n/2	p _f = p _i /2	P _f .V = p _i .V/2

② **معادلة الغاز المثالي :**

② - 1 (°C) نموذج الغاز المثالي : الدراسات السابقة بينت أن قيمة الجداء p.V متناسبة مع درجة الحرارة المطلقة T و كمية المادة n للغاز ، شرط أن يبقى الضغط منخفضًا (أقل من بضعة بار) . بينت تجارب عملية عدة أن قيمة الجداء p.V هو نفسه بالنسبة لجميع الغازات (التي تتشكل من نفس كمية المادة عند نفس درجة الحرارة) .

∴ كل الغازات تحت ضغط منخفض ، تسلك سلوك الغاز المثالي

② - 2 (°C) معادلة الحالة للغاز المثالي :

ترتبط العوامل الأربعة للغاز المثالي وهي الضغط ، الحجم V ، درجة الحرارة المطلقة T و كمية المادة n بالعلاقة التالية المسماة بـ "معادلة الحالة للغاز المثالي" : $p.V = n.R.T$ حيث :

R ثابت يعرف بـ " ثابت الغاز المثالي " .

في جملة الوحدات الدولية ، قيمة الثابت R هي 8,314 عندما يُقدر الضغط p بوحدة الباسكال (Pa = 1 N/m²) ، والحجم V بوحدة المتر مكعب (m³) ، وكمية المادة n بوحدة المول (mol) ودرجة الحرارة المطلقة بوحدة الكالفن (K) . كل غاز حقيقي ، يُحقق معادلة الحالة للغاز المثالي في مجال محدد من الضغط ، يُمكن إعتباره كغاز مثالي في هذا المجال . في الواقع لا يوجد أي غاز يحقق هذه المعادلة مهما كان ضغطه و خاصة إذا كان هذا الضغط مرتفعًا . إن الغاز المثالي هو غاز نموذجي ، إلا أنه في الشروط الاعتيادية من الضغط و درجة الحرارة يمكن إعتبار الهواء الموجود بقاعة الدراسة مثلًا كأنه غاز مثالي .

• **تطبيق :** (الحجم المولي الغازي في الشروط النظامية)

إن الشروط التجريبية المعروفة بـ " الشروط النظامية من الضغط و درجة الحرارة " تتحدد بـ : $p = 1,013 \times 10^5 \text{ Pa}$ ، $\theta = 0,00 \text{ }^\circ\text{C}$. أوجد قيمة الحجم المولي الغازي (الحجم الذي يشغله مول واحد من الغاز) بإعتبار الغاز مماثل للغاز المثالي في هذه الشروط .

• **الجواب :-** في حالة الغاز المثالي يتم حساب هذا الحجم بالإعتماد على المعادلة : $p.V = n.R.T$ ∴ الحجم المولي أو " الحجم الذي يشغله n = 1 mol من الغاز " يرمز له بالرمز V_m ، بالتالي نكتب :

$$V_m = V/n = R.T/p$$

لأجل : $\theta = 0,00 \text{ }^\circ\text{C}$ فإن : $T = \theta + 273,15 = 273,15 \text{ K}$ و منه :

$$V_m = (8,314 \times 273,15) / (1,013 \times 10^5) = 0,0224 \text{ m}^3/\text{mol} \Rightarrow V_m = 22,4 \text{ L/mol}$$

• **ملاحظة :** كل الغازات المماثلة للغاز المثالي يكون لها نفس الحجم المولي ، وهذا الحجم يتعلق بدرجة حرارتها و بضغطها . إن الحجم الذي يشغله مول واحد من أي غاز في نفس الشروط من الضغط و درجة الحرارة لا يتعلق بطبيعة الغاز

θ (°C)	V _m (L.mol ⁻¹)
0,00	22,4
25,0	24,5

يتم حساب هذا الحجم المولي دومًا بتطبيق معادلة الحالة للغاز المثالي على كمية مادة منه قدرها مول واحد .

رياضيات + تقني رياضيات + علوم تجريبية
 (ج) بعد فتح الصمام R_2 يحدث كذلك تغيير للحجم الذي يشغله الغاز والذي يعادل $V'' = V_1 + V_2 + V_3$ (حجم الغرفة الثلاث) و يتغير تبعاً لذلك ضغط الغاز ليصبح : $p.V = p'.V' = p''.V'' \Rightarrow p'' = 1,25 \times 10^5 \text{ Pa}$

• التمرين : 17

كتلة و حجم الغاز ثابتين بالتالي النسبة : $p/T = C^{te}$ ثابتة أي : $p_1/T_1 = p_2/T_2$ (قانون شارل) $\Leftarrow p_2 = p_1.T_1/T_2$
 لدينا : $T = \theta + 273 = 10 + 273 = 283 \text{ K}$; $T_2 = 10 + 273 = 283 \text{ K}$; $T_1 = 50 + 273 = 323 \text{ K}$ و لدينا : $p_1 = 1,1 \times 10^5 \text{ Pa}$

. $p_2 = 9,64 \times 10^4 \text{ Pa} \Leftarrow p_2 = 1,1 \times 10^5 \times 283/323 = 9,64 \times 10^4 \text{ Pa}$.

لدينا من معادلة الحالة للغاز المثالي : $n = p_1.V/R.T_1$

∴ مع : $V = 10^{-3} \text{ m}^3$ نجد : $n = 1,1 \times 10^5 \times 10^{-3} / (8,314 \times 323) \approx 4,1 \times 10^{-2} \text{ mol}$ و بنفس الطريقة نجد :

مع : $V = 2 \text{ L}$ نجد : $n = 8,2 \times 10^{-2} \text{ mol}$

مع : $V = 1/2 \text{ L}$ نجد : $n = 2,05 \times 10^{-2} \text{ mol}$

• التمرين : 18

(1) لتكن : m (kg) كتلة الهواء المحتواة في الحجم V (m^3) [حجم العجلة الثابت] تحت الضغط p (Pa) عند درجة الحرارة T (K)

فإذا كانت : M (kg.mol^{-1}) هي " الكتلة المولية الجزيئية " للغاز فإن كمية مادته (عدد مولاته) بالتعريف هي $n = m/M$ عندها نكتب قانون الغاز المثالي $p.V = n.R.T$ بالشكل التالي : $p.V = m.R.T/M$ و منه :

. $n = p.V/R.T$ و $m = p.V.M/R.T$ أو $m = n.M$

مع : $M = 29 \text{ g.mol}^{-1}$ (الكتلة المولية للهواء) ؛ $T = 20 + 273 = 293 \text{ K}$ ؛ $V = 30 \text{ L} = 0,03 \text{ m}^3$ ؛

نجد : $p = 2,10 \text{ bar} = 2,10 \times 10^5 \text{ Pa}$

$n = 2,59 \text{ mol}$ (كمية مادة الهواء في العجلة) ، $m = 75 \text{ g}$ (كتلته) حيث : $R = 8,314 \text{ u.I}$ (ثابت الغازات المثالية : ثابت بولتزمان).

(2) مما سبق يكون لدينا : $T' = p'.V/n.R$ حيث المقدار الماكروسكوبي المتغير في هذه الحالة هو درجة حرارة الهواء الموجود في العجلة بتابعة الضغط المتغير بالتالي : $T' = 2,30 \times 10^5 \times 0,03 / (2,59 \times 8,314) = 320,6 \text{ K}$

$\Leftarrow T' = 320,6 \text{ K}$ أو $\theta' = T' - 273 = 47,6 \text{ }^\circ\text{C}$

القيم المقترحة من طرف الصناع لضغط الهواء ($M = 29 \text{ g.mol}^{-1}$) لا تختلف كثيراً عن حالة الأزوت ($M = 28 \text{ g.mol}^{-1}$) لتقارب كتلتيهما الموليتين

• التمرين : 19

بالإعتماد على المعادلة العامة للغازات المثالية : $p.V = n.R.T$ يكون لدينا :

(1) كمية المادة : $n = p.V/R.T$ و منه : $n_1 = p_1.V_1/R.T$ لأن درجة الحرارة ثابتة $T = C^{te}$ $\Leftarrow n_1 = 0,16 \text{ mol}$

كذلك : $n_2 = p_2.V_2/R.T \Leftarrow n_2 = 0,2 \text{ mol}$

(2) الحجم الكلي للغاز : $V_t = V_1 + V_2$ بالتالي : $V_t = 7 \text{ L} = 7 \times 10^{-3} \text{ m}^3$

بينما كمية المادة الكلية للغاز فهي : $n = n_1 + n_2$ بالتالي : $n = 0,36 \text{ mol}$ و بناءً عليه يكون الضغط النهائي الكلي للغاز المتوازن في الخزانين هو :

. $p_t = n.R.T/V_t \Rightarrow p_t = 0,36 \times 8,314 \times 300/7 \times 10^{-3} = 1,28 \times 10^5 \text{ Pa} \Rightarrow p_t = 1,28 \times 10^5 \text{ Pa}$

● المجال : المادة و تحولاتها

● الوحدة ② : قياس الناقلية

- طريقة جديدة لقياس كمية المادة في المحاليل الشاردية -

● الكفاءات المستهدفة - يكون قادراً على تمييز المحاليل المائية .

- يعرف العوامل المؤثرة على الناقلية الكهربائية .

2- (1) اطاليد اطانية :

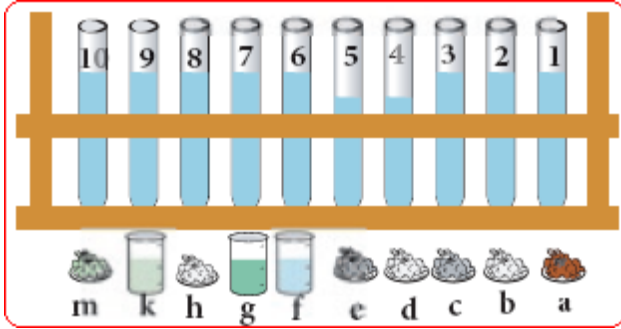

رقم الأنبوب	المادة المضافة	رقم الأنبوب	المادة المضافة
1	(a) برمغنات البوتاسيوم	6	(f) كحول إيثيلي
2	(b) كلور الصوديوم	7	(g) شراب النعناع
3	(c) كبريتات النحاس	8	(h) كبريتات الباريوم
4	(d) سكر	9	(k) زيت
5	(e) سكر + كلور الصوديوم	10	(m) رمل

رقم الأنبوب	1	2	3	4	5	6	7	8	9	10
خليط متجانس										
خليط غير متجانس										
رقم الأنبوب	1	2	3	4	5	6	7	8	9	10
خليط متجانس	X	X	X	X	X	X	X	X		
خليط غير متجانس									X	X

- أكمل الجدول التالي بوضع علامة X في الخانة المناسبة مع التعليل : (كاملة الجدول كما هو موضح جانبه) .

الخلايط المتواجدة في الأنبوب من 1 الى 8 متجانسة (من طور واحد) نقول عنها بأنها : محاليل بينما المزيجين الأخيرين في الأنبوبين 9 و 10 غير متجانسين (كل منهما يتشكل من طورين منفصلين) .

● نتيجة : أكمل العبارات التالية :

الخليط مزيج من مادتين أو أكثر ، نعتبره غير متجانس إذا أمكن تمييز مكوناته بالعين المجردة ، وإذا تعذر ذلك نقول أنه متجانس و نسميه حينئذ محلولاً .

1- ② اطاليد اطانية :

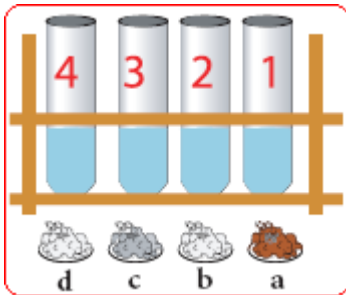

● نشاط ① : مفهوم المحلول المائي

خذ أربعة أنابيب إختبار و رقمها من 1 الى 4 ، ثم أملأ الأنابيب بالماء المقطر الى الثلثين تقريباً ، ضع في كل أنبوب المادة المناسبة كما في الشكل و قم برّج و تحريك المحاليل .

(a) برمغنات البوتاسيوم ؛ (b) كلور الصوديوم ؛ (c) كبريتات النحاس ؛ (d) سكر - ماذا تلاحظ في كل أنبوب ؟ (لاحظ تشكل خلايط متجانسة : محاليل متجانسة) .

- كيف تفسر توزع اللون في الأنبوب الأول والثالث ؟ (الأنبوب 1 : محلول بنفسجي ناتج عن انحلال بللورات برمغنات البوتاسيوم البنفسجية في الماء المقطر الشفاف ، الأنبوب 3 : محلول أزرق ناتج عن تشتت ملح كبريتات النحاس في الماء المقطر وحركة الشوارد Cu^{2+} الزرقاء في المحلول) .

● نتيجة : أكمل العبارات التالية :

المحلول المائي خليط متجانس يتكون من مادتين أو أكثر لا يمكن أن نميز بينها بالعين المجردة ، ويكون لجميع أجزائه نفس الخواص .

● نشاط ② : نسب مكونات المحلول

خذ ثلاثة أنابيب إختبار و ضع في كل أنبوب 20 mL من الماء ، أضف لكل أنبوب الحجم المقترح في الجدول من الكحول .

رقم الأنبوب	1	2	3
حجم الماء (mL)	20	20	20
حجم الكحول (mL)	5	20	30

- هل هذه الخلايط محاليل ؟ علل إجابتك (عم لأنها خلايط متجانسة) .

- ما وجه التشابه و الإختلاف في المحاليل السابقة ؟ (تشابه في المظهر ، ... إختلاف الحجم و التراكيز) .

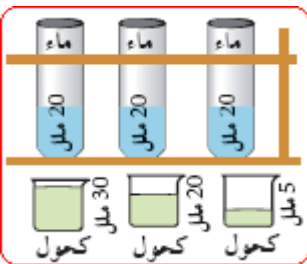

العلوم الفيزيائية - السنة الثانية ثانوي

رياضيات + تقني رياضيات + علوم تجريبية

رقم الأنبوب	1	2	3	رقم الأنبوب	1	2	3
اسم المخل	ماء	ماء أو كحول	كحول	اسم المخل			
اسم الحلاية	كحول	كحول أو ماء	ماء	اسم الحلاية			
اسم المحلول	م. مائي	م. مائي أو كحولي	م. كحولي	اسم المحلول			

أملأ الجدول المقابل (تكملة الجدول).

● **نتيجة** : أكمل العبارات التالية :

نسمي **(المحل)** أو المذيب (solvent) المادة التي تكون كميتها في المحلول أكبر ، ونسمي **(المذاب)** أو الحلاية (soluté) المادة التي كميتها أقل . عندما يكون المذيب هو **(الماء)** نسمي المنتج **محلولاً مائياً** .

1- [2] تحضير محلول شاردي :

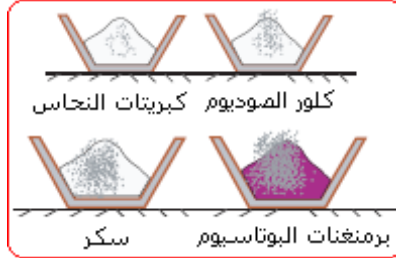
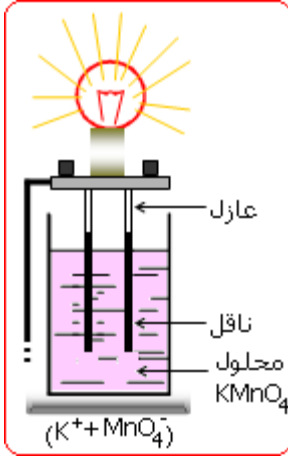

أ) المذاب (الحلاية) جسم صلب شاردي :

ركب دارة كهربائية مكونة من مصباح و مولد و لبوسين (سلكين ناقلين) ... الشكل

- ضع كمية من بلورات برمنغنات البوتاسيوم $KMnO_4$ في بيشر ، وأدخل فيها اللبوسين

- ماذا تلاحظ ؟ (بلورات $KMnO_4$ الصلبة لا تنقل التيار لذلك نلاحظ عدم إشعال المصباح بالرغم من غلق دارته الكهربائية).

- صف الآن كمية من الماء المقطر الذي يحتوي بلورات $KMnO_4$. ماذا تلاحظ ؟ ماذا يحدث ؟ (بعد إضافة الماء المقطر تنحل فيه بلورات $KMnO_4$ وتتحلل الشوارد K^+ الشفافة و الشوارد MnO_4^- البنفسجية في المحلول الناتج و ينتقلها فيه يسري التيار في الدارة لذلك نلاحظ إشعال المصباح في هذه الحالة).

- أعد مرحلتي هذه التجربة باستعمال مواد أخرى ($NaCl$ ، $CuSO_4$ ، سكر) و سجل ملاحظتك (المواد الشارديّة في الحالة الصلبة مثل $NaCl$ و $CuSO_4$ غير ناقلّة للتيار لعدم إنتقال الشوارد ، أما عند إنحلالها في الماء و تشتدّها فيه تصبح ناقلّة للتيار مثل محلول $KMnO_4$ بإستثناء المحلول السكري الذي لا يمرر التيار خلال مرحلتي التجربة لأنه حتى في المرحلة الأخيرة تنفصل جزيئات السكر و لكنها تبقى متعادلة كهربائياً و لا توجد حاملات شحنة حرة في محلوله المائي).

- ماهي المحاليل التي تمرر التيار الكهربائي ؟ (قطط المحاليل الشارديّة - الكهليليات -).

- بماذا تمتاز المحاليل المائية التي تمرر التيار الكهربائي ؟ كيف نسميها ؟ (كما أسلفنا تمتاز المحاليل المائية التي تمرر التيار الكهربائي بخاصية **الناقلية** للكهرباء كونها محاليل شارديّة و تسمى نتيجة لذلك بـ **المحاليل الشارديّة** أو **الكهليليات (Eléctrolytes)** .

- بماذا تمتاز المحاليل المائية التي لا تمرر التيار الكهربائي ؟ كيف نسميها ؟ (تمتاز المحاليل المائية التي لا تمرر التيار الكهربائي بخاصية **عدم الناقلية** للكهرباء كونها محاليل غير شارديّة و تسمى نتيجة لذلك بـ **المحاليل الجزيئية**).

● **نتيجة** : أكمل العبارات التالية :

في الجسم الصلب الشاردي ، الشوارد تحتل مواقع معينة ولا **(تنتقل)** ، فالجسم الصلب الشاردي **(معتدل)** كهربائياً ، وعند إنحلاله في الماء ، تنفصل **(الشوارد)** مكونة شحنات (شوارد) حرة **(الحركة)** في المحلول فيكون حينئذ ناقلًا للتيار الكهربائي . بينما السكر ، يحتوي على روابط **(تكايفية)** و عند إنحلاله في الماء تنفصل جزيئاته و لكنها تبقى متعادلة فلا وجود لشحنات حرة في المحلول المائي الذي لا **(ينقل)** التيار الكهربائي .

ب) **الجزيئات المستقطبة** :



① **جزء الماء** : خذ مسطرة بلاستيكية وقم بملئها بقطعة من الصوف مثلاً .

- افتح حنفية الماء حتى يسيل خيط رفيع من الماء ، ثم قرب منه المسطرة المدلوكة دون لمسها (الشكل) - ماذا تلاحظ ؟ (تلاحظ إنجذاب سيل الماء نحو المسطرة المدلوكة كما في الشكل) .

- لماذا ذلك المسطرة قبل تقريبها ؟ (شحنها كهربائياً بالذالك) .

- كيف تفسر هذه الظاهرة ؟ (نجذب الماء نحو المسطرة المدلوكة لأن جزيئاته مستقطبة كهربائياً أي كل جزء له قطبان كهربائيان كل منهما يحمل شحنة جزئية أحدهما موجبة و الآخر سالبة ، عموماً تبين هذه الظاهرة أن : **جزء الماء مستقطب**).

● أكمل العبارات التالية :

يحتوي جزء الماء رابطة **(مستقطبة)** بين الأكسجين و الهيدروجين ناتجة عن وضع إلكترون ذرة الهيدروجين والإلكترون من ذرة الأكسجين ليتكون **(زوج)** إلكتروني ، وهما إحصائياً قريبين من ذرة **(الأكسجين)** بدلاً من ذرة الهيدروجين . عدم التساوي في التوزيع يجعل ظهور **(شحنة)** عنصرية موجبة على كل من ذرتي الهيدروجين و **(شحنة)** سالبة على ذرة الأكسجين فيصبح جزء الماء **جزءاً مستقطباً** أو **قطبياً** .

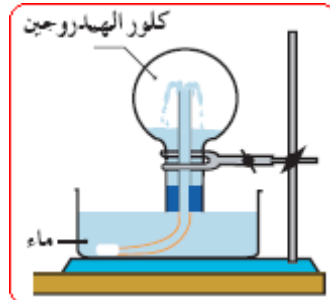

② **جزء كلور الهيدروجين** : ضع كمية من غاز كلور الهيدروجين HCl في حوالة مجففة ، بها سداة يخترقها أنبوب زجاجي في المركز .

- أنكس الحوالة فوق حوض من الماء . ماذا تلاحظ ؟ (تلاحظ تدفق الماء من الحوض داخل الحوالة بشكل نافورة مائية) .

- هل غاز كلور الهيدروجين ينحل بشراهة في الماء ؟ علّل (نعم ينحل الغاز بشراهة في الماء لأن جزيئاته مستقطبة مثل جزيئات الماء ويتشكل نتيجة لذلك محلول مائي شاردي يتدفق الى الفراغ الذي خلفه الغاز المنحل داخل الحوالة بتأثير الضغط الجوي الخارجي) .

العلوم الفيزيائية - السنة الثانية ثانوي

- إستعن بالجدول الدوري و حدد كهرسلبية كل ذرة (تشكل جزيء غاز كلور الهيدروجين من ذرة هيدروجين (عنصر كهرجابي) ومن ذرة كلور (عنصر كهرسليبي) مرتبطين برابطة تكافئية بسيطة مستقطبة) .
- قارن جزيء الماء و جزيء كلور الهيدروجين من حيث البنية (كلاهما جزيء مستقطب) .
- ماذا تستنتج ؟ علّل (توجد روابط جزيئية بين جزيئات الماء بسبب قطبيتها وكذلك الحال بالنسبة لجزيئات كلور الهيدروجين ، وعند إمتزاجهما ينحل الغاز في الماء مشكلاً محلولاً مائياً شاردياً ناقل للكهرباء) .

● أكمل العبارات التالية :

- لغاز كلور الهيدروجين جزيء (مستقطب) لذلك (ينحل) بشراهة في الماء . فعند ضغط 1 بار ينحل 13,5 mol في 1 L من الماء . ذرة الكلور مثل ذرة الأكسجين لها (كهرسلبية) أكبر من ذرة الهيدروجين ، فهي تجذب الزوج الإلكتروني للرابطة بين الكلور و (الهيدروجين) لتتشكل شحنة عنصرية (سالبة) على ذرة الكلور و شحنة عنصرية موجبة على ذرة (الهيدروجين) . إذن هذه الرابطة مستقطبة .

③ محلول كلور الهيدروجين :

- أملاً وعاء الى ثلثي حجمه بمحلول مائي لـ HCl ، ثم أغمس فيه لبوسين من النحاس ، و أوصله على التسلسل مع أمبير- متر ، مولد و قاطعة .

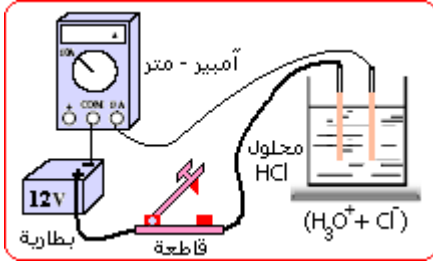

- أرسم الدارة الكهربائية (لاحظ الشكل المقابل) .
- هل المحلول يمرر التيار الكهربائي ؟ (عم) .
- هل محلول كلور الهيدروجين شاردى ؟ (عم) .
- أكتب معادلة التفاعل أثناء الإتحلال .

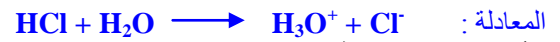

● أكمل العبارات التالية :

- يمر (التيار) في المحلول المائي لكلور الهيدروجين فنستنتج أن إتحلال (الغاز) في الماء يصاحبه تشكل شاردة (كلور Cl-) و شاردة الهيدرونيوم (H₃O⁺) .

2 - 2) النقل الكهربائي للمحاليل الشارديّة:

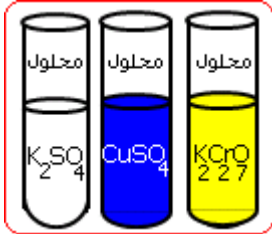

- 1 - 2) [النقل الكهربائي و اطحاليه] ● نشاط ① : تبرز بعض الشوارد لوناً مميزاً لها في محاليلها المائية .

إليك الأدوات التالية و بعض المواد الكيميائية :

- بيشر ، أنابيب إختبار ، ماء مقطر ، كبريتات البوتاسيوم K₂SO₄ ، كبريتات النحاس CuSO₄ ،

بيكرومات البوتاسيوم K₂Cr₂O₇ .

- ماهي الشوارد المشكّلة لهذه الأملاح ؟ (الشوارد المشكّلة للأملاح الثلاثة : K₂SO₄ ، CuSO₄ ، K₂Cr₂O₇ هي : الشوارد المعدنية الموجبة (المهبطيات : الكاتيونات) K⁺ ، Cu²⁺ و الشوارد المصعدية

السالبة (المصعديات : الأنيونات) SO₄²⁻ ، Cr₂O₇²⁻ .

- ذوب كمية من كل ملح في أنبوب إختبار . ماذا تلاحظ في كل أنبوب ؟ (لاحظ تشكل محاليل مائية بعضها ملون وبعضها الآخر

شفاف (غير ملون)) .

- ماهو لون كل محلول ؟ لأي سبب تُرجع اللونين الناتجين ؟ علّل إجابتك (كما هو موضح بالشكل المرفق فإن :

المحلول (2K⁺ + Cr₂O₇²⁻) أصفر برتقالي ، المحلول (Cu²⁺ + SO₄²⁻) أزرق ، المحلول (2K⁺ + SO₄²⁻) عديم اللون حيث يعزى تلوّن

المحلولين الملونين لإحتوائهما على شوارد ملونة مع شوارد غير ملونة و لكن المحلول يأخذ دوماً لون شوارده الملون) .

- لماذا قمنا بتحضير المحلول غير الملون ؟ مادوره هنا ؟ إشرح (قمنا بتحضير المحلول الشفاف (2K⁺ + SO₄²⁻) لأنه يحتوي

شوارد غير ملونة وهي شوارد البوتاسيوم K⁺ و شوارد الكبريتات SO₄²⁻ وهذه الشوارد الشفافة متواجدة كذلك في المحلولين الملونين و منه

نستنتج أن اللون الذي يظهر في المحلول (2K⁺ + Cr₂O₇²⁻) يرجع للشوارد Cr₂O₇²⁻ البرتقالية أما اللون الذي يظهر في المحلول

(Cu²⁺ + SO₄²⁻) فإنه يرجع للشوارد (الزرقاء) Cu²⁺ .

● نتيجة : أكمل العبارات التالية :

- يحتوي محلول كبريتات النحاس على شاردتي (Cu²⁺) و (SO₄²⁻) ولونه (أزرق) .

- يحتوي محلول كبريتات البوتاسيوم على شاردتي (K⁺) و (SO₄²⁻) ولا (لون) له .

- يحتوي محلول بيكرومات البوتاسيوم على شاردتي (K⁺) و (Cr₂O₇²⁻) ولونه (أصفربرتقالي) .

إذن يعود اللون (الأزرق) لمحلول كبريتات النحاس لإحتوائه شوارد (Cu²⁺) فقط ، بينما يعود اللون (الأصفر البرتقالي) لمحلول بيكرومات

البوتاسيوم لإحتوائه شوارد (Cr₂O₇²⁻) فقط لأن شاردتي (K⁺) و (SO₄²⁻) لا تلوّن المحلول المائي الذي يحتويها و ذلك ما لاحظناه عند

إذابة بلورات من (كبريتات البوتاسيوم) في الماء .

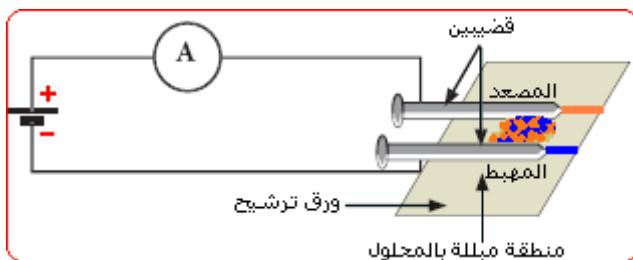

- نشاط ② : التيار الكهربائي في المحاليل ناتج عن إنتقال الشوارد

الإدوات : ورقة ترشيع ، محاليل : K₂Cr₂O₇ ، K₂SO₄ ،

CuSO₄ . 5H₂O ، مولد توتر مستمر ، لبوسين ناقلين

- (صفيحتين صغيرتين من النحاس مثلاً) ، أمبير- متر ، أسلاك توصيل .

- خذ ورقة ترشيع ، بلها بمحلول K₂SO₄ وضع عليها اللبوسين

المتقابلين ثم أغلق الدارة (أنظر الشكل المقابل) .

- أفرغ بين الصفيحتين مزيجاً من K₂Cr₂O₇ و CuSO₄ . 5H₂O .

العلوم الفيزيائية - السنة الثانية ثانوي

- رياضيات + تقني رياضيات + علوم تجريبية
- صف ماذا تشاهد على الورقة بعد غلق الدارة مباشرة (عد غلق الدارة مباشرة نلاحظ انحراف مؤشر الأمبيرمترو إمتزاج لوني المحلولين في المنطقة الكائنة بين اللبوسين) .
- هل يمر تيار في الدارة ؟ (عم) .
- صف ماذا يحدث بعد مدة (10 دقائق أو أكثر) (بعد مدة كافية ينفصل اللونين الأزرق و البرتقالي عن بعضهما) .
- حدد اللون الظاهر على ورقة الترشيح من جانب المصعد و من جانب المهبط . كيف تفسر ذلك و لماذا ؟ يظهر اللون البرتقالي على ورقة الترشيح بجوار المصعد (اللبوس ذو الكمون المرتفع+) بسبب هجرة الشوارد المصعدية سالبة الشحنة (الأنيونات) $Cr_2O_7^{2-}$ إليه أثناء سريان التيار في الدارة ، و يظهر اللون الأزرق بجوار المهبط (اللبوس ذو الكمون المنخفض-) بسبب هجرة الشوارد المهبطية موجبة الشحنة (الكاتيونات) Cu^{2+} إليه) .
- ما طبيعة التيار الكهربائي في المحاليل الشاردية ؟ اشرح آلية حدوثه (التيار الكهربائي عموماً عبارة عن حركة جماعية منظمة لحاملات الشحنة (جسيمات مشحونة) و تحديداً يتم سريان التيار في المحاليل الشاردية الناقلة بالانتقال المزدوج لشوارد المحلول بين المسريين المغومرين في المحلول حيث تتجه الأنيونات (الشوارد سالبة الشحنة) ناحية المسرى الموجب للتيار بينما تتجه الكاتيونات (الشوارد موجبة الشحنة) ناحية المسرى السالب للتيار) .
- قارن آلية النقل الكهربائي في المعادن مع آلية النقل الكهربائي في المحاليل الشاردية مبرزاً مميزاتهما (ينتقل التيار الكهربائي في النواقل المعدنية مثل الأسلاك بفضل إنتقال الإلكترونات الحرة لذرات معدن السلك وبالإتجاه المعاكس دوماً لجهة إنتقال هذه الإلكترونات وفق الجهة الإصطلاحية دون إنتقال للمادة بينما يتم ذلك في المحاليل الشاردية أي إنتقال للمادة بفضل الإنتقال المزدوج للشوارد الموجبة و السالبة (الكاتيونات و الأنيونات) أي أن المحاليل الشاردية عموماً تمتاز بناقليتها للكهرباء) .

2- [المقاومة و الناقلية :

- المقاومة : تعرف المقاومة R لناقل كهربائي ، يعبره تيار شدته I (A) عندما يُطبق بين طرفيه فرق في الكمون (توتر كهربائي) U (V) على أنها النسبة بين قيمة U المقدرة بـ "الفولط" : (Volts (V) والشدة I المقدرة بـ "الأمبير" : (Ampères (A) أي :

$$R(\Omega) = U(V)/I(A)$$

- تقدر المقاومة الكهربائية R في الجملة الدولية للوحدات (S.I) بوحدة "الأوم" ويرمز لها بالرمز Ω أي : $1\Omega = 1V/A = 1V.A^{-1}$.
- الناقلية : في كثير من الأحيان ، وللتعبير عن خاصية - نقل الكهرباء - في النواقل المعدنية و المحاليل الشاردية ، نلجأ الى مقدار

- فيزيائي آخر هو - الناقلية - ويرمز لها بالرمز G و تعرف على أنها النسبة بين قيمة شدة التيار I المارة في الناقل و قيمة التوتر الكهربائي U المطبق بين طرفيه . أي أن الناقلية هي مقلوب المقاومة : $G = 1/R = I/U$
- في جملة الوحدات الدولية (S.I) حيث تقدر R بـ (Ω) وتقدر I بـ (A) بينما يقدر U بـ (V) فإن الناقلية الكهربائية G تقدر بوحدتها الدولية $\Omega^{-1} = A/V = A.V^{-1}$ وتسمى " السيمنس : Siemens " ويرمز لها بالرمز S أي : $1S = 1\Omega^{-1} = 1A/V = 1A.V^{-1}$.

2- (3) قياس الناقلية G لمحللول :

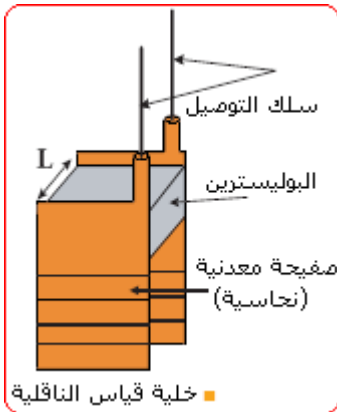

- لقياس الناقلية لمحللول ما نقوم بحصر جزء (حجم) من هذا المحلول بين صفيحتين معدنيتين متماثلتين مساحة سطح كل منهما S ، وتفصلهما مسافة L ، ثم نطبق عليهما بواسطة مولد من نوع G.B.F فرق كمون كهربائي متناوب جيبي قيمته الفعالة U_{eff} وتواتره f منخفض ويربط مقياس أمبير على التسلسل في الدارة لقياس الشدة الفعالة (المنتجة) I_{eff} للتيار المار عبر الجزء المأخوذ من المحلول . نسمي جملة الصفيحتين و الفضاء (الحجم) المحدد بينهما بـ " خلية قياس الناقلية " (الشكل) - تقاس القيمة المنتجة U_{eff} لفرق الكمون المطبق بين الصفيحتين بواسطة مقياس فولط يضبط على وضع التيار المتناوب وموصول على التفرع بين الصفيحتين .
- تقاس القيمة المنتجة I_{eff} لشدة التيار المار عبر الجزء من المحلول بواسطة مقياس أمبير يضبط على وضع التيار المتناوب وموصول على التسلسل مع الصفيحتين في الدارة .
- تُحدد ناقلية الجزء من المحلول في هذه الظروف بالعلاقة التالية : $G = I_{eff}/U_{eff}$
- 1°) - لماذا نلجأ في هذه العملية الى إستخدام التيار المتناوب الجيبي بدلاً من التيار المستمر ؟ (حتى لا تحدث عملية تحليل كهربائي للمحللول الكهربائي و بدلاً من ذلك يتم قياس ناقلية الكهربائية) .

- 2°) - ماهو الشرط الذي يجب تحقيقه في الصفيحتين لإستعمالهما في قياس الناقلية ؟ (الصفيحتين نظيفتين (يتم غسلهما قبل الإستعمال مباشرة بالماء المقطر وتجفيفهما) و متوازيتين تماماً ($L = C^{46}$) و يغمران في المحلول بنفس العمق ($S = C^{46}$) وأن يتم غسلهما باستمرار عند الإستخدام مع عدة محاليل) .
- عمل مخبري : " مدخل لقياس الناقلية في المحاليل الشاردية " .

- عمل تطبيقي محللول : ص - 276 [حساب تركيز مصد فيزيولوجي Serum physiologique عن طريق قياس الناقلية] .

- تطبيقات : التمارين 1 ، 2 ، 3 ص : 280

- التمارين 4 ، 5 ، 6 ، 7 ، 8 ص : 281

- التمارين 9 ، 10 ، 11 ص : 282

- التمارين 12 ، 13 ، 14 ، 15 ، 16 ص

حلول التمارين :

• **التمرين : 1**] أجب بصحيح أو خطأ

صحيح ، صحيح ، صحيح ، صحيح ، صحيح ، خطأ ... [على الترتيب]

• **التمرين : 2**] 1 - أ] تغير سطح اللبوسين و البعد بينهما .

2 - ب] الناقلية للجزء من المحلول المحصور بين المصعد و المهبط .

• **التمرين : 3**] لدينا بالتعريف : الناقلية النوعية امولية طحلول مجنوي عدة شوارد تحسب بالعلاقة التالية :

$$\sigma = \sum (\lambda_{X^+} [X^+] + \lambda_{X^-} [X^-])$$

بالرجوع الى معطيات الجدول نجد :

$$[K^+] = [Cl^-] = C = 0,0352 \text{ mol/L} = 35,2 \text{ mol/m}^3 \leftarrow (K^+ + Cl^-)$$

$$\text{و لدينا : } \lambda_{Cl^-} = 7,63 \cdot 10^{-3} \text{ ، } \lambda_{K^+} = 7,35 \cdot 10^{-3} \text{ ، منه : } \sigma = 35,2 \cdot 10^{-3} (7,35 + 7,63) = 0,527 \text{ S/m}$$

$$\text{- بالنسبة هيدروكسيد الكالسيوم: } (Ca^{2+} + 2OH^-) \text{ و بنفس الطريقة السابقة نجد : } \sigma = 26,8 \cdot 10^{-3} (11,9 + 2 \times 19,9) = 1,39 \text{ S/m}$$

• **التمرين : 4**] 1 - ثابت الخلية k : بالتعريف $k = S/L \Rightarrow k = 1/1,5 = 2/3 \text{ cm} = 0,67 \text{ cm} \Rightarrow k = 0,67 \text{ cm}$

$$\text{- 2] لدينا : } \sigma = G/k \leftarrow G = k\sigma \Rightarrow \sigma = 19,2 \text{ S/m} \leftarrow \sigma = 128 \cdot 10^{-3} / 0,67 \cdot 10^{-2} = 19,2 \text{ S/m}$$

• **التمرين : 5**] 1 - لدينا المعادلة الكيميائية التالية :

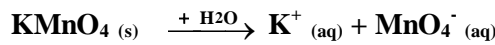

حيث : $[K^+] = [MnO_4^-] = C$ ، الناقلية النوعية امولية للمحلول : $\lambda = \lambda_{K^+} + \lambda_{MnO_4^-} = (7,35 + 6,10) = 13,45 \text{ mS.m}^2/\text{mol}$

$$\text{- 2] بالتعريف : } C = G/\lambda \leftarrow G = \lambda \cdot C \Rightarrow C = 85,1 / 13,45 = 6,32 \text{ mol/m}^3 \leftarrow C = 0,00632 \text{ mol/L}$$

التركيز الكتلي للمحلول C_m : لدينا العلاقة بين التركيزين امولي الحجمي C و الكتلي الغرامي C_m هي : $M = C_m/C \Rightarrow C_m = M \cdot C$

حيث : $M(KMnO_4) = 39 + 55,5 + 64 = 158,5 \text{ g/mol}$ بالنالي : $M(KMnO_4) = 39 + 55,5 + 64 = 158,5 \text{ g/mol}$

$$\therefore C_m = 158,5 \times 0,00632 \approx 1 \text{ g/L} \Rightarrow C_m = 1 \text{ g/L}$$

• **التمرين : 6**] الكتلة امولية الجزيئية تركب يود الصوديوم NaI هي : $M = 149,9 \text{ g/mol}$

∴ التركيز امولي الحجمي للمحلول : $C = C_m/M = 2/149,9 = 0,0133 \text{ mol/L}$ حيث : $C = [Na^+] = [I^-] = 0,0133 \text{ mol/L}$

$$\text{ومنه الناقلية النوعية امولية طحلول NaI هي بالتعريف : } \sigma = \lambda_{Na^+} [Na^+] + \lambda_{I^-} [I^-] \Rightarrow \sigma = 0,169 \text{ S/m} \leftarrow \sigma \approx 0,17 \text{ S/m}$$

• **التمرين : 7**] 1 - لدينا : $G(Na^+ + NO_3^-) = k\sigma(Na^+ + NO_3^-)$ حيث : $k = S/L$ [ثابت الخلية] ،

$$G(Na^+ + Cl^-) = \lambda_{Na^+} [Na^+] + \lambda_{Cl^-} [Cl^-] \text{ بالنالي : } G = \lambda \cdot C = \lambda_{Na^+} [Na^+] + \lambda_{NO_3^-} [NO_3^-]$$

$$\text{و } G(K^+ + Cl^-) = \lambda_{K^+} [K^+] + \lambda_{Cl^-} [Cl^-] \text{ و } G(K^+ + NO_3^-) = \lambda_{K^+} [K^+] + \lambda_{NO_3^-} [NO_3^-]$$

حيث أن لجميع المحاليل الملحية نفس التركيز امولي فيمكن أن نكتب : $[Na^+] = [Cl^-] = [K^+] = [NO_3^-] = C \text{ (mol/m}^3\text{)}$

$$\text{النالي : (1) } \lambda_{K^+} + \lambda_{NO_3^-} = G(K^+ + NO_3^-)/C = 1,33/C \text{ (mS.m}^2/\text{mol)}$$

$$\text{(2) } \lambda_{K^+} + \lambda_{Cl^-} = G(K^+ + Cl^-)/C = 1,37/C \text{ (mS.m}^2/\text{mol)}$$

$$\text{(3) } \lambda_{Na^+} + \lambda_{Cl^-} = G(Na^+ + Cl^-)/C = 1,16/C \text{ (mS.m}^2/\text{mol)}$$

باستخدام العلاقات [1] ، [2] ، [3] نجد : $G(Na^+ + NO_3^-) = G(Na^+ + Cl^-) + G(K^+ + NO_3^-) - G(K^+ + Cl^-)$

$$\text{- 2] مما سبق لدينا : } G(Na^+ + NO_3^-) = G(Na^+ + Cl^-) + G(K^+ + NO_3^-) - G(K^+ + Cl^-) = 1,16 + 1,33 - 1,37 = 1,12 \text{ mS}$$

$$\text{أو : } G(Na^+ + NO_3^-) = [\lambda_{Na^+} + \lambda_{NO_3^-}] \cdot C \Rightarrow G(Na^+ + NO_3^-) = [1,16/C + 1,33/C - 1,37/C] \cdot C = 1,12 \text{ mS}$$

$$\therefore G(Na^+ + NO_3^-) = 1,12 \text{ mS}$$

- 3] لدينا : $G(K^+ + Cl^-) = 1,37 \text{ mS}$ هي أكبر الناقلية ومنه " محلول كلور البوتاسيوم أكثر ناقلية من المحاليل الملحية الأخرى "

• **التمرين : 8**] 1 - المحلول معدد بالنالي يمكن كتابة : $G(Na^+ + OH^-) = k\sigma = \sigma \cdot S/L = \lambda \cdot C \cdot S/L = [\lambda_{Na^+} + \lambda_{OH^-}] \cdot C \cdot S/L$

$$\text{باطنك يكون : } G(Na^+ + Cl^-) = [\lambda_{Na^+} + \lambda_{Cl^-}] \cdot C \cdot S/L \text{ وكذلك } G(K^+ + Cl^-) = [\lambda_{K^+} + \lambda_{Cl^-}] \cdot C \cdot S/L$$

- 2] مما سبق يكون لدينا : $G(K^+ + OH^-) = [\lambda_{K^+} + \lambda_{OH^-}] \cdot C \cdot S/L$ و بعد الإصلاح [أنظر حل التمرين السابق] يمكن أن نجد :

$$G(K^+ + OH^-) = G(Na^+ + OH^-) + G(K^+ + Cl^-) - G(Na^+ + Cl^-)$$

$$\therefore G(K^+ + OH^-) = 3,19 + 1,85 - 1,56 = 3,48 \text{ mS} \Rightarrow G(K^+ + OH^-) = 3,48 \text{ mS}$$

نسنتج أن محلول هيدروكسيد البوتاسيوم هو الأكثر ناقلية للكهرباء من بين المحاليل المعنيرة .

• **التعريف 9:** معادلة إخمالات ملح كلور الأمونيوم NH_4Cl في الماء هي :

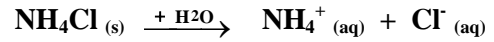

1 - رسم البيان $G = f(C)$: على الورق الملمعي [أنظر البيان المرفق]

الخط البياني $G = f(C)$: عبارة عن "خط مستقيم مائل يمر من المبدأ" معادلته من الشكل :

$G = A \cdot C$ حيث A : معامل التوجيه [الميل] أي : $A = \Delta G / \Delta C = 0,31 / 1 = 0,31 \text{ u.I}$

: $G(S) = 0,31 C(\text{mol/L})$ [معادلة البيان] .

2 - يجب أن يكون تركيز المحلول الذي نريد دراسته محصور في مجال التركيز الذي عايرنا به الخلية .

3 - عند إسقاط القيمة $G = 1,48 \text{ mS}$ على الخط البياني نقرأ القيمة الموافقة على محور

التركيز ، فنجدها : $C = 4,78 \text{ mmol/L}$.

أو [من معادلة البيان السابقة يكون لدينا : $C = G / 0,31 = 1,48 / 0,31 = 4,78 \text{ mmol/L}$]

• **التعريف 10:**

1 - معادلة إخمالات ملح نترات البوتاسيوم KNO_3 في الماء H_2O :

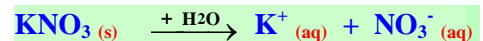

2 - نرسم البيان $G = f(C)$ الذي يمثله **مخطط ابغارة** لخلية القياس المستعملة في هذه التجربة [أنظر التعريف السابق] ، فنلاحظ أن G تتناسب

طردياً مع C ، ثم نقوم بقياس شدة التيار I اطار في دائرة الخلية و التوتر الكهربائي U اططبق بين طرفيها المغمورين في المحلول المجهول التركيز ،

نلاحظ أنه لأجل $U = 1 \text{ Volt}$ تكون قيمة ناقلية G للمحلول المقدر بـ mS مساوية لقيمة I المقدر بـ mA لأن $G = I / U$. نسقط القيمة G

في البيان $G = f(C)$ على محور التركيز C و نقرأ التركيز الموافق .

3 - البيان $G = f(C)$: [أنظر التعريف السابق] .

4 - كما اسلفنا لأجل $U = 1 \text{ Volt}$ فإن $G = I$ ، بما أن : $G = 0,88 \text{ mS} \Leftarrow I = 0,88 \text{ mA}$

بالإسقاط على البيان نقرأ : $C = 3,49 \text{ mmol/L}$.

• **التعريف 11:** 1 - معادلة إخمالات ملح كبريتات الصوديوم Na_2SO_4 في الماء H_2O :

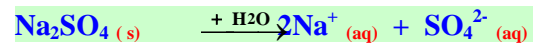

2 - مخطط الدارة الكهربائية المستعملة في التجربة : [أنظر الشكل المقابل]

- عبارة الناقلية : $G(mS) = I(mA) / U(V)$ ، يتم حساب ناقلية كل محلول و نكملة الجدول بناءً على العبارة السابقة

	S_1	S_2	S_3	S_4	S_5	S_6
$C(\text{mmol/L})$	10,0	7,5	5,0	1,0	0,5	C_6
$U(V)$	0,904	0,850	0,851	0,851	0,851	0,808
$I(mA)$	2,070	1,485	1,010	0,212	0,125	0,700
$G(mS)$	2,290	1,750	1,190	0,249	0,147	0,866

- رسم البيان $G = f(C)$: على الورق الملمعي [أنظر البيان المرفق]

نلاحظ من البيان أن "الناقلية G تتناسب طردياً مع التركيز C " .

- لإيجاد التركيز C_6 للمحلول (S_6) بيانياً نقوم بتحديد النقطة من

البيان التي نوافق $G = 0,866 \text{ mS}$ على محور الترانزيب G ثم نقوم بإسقاطها على محور

الفواصل C فنقرأ : $C_6 = 3,4 \text{ mmol/L}$

- هذا البيان يمثله " **مخطط ابغارة** لخلية القياس المستعملة " .

- بالعودة الى معادلة الإخمالات نجد : $[SO_4^{2-}] = C_6 = 0,0033 \text{ mol/L}$

بينما $[Na^+] = 2C_6 = 0,0067 \text{ mol/L}$.

• **التعريف 12:** - الجواب المختصر : $4,6 \times 10^{-3} \text{ mol/L}$ ، $0,46 \text{ mol/L}$ ، $CaCl_2 \cdot 6H_2O$.

• **التعريف 13:** $Ca(NO_3)_2 (s) + H_2O \rightarrow Ca^{2+} (aq) + 2NO_3^- (aq)$ ومنه الكتلة المولية : $M = 164 \text{ g/mol}$

- تركيز شاردة الكالسيوم : $[Ca^{2+}] = C = 1,5 / 164 = 9,15 \text{ mmol/L}$.

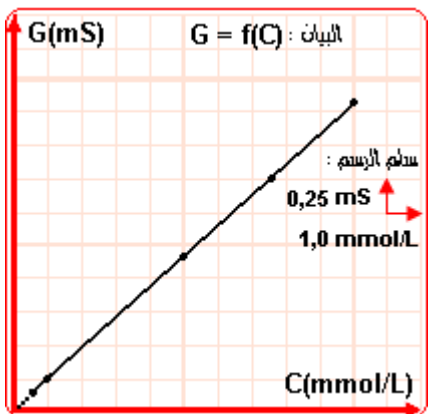
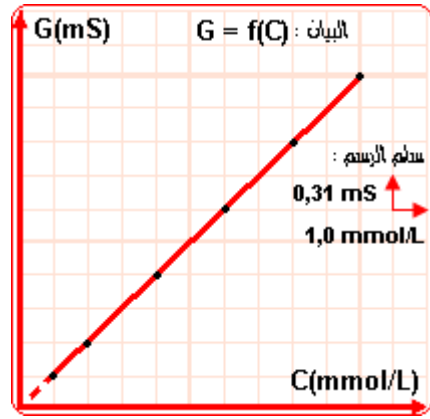

- تركيز شاردة النترات : $[NO_3^-] = 2C = 18,3 \text{ mmol/L}$.

- ناقلية المحلول : $\sigma = \lambda_{Ca^{2+}} [Ca^{2+}] + \lambda_{NO_3^-} [NO_3^-]$. $\sigma = 0,234 \text{ mS/m}$ \Leftarrow

• **التعريف : [14]** - الجواب المختصر : بنفس الطريقة كما في إجابة ت، ت، نجد : $G(Na^+ + NO_3^-) = 1,12 \text{ mS}$

∴ المحلول الأكثر ناقلية للكهرباء هو المحلول ذو الناقلية G الأكبر وهو : محلول نترات البوتاسيوم ($G = 1,37 \text{ mS}$) .

• **التعريف : [15]** - الجواب المختصر : CaF_2 ، $[F^-] = 0,4 \text{ mol/L}$ ، $[Ca^{2+}] = 0,2 \text{ mol/L}$.

• **التعريف : [16]** - الجواب المختصر : 5 mL من المحلول الأصلي و يضاف لها الماء المقطر الى غاية 1000 mL ،



$C_0 = 200C = 2,1 \text{ mol/L}$ ، $C = 0,01056 \text{ mol/L} \Leftarrow n(H_3O^+) = n(OH^-) = C_e \cdot V_e = 0,096 \cdot 11 = 1,056 \text{ mmol}$ ، $V_e = 11 \text{ mL}$

● المجال : المادة و تحولاتها

● الوحدة ③ : تعيين كمية المادة بواسطة المعايرة (تحول كيميائي)

● الكفاءات المستهدفة :
- يتعرف على طريقة الطعيرات اللونية .

- يكون قادراً على تحديد كمية المادة عند طريق قياس الناقلات الكهربائية .

- يكون قادراً على استغلال النكافؤ من أجل حساب كمية المادة .

3 - 1 [°] التفاعل بين اطحاليد الحمضية و الأساسية :

1 [°] اطحاليد الحمضية و الأساسية :

● أ [1] - نشاط ① تصنيف اطحاليد الحمضية و اطحاليد الأساسية باستعمال كاشف الهليانثين :

خذ بضعة أنابيب إختبار ، وضع في كل أنبوب كمية قليلة من أحد المحاليل التالية : (عصير الليمون ، الخل ، محلول صابون ، بيكاربونات الصوديوم ، ملح الطعام) و أضف لها بضع قطرات من كاشف الهليانثين ... لاحظ الجدول المرفق

- ماهو لون كاشف الهليانثين ؟ (برتقالي) .

- ماذا تلاحظ بعد إضافة الكاشف الى المحاليل ؟ (نظر الجدول) .

- رتب المحاليل حسب تماثل ألوانها بوجود الكاشف (ممكن تصنيف اطحاليد

الطروسة بحسب اللون الذي يأخذه الكاشف اطلون الموضوع فيها الى ثلاثة أصناف هي :

◀ محاليد نلون الهليانثين البرتقالي باللون الأحمر الوردي [محلول الليمون ، محلول

الخل] .

◀ محاليد نلون الهليانثين البرتقالي باللون الأصفر [محلول البيكاربونات] .

◀ محاليد لا تغير لون الكاشف [محلول الصابون ، محلول ملح الطعام] .

- يتميز الليمون بطعم شائع ؟ أذكره (الطعم الحامضي) .

● نتيجة : أكمل العبارات التالية :

... نسمي محلولاً حمضياً كل محلول يأخذ فيه (الهليانثين) اللون (الأحمر) الذي يأخذه مع عصير الليمون .

و نسمي محلولاً أساسياً كل محلول يأخذ فيه الهليانثين اللون (الأصفر) الذي يأخذه مع البيكاربونات .

- نشاط ② تصنيف اطحاليد الكيميائية الى حمضية و أساسية بواسطة كاشف أزرق البروموثيمول :

ضع محاليل مخففة من : H_2SO_4 ، HCl ، $NaOH$ ، KOH و عصير الليمون في كؤوس وقطر عليها بواسطة الماصة بضع قطرات من كاشف أزرق البروموثيمول .

- ماذا تلاحظ بعد إضافة الكاشف الى المحاليل ؟ (لون الكاشف بلون معين في كل منها) .

- رتب المحاليل حسب تماثل ألوانها بوجود الكاشف (ممكن تصنيف اطحاليد الكيميائية الطروسة بحسب اللون الذي ينلون به الكاشف

المستعمل فيها الى صنفين متناظرين هما :

◀ محاليد نلون أزرق البروموثيمول ذو اللون الأخضر باللون الأصفر منه H_2SO_4 ، HCl و عصير الليمون .

◀ محاليد نلون أزرق البروموثيمول ذو اللون الأخضر باللون الأزرق منه $NaOH$ ، KOH .

- مالون كاشف أزرق البروموثيمول مع عصير الليمون ؟ (صفر) - لاحظ الجدول المرفق .

- صنف المحاليل الكيميائية السابقة الى حمضية و أساسية .

... اطحاليد التي نلون أزرق البروموثيمول باللون الأصفر هي محاليد حمضية منه : H_2SO_4 ، HCl

و عصير الليمون .

... اطحاليد التي نلون أزرق البروموثيمول باللون الأزرق هي محاليد أساسية منه : $NaOH$ ، KOH .

● نتيجة : أكمل العبارات التالية :

- النوع الكيميائي H_2SO_4 محلوله المائي (حمضي) يغير لون الكاشف الملون أزرق البروموثيمول الى (الأصفر) .

- النوع الكيميائي HCl محلوله المائي (حمضي) يغير لون الكاشف الملون أزرق البروموثيمول الى (الأصفر) .

- النوع الكيميائي $NaOH$ محلوله المائي (أساسي) يغير لون الكاشف الملون أزرق البروموثيمول الى (الأزرق) .

- النوع الكيميائي KOH محلوله المائي (أساسي) يغير لون الكاشف الملون أزرق البروموثيمول الى (الأزرق) .

1 [°] 2 [2] مفهوم الحمض و الأساس حسب برنستد - لوري (Brönsted - Lorry) :

- أ [1] مفهوم الحمض : الحمض هو كل نوع كيميائي جزئياً كان أم شاردياً بإمكانه أن يفقد بروتون H^+ أو أكثر خلال تفاعل كيميائي





ب [مفهوم الأساب : الأساس هو كل نوع كيميائي جزئياً كان ام شاردياً بإمكانه ان يكتسب برونون H^+ او اكثر خلال تفاعل كيميائي



كل من جزئيء الشادر NH_3 و شاردة الإبانوات [الخلات] CH_3COO^- اكتسب H^+ أثناء التفاعل مع اءاء ، فهو اساس .

• نشاط : ① مفهوم الحمض يتعلق بقد H^+ أثناء تفاعل كيميائي :

- خذ كمية من غاز كلور الهيدروجين HCl بواسطة حوالة منكسة على فوأة قارورة محلول تجاري مركز لحمض كلور الماء (روح الملح) حيث يتصاعد غاز HCl الذي يتم استقباله في الحوالة .

- أنكس الحوالة فوق حوض مائي . ماذا تلاحظ ؟ (لاحظ ندف محلول اءائي بشكل نافورة داخل الحوالة كما في الشكل المقابل) .

- ماهو المحلول الذي حصلت عليه ؟ (محلول الناتج عن اذابة غاز HCl في اءاء هو محلول

مائي حمضي مخفف من حمض كلور اءاء : $(\text{H}_3\text{O}^+ + \text{Cl}^-)$.

- ما نوع الرابطة الكيميائية الموجودة في جزينه ؟ (الرابطة H-Cl في الجزيء HCl هي

رابطة تكافؤية مستقطبة) .

- كيف نسمي الفرد H^+ الناتج من تفكك جزيء HCl ؟ (دعوه برونون هيدروجين لأنه

في الأصل ناتج عن ذرة هيدروجين H تخلت عن الكرونها الوحيد) .

- أكتب معادلة التفاعل المنمذج للتحويل الكيميائي الحادث بين غاز كلور الهيدروجين و الماء .

... (معادلة تفاعل إخال HCl في اءاء هي : $\text{HCl} + \text{H}_2\text{O} \rightarrow \text{H}_3\text{O}^+ + \text{Cl}^-$) .

- إستنتج معادلة التفاعل المنمذج للتحويل الكيميائي الحادث أثناء إتحلال H_2SO_4 في الماء .

... (معادلة تفاعل إخال H_2SO_4 في اءاء هي : $\text{H}_2\text{SO}_4 + 2\text{H}_2\text{O} \rightarrow 2\text{H}_3\text{O}^+ + \text{SO}_4^{2-}$) .

• نتيجة : الحمض HCl فقد H^+ أثناء تفاعله مع الماء ، بينما الحمض H_2SO_4 فقد 2H^+ أثناء تفاعله مع الماء .

• نشاط : ② طبيعة الكاشف اءلون :

الكاشف المءون مثل كاشف أزرق البروموثيمول هو نوع كيميائي يمكن أن يوجد في المحلول المائي على شكلين بلونين مختلفين يمكن

تمثيلهما بالفرد الجزيني الحمضي HIn الذي يظهر في المحلول بلون أصفر ، والفرد الشاردي الأساسي In^- الذي يبدو في المحلول

بلونأزرق ، حيث يأخذ كاشف أزرق البروموثيمول لونه الأصلي عندما يكون نقياً وهو اللون الناتج من مزج لوني الفردين HIn ، In^- وهو

اللون الأخضر أي : أصفر (لون HIn) + أزرق (لون In^-) = أخضر (اللون الأصلي لأزرق البروموثيمول HIn/In^-)

• التجربة : - أ) حضر كمية من محلول الكاشف المءون أزرق البروموثيمول في كأس بيشر ، ولاحظ اللون الأخضر للمحلول .

- كيف يمكنك شرح ظهور هذا اللون اعتماداً على لون HIn ، ولون In^- ؟ (أزرق البروموثيمول حمض ضعيف له صيغة كيميائية معقدة

يمكن تمثيلها بالشكل المبسط HIn ويمكن له أن يسلك سلوك الحمض أو سلوك الأساس بحسب طبيعة المحلول الذي يوضع فيه لذلك ينوازن في

المحلول وفق المعادلة : $\text{HIn} \rightleftharpoons \text{H}^+ + \text{In}^-$ ، بالنالي إضافة قطرات من الكاشف الى محلول مائي حمضي يؤدي الى زيادة البرونوات H^+

التي تتفاعل مع الشوارد In^- لإعطاء المزيد من الجزينات HIn فننقص بذلك كمية الشوارد In^- ونخفي لونها الأزرق اءمير في المحلول بينما تزداد كمية

الجزينات HIn ويغلب لونها الأصفر في المحلول ولذلك يبدو أزرق البروموثيمول في المحلول الحمضي عموماً بلون فرده الحمضي الأصفر ، ويحدث العكس

عند إضافة قطرات من الكاشف الى محلول مائي أساسي حيث يظهر فيه الكاشف بلون فرده الأساسي الأزرق) .

- ب) ضف قطرات من الكاشف الى حجم معين من محلول حمض كلور الماء $(\text{H}_3\text{O}^+ + \text{Cl}^-)$ الممدد تركيزه المولي $C = 0,1 \text{ mol/L}$.

سجل ملاحظاتك (لون المحلول الحمضي الشفاف باللون الأصفر بعد إضافة قطرات من الكاشف اءلون اءيء) .

- ماهو الفرد الكيميائي من بين $(\text{Cl}^- , \text{H}_3\text{O}^+)$ المسبب للتحويل المشاهد في هذه التجربة ؟ (الفرد الكيميائي الذي ينسب في تغيير اللون

هو شاردة الهيدرونيوم H_3O^+ لأن اللون الأصفر هو اللون الذي يأخذه كاشف أزرق البروموثيمول في جميع اءاليك الحمضية و الشاردة اءشركة مابن

اءاليك الحمضية هي شاردة الهيدرونيوم) .

- ج) أضف قطرات من الكاشف المءون الى كمية من محلول ملح كلور الصوديوم $(\text{Na}^+ + \text{Cl}^-)$. سجل ملاحظاتك (عند إضافة

قطرات من الكاشف اءلون الى محلول ملح الطعام العديم اللون فإن هذا الأخير يتلون باللون الأخضر دلالة على أن الوسط غير حمضي [وسط

معدن] ولذلك نستنتج أن شاردني الصوديوم Na^+ و الكلور Cl^- لائونان في تغير لون أزرق البروموثيمول) .

- هل يمكنك الآن تعيين الشاردة المسببة للتغير اللوني المشاهد في التجربة السابقة (ب) من بين الشاردين $\text{H}_3\text{O}^+ , \text{Cl}^-$ ؟

العلوم الفيزيائية - السنة الثانية ثانوي
 (شاردة الكلور Cl^- موجودة في محلول حمض كلور اطاء رفة شاردة الهيدرونيوم H_3O^+ وفي محلول كلور الصوديوم رفة شاردة الصوديوم Na^+ حيث نأثر لون الكاشف بالحللول الحمضي ولم يأنثر بالحللول اطلحي وهذا يدل على أن السبب في نغير لون الكاشف هو وجود شوارد الهيدرونيوم الحمضية H_3O^+ وليس شوارد الكلور Cl^-) .

- أكتب معادلة التفاعل الكيميائي المنمذج لهذا التحول ($H_3O^+ + In^- \rightarrow H_2O + HIn$) .

● أكمل العبارات التالية :

... إن إختفاء اللون الأخضر و ظهور اللون الأصفر يدل على إختفاء شوارد (In^-) و ظهور جزيئات HIn ، حيث فقدت H_3O^+ بروتون H^+ الذي (اكسبته) In^- لتتحول الى HIn الذي يلون المحلول (بالأصفر) ، ونسمي الشاردة H_3O^+ حمضاً لأنها (بإمكانها) أن تفقد H^+ أثناء تحول كيميائي .

● **تمرين تطبيقي :** عين الحمض في كل تحول كيميائي نمنجه المعادلات التالية ، وماهو عدد H^+ اطفقودة بالنسبة لكل حمض ؟

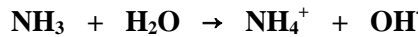
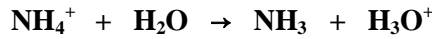
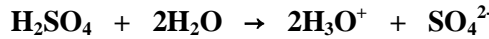
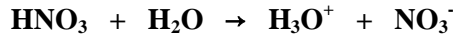

● **نشاط :** ③ مفهوم الأبياس :

● **النظرية :** ضع كمية من محلول $NaOH$ في كأس بيشر ، ثم أضف لها بضعة قطرات من كاشف أزرق البروموثيمول .

- أكتب ملاحظتك بعد الإضافة (نلون الكاشف باللون الأزرق في محلول $NaOH$) .

- أعد التجربة مع محلول كلور الصوديوم $NaCl$. هل يحدث تغير في اللون ؟ (لا يحدث تغير في لون الكاشف بعد إضافة قطرات منه الى اطللول اطلحي و يظهر فيه بلونه الأصلي الأخضر) .

- هل هذا التحول يمكن أن تسببه الشاردة Na^+ ؟ علل (لا يمكن لشاردة الصوديوم Na^+ أن تؤثر على الكاشف و تحدث تغير في لونه لأنها متواجدة في محلولي $NaOH$ ، $NaCl$ حيث نغير لون الكاشف في اطللول الأول لأنه أساسي من الأخضر الى الأزرق بينما اطللول الثاني بقي فيه الكاشف محافظاً على لونه الأصلي الأخضر لأن هذا اطللول ملحي) .

- ماهو الفرد الكيميائي المسؤول عن هذا التحول ؟ (الفرد الكيميائي في اطللول الأساسي ($Na^+ + OH^-$) الذي أدى الى نغير لون الكاشف من الأخضر الى الأزرق هو شاردة اماءات الأساسية (OH^-) .

- أكتب معادلة التفاعل الكيميائي المنمذج لهذا التحول ($OH^- + HIn \rightarrow H_2O + In^-$) .

● أكمل العبارات التالية :

اللون (الأخضر) لمحلول أزرق البروموثيمول تحول الى اللون (الأزرق) بعد إضافته الى محلول $NaOH$ ، نستنتج أنه تم ظهور شوارد In^- التي تجعل لون المحلول (أزرقاً) ، وإختفاء الجزيئ HIn الذي فقد (H^+) الذي إكتسبته شاردة OH^- لتصبح جزيء H_2O . نسمي الشاردة OH^- (أساس) لأنها تستطيع أن (تثبت) H^+ أثناء تحول كيميائي .

● **تمرين تطبيقي :** إعتماداً على مفهوم الأساس عند برونستد و لوري ، عين الأساس في كل تحول كيميائي نمنجه المعادلات الآتية ، وماهو عدد البروتونات H^+ اطبينة بالنسبة لكل أساس ؟

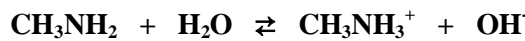
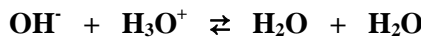
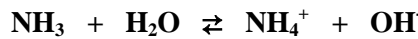
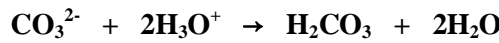

1 - 3 [مفهوم الثانية [حمض\ أساس] (Acide/Base) :

خلال النشاطات السابقة عرفنا الحمض بأنه كل جسم يفقد H^+ او أكثر أثناء تفاعل كيميائي وفق المعادلة : $AH \rightarrow A^- + H^+$

و الأساس هو كل جسم يكتسب H^+ او أكثر أثناء تفاعل كيميائي وفق المعادلة : $A^- + H^+ \rightarrow AH$

حيث يمكن بحسب الظروف التحول من AH الى A^- أو العكس وفق المعادلة الإجمالية : $AH \rightleftharpoons A^- + H^+$

نعرف الثانية [حمض\ أساس] بأنها جملة متكونة من الحمض AH والأساس A^- لنفس النوع الكيميائي [حمض ضعيف أو أساس ضعيف] والذين

يربطهما المعادلة اسماء بـ "المعادلة النصفية : حمض - أساس" التالية : $AH \rightleftharpoons A^- + H^+$

اصطلاحاً : تكتب الثانية [حمض\أساس] بالشكل : AH/A^- حيث دوماً يكتب فردها الحمضي AH الى يسار الخط اطارك ، ويكتب فردها الأساسي

A^- الى يمين الخط اطارك و نتمدج بالمعادلة التصفية حمض-أساس كالنالي : $AH \rightleftharpoons A^- + H^+$: (AH/A^-)

• ملاحظة : - عندما يفقد الحمض AH بروتون H^+ فإنه يعطي أساساً A^- ندعوه أساس مرافق [الأساس المبتسق] .

- عندما يكتب الأساس A^- بروتون H^+ فإنه يعطي حمضاً AH ندعوه حمض مرافق [الحمض المبتسق] .

• أمثلة : CH_3COOH/CH_3COO^- : $CH_3COOH \rightleftharpoons CH_3COO^- + H^+$

الحمض هو : حمض الإيثانويك [حمض الخل] CH_3COOH و الأساس : شاردة الإيثانوات [الخلات] CH_3COO^- أساسه اطرافق .

NH_4^+/NH_3 : $NH_3 + H^+ \rightleftharpoons NH_4^+$

الأساس هو : النشادر [غاز الأمونياك] NH_3 و حمضه اطرافق هو : شاردة [أيون] الأمونيوم NH_4^+ .

° 4 - نفاعلات : حمض-أساس :

ينفاعل حمض الإيثانويك مع اطارك وفق المعادلة : $CH_3COOH + H_2O \rightleftharpoons CH_3COO^- + H_3O^+$

- جزئي حمض الإيثانويك CH_3COOH فقد H^+ و تحول الى شاردة الإيثانوات CH_3COO^- و الفردان CH_3COOH و CH_3COO^- يشكلان

ثانية [حمض\أساس] هي : CH_3COOH/CH_3COO^-

- جزئي اطارك H_2O اكتسب H^+ منحولاً الى شاردة هيدرونيوم H_3O^+ و الفردان H_2O و H_3O^+ يشكلان ثانية [حمض\أساس] هي :

H_3O^+/H_2O .

بالنالي : $CH_3COOH + H_2O \rightleftharpoons CH_3COO^- + H_3O^+$

(حمض₁) (أساس₂) (أساس₁) (حمض₂)

التفاعل : حمض - أساس السابق حدث بين الثائيتين [حمض\أساس] المشاركين فيه وهما :

- الثانية [حمض₁\أساس₁] لحمض الإيثانويك [الحلالية او اطارك] : CH_3COOH/CH_3COO^-

- الثانية [حمض₂\أساس₂] للطارك [المحل او المذيب] : H_3O^+/H_2O

اي أن التفاعل : حمض - أساس السابق حدث بسبب انتقال بروتون H^+ من الحمض CH_3COOH للثانية [حمض₁\أساس₁] الى الأساس

H_2O للثانية [حمض₂\أساس₂] .

• نتيجة : النفاعلات حمض - أساس تنتج من انتقال بروتون H^+ او أكثر من الحمض للثانية [حمض₁\أساس₁] الى الأساس للثانية

[حمض₂\أساس₂] .

• العبارة عن طريق قياس الناقلية :

- الهدف : معايرة محلول أساسي تجاري لهيدروكسيد الصوديوم (يستعمل لتنظيف الأفران و قنوات صرف المياه)

- الأدوات : محلول تجاري لهيدروكسيد الصوديوم (مادة منظفة) ، ماصة ، ماء مقطر ، كأسين بيشر ، سحاحة مدرجة ، أمبيرمتر ، فولظمتر

خلية قياس الناقلية ، مولد تواترات منخفضة G.B.F .

- النجربة : خذ 2 mL من المحلول التجاري لهيدروكسيد الصوديوم بواسطة الماصة في حوجلة و أفرغ عليها ماء مقطر الى غاية حصولك

على محلول مائي حجمه 500 mL ، ثم خذ من المحلول الناتج (محلول مخفف لهيدروكسيد الصوديوم) 100 mL و أفرغها في بيشر .

- أضف الى المحلول قطرتين أو ثلاث من كاشف أزرق البروموثيمول .

- أملأ السحاحة بمحلول HCl (محلول حمض كلور الماء :

$H_3O^+ + Cl^-$) تركيزه المولي 0,1 mol/L .

- ركب الدارة كما في الشكل المقابل ، أدخل خلية القياس في

البيشر الذي يحتوي محلول NaOH (100 mL) ،

و قس شدة التيار I_{eff} و فرق الكمون U_{eff} ، سجل لون

كاشف أزرق البروموثيمول .

- أضف حجماً محدداً V من المحلول الحمضي الموجود في

السحاحة (محلول HCl) ، وفي كل مرة قس قيمتي I و U

الموافقتين و سجل لون المحلول في البيشر كما في الجدول

المرفق أدناه :

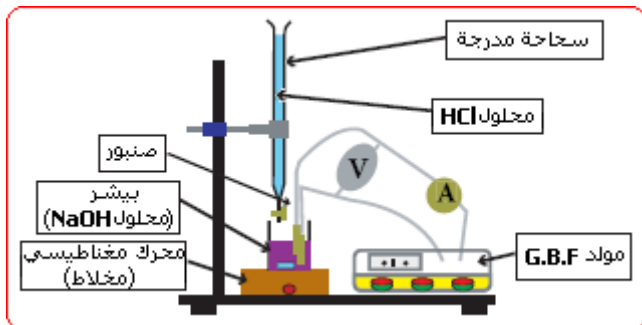

V(mL)	0	4	8	12	16	20	22	23	24	25	27	35
U(V)	6.5	6.45	6.48	6.55	6.55	6.56	6.5	6.52	6.48	6.49	6.49	6.45
I(mA)	92.5	82.7	71.7	59.7	49.3	41.4	40.6	42.1	44	45.1	51.3	103
G(mS)												
لون الكاشف												

● تحليل نتائج القياس :

- °1 أكتب معادلة التفاعل الحادث بعد مزج اللونين . وهو نوع هذا التفاعل ؟
- °2 أحسب قيم الناقلية $G(mS)$ للجزء من المحلول المحصور بين لبوسي خلية قياس الناقلية ، أملاً الجدول ثم أرسم المنحنى : $G = f(V)$ و اشرح البيان المتحصل عليه .
- °3 أشرح تغيرات لون الكاشف .
- °4 أنشئ جدول تقدم التفاعل من أجل $V < V_{eq}$ حيث V_{eq} هو الحجم المضاف عند بلوغ نقطة التكافؤ حمض- أساس ، ثم من أجل $V > V_{eq}$.
- °5 كيف نميز نقطة التكافؤ في البيان : $G = f(V)$ ؟
- °6 عين نقطة التكافؤ ، واحسب $[OH^-]_{(aq)}$ في المحلول المعيار ، ثم $[OH^-]_{(aq)}$ في المحلول التجاري (المنظف : Détergent) .

● الجد :

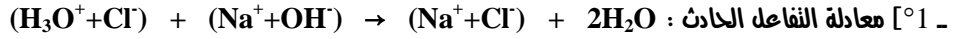

او اختصاراً : $H_3O^+ + OH^- \rightarrow 2H_2O$ وهو تفاعل : حمض - أساس .

°2 - نعطى نتائج القياس لك من I و U في كل مرة قيم ناقلة المربط اعتماداً على العلاقة : $G(mS) = I(mA)/U(V)$ ، ومنه جدول القياسات :

G(mS)	14,2	12,8	11,0	9,1	7,5	6,3	6,2	6,5	6,8	6,95	7,9	16
V(mL)	0	4	8	12	16	20	22	23	24	25	27	35
لون الكاشف	أزرق	أزرق	أزرق	أزرق	أزرق	أزرق	أزرق	أزرق	أزرق	أصفر	أصفر	أصفر

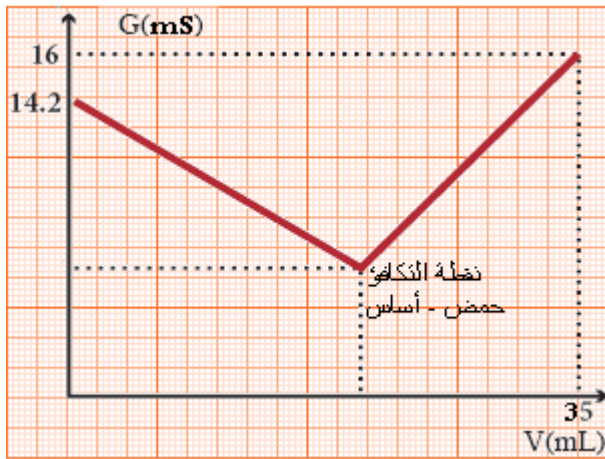

رسم البيان : $G = f(V)$ على الورق الملمزي . [انظر البيان اطرفاً]

شرح البيان : نميز في البياض ثلاثة مراحل

أ [قبل التكافؤ : عند إضافة الحمض تتفاعل شوارد الهيدرونيوم مع شوارد الماء لتعطي الماء ، فيتناقص تركيز شوارد الماءات في البيشر ، ومنه تتناقص الناقلية G لجزء المحلول بيه لبوسي الخلية و بما أنه كمية مادة الشوارد OH^- في البيشر أكبر منه كمية مادة الشوارد H_3O^+ المضافة منه السحاحة قبل التكافؤ يبقى الوسط أساسياً بلون الكاشف الموضوح فيه أزرقاً كما هو موضح بالجدول .

ب [عند التكافؤ : عند بلوغ التكافؤ حمض - أساس تتفاعل كل الشوارد OH^- في البيشر مع الشوارد H_3O^+ المضافة منه السحاحة لتشكل الماء (وسط معتدل) لذلك تصل الناقلية G إلى أدنى قيمة لها لأنه كمية مادة

الشوارد في المحلول تكون أقل ما يمكن . تتحدد نقطة التكافؤ بيانياً بـ : "نقطة تقاطع المستقيمين المائلين للبيانات $G = f(V)$ قبل التكافؤ و بعده"

ج [بعد التكافؤ : عند الاستمرار في إضافة المحلول الحمضي منه السحاحة إلى البيشر بعد بلوغ التكافؤ فإنه شوارد الهيدرونيوم H_3O^+ المضافة تبقى في المحلول دون أن تتفاعل مع شوارد الماءات OH^- التي تلعب دور المتفاعل المحدوثها تفاعلات كلية عند حصول التكافؤ . فتزداد ناقلية المحلول بعد التكافؤ بسرعة لأنه الشوارد H_3O^+ ذات ناقلية مولية نوعية عالية . وتتغير طبيعة المحلول في البيشر بعد التكافؤ مباشرة ليصبح حمضياً لذلك يؤثر على الكاشف المتواجد فيه الذي يتلون بالأصفر كما هو موضح في الجدول .

4 - جدول تقدم التفاعل :

$H_3O^+ + OH^- \rightarrow 2H_2O$		معادلة التفاعل
عدد مولات الحمض المضاف $n(H_3O^+)_{(aq)}$	عدد مولات المحلول الأساسي المعيار $n(OH^-)_{(aq)}$	كمية المادة (mol)
0	0,1.C	المرحلة الابتدائية
0,1.V	0,1.C - 0,1.V	قبل التكافؤ
$0,1.V_{eq} = 0,1 * 0,0245 = 2,45 \text{ mmol}$	$0,1.C - 0,1.V_{eq} = 0$	عند التكافؤ
$0,1(V - 0,0245) \text{ mol}$	0	بعد التكافؤ

5 - عند نقطة التكافؤ تكون كمية مادة الحمض و كمية مادة الأساس متناسبة مع الأعداد الستوكيومترية (معادلة التفاعل) ومنه

$$C = 2,45 \times 10^{-2} \text{ mol} \leftarrow 0,1.C = 0,1.V_{eq} = 0,1 \times 0,0245 = 2,45 \times 10^{-3} \text{ mol}$$

وهو تركيز المحلول المعيار بالشوارد OH^- المبيحة أي $[OH^-]_{(aq)} = C = 2,45 \times 10^{-2} \text{ mol}$

6 - تركيز المحلول التجاري المنظف : باستخدام دستور التخفيف (التمديد) في المحاليل $C_0.V_0 = C.V$ نجد $C_0.V_0 = C.V$ نجد $C_0 = C.V/V_0$

العلوم الفيزيائية - السنة الثانية ثانوي

حيث V_0, C_0 هما تركيز و حجم المحلول المركز (المحلول التجاري المُنظف) بينما V, C هما تركيز و حجم المحلول الممدد (المحلول المخفف المعايير).

$$C_0 = 6,125 \text{ mol/L} \leftarrow C_0 = 2,45 \times 10^{-2} \times 500/2 = 6,125 \text{ mol/L} . \text{ ن.معددي}$$

3 - [2] تفاعلات الأكسدة الإرجاعية :

2- [1] الأكسدة و الإرجاع :

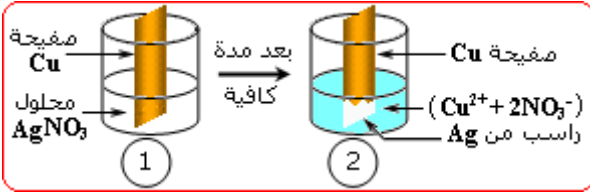

● **نشاط ① :** التعرف على مفهوم المؤكسد و المبرج

● **التجربة :** ضع كمية من محلول $AgNO_3$ في كأس و ضع فيه قطعة نحاس Cu .

- إنتظر 10 دقائق ، واسم التجهيز التجريبي (الكأس و المحلول و قطعة

النحاس) مستعملاً الألواح المناسبة في التجربة مبيّنا التغيرات التي حدثت في المحلول و قطعة النحاس .

- سجل ملاحظاتك حول المحلول و قطعة النحاس . (الملاحظة كما هو موضح بالشكل المرفق نلاحظ ظهور لون جديد في المحلول وهو اللون الأزرق بعد أن كان المحلول شفافاً

وكذلك ظهور راسب أبيض على قطعة النحاس ذات اللون الأحمر المبهف

- هل حدث تحول كيميائي؟ بيّر إجابتك . . (سبب ظهور اللون الأزرق في المحلول و تشكل الراسب الفضي على صفيحة النحاس هو حدوث تفاعل كيميائي يترجم بالمعادلة



- ماهو اللون الجديد الظاهر في المحلول؟ . (اللون الجديد الظاهر في المحلول هو اللون الأزرق ، وهو ناجم لوجود شوارد النحاس الثنائي Cu^{2+} في المحلول) .

- ماهي الشاردة التي لونت المحلول؟ . (شوارد النحاس الثنائي Cu^{2+}) .

- أكتب معادلة تفاعل تنمذج التحول الكيميائي الذي حدث لذرة النحاس Cu وحولها الى شاردة نحاس ثنائي Cu^{2+} ($Cu \rightarrow Cu^{2+} + 2e^-$) .

- هل ظهر جسم جديد؟ ما لونه؟ بيّر إجابتك . (من التفاعل الحاصل بين محلول نترات الفضة و معدن النحاس نتج جسم جديد هو معدن الفضة التي ترسبت على صفيحة

النحاس بشكل راسب أبيض براق

- أكتب معادلة تفاعل كيميائي تنمذج التحول الحاصل لشاردة الفضة Ag^+ و حولها الى معدن الفضة Ag ($Ag^+ + e^- \rightarrow Ag \downarrow$) .

● **أكمل العبارات التالية :**

عند إدخال قطعة النحاس في محلول نترات الفضة ($Ag^+ + NO_3^-$) ذي اللون (الشفاف) ، وبعد 10 دقائق نلاحظ ظهور اللون (الأزرق) في المحلول الذي يدل على وجود

(شوارب) Cu^{2+} فيه ، فنستنتج أنه ذرة (النحاس Cu) تحولت الى (شاردة نحاس Cu^{2+}) بفعلها (إلكترونياً) كما نلاحظ ترسب معدن أبيض هو معدن (الفضة) فنستنتج أنه

الشاردة Ag^+ تحولت الى ذرة (Ag) و ترسبت على قطعة (النحاس) التي تأكلت .

- نقول عن الجسم الذي فقد إلكترونه أو أكثر أنه **تأكسد** و نسميه **مبرج** (مثل معدن النحاس Cu) .

- نقول عن الجسم الذي اكتسب إلكترونه أو أكثر أنه **أرجع** (أو **أختزل**) و نسميه **مؤكسد** (مثل شوارب الفضة Ag^+) .

● **نشاط ② :** تحديد المؤكسد و المبرج خلال تحول كيميائي

● **التجربة :** ضع في كأس محلول $CuSO_4$ ، ثم أضف إليه كمية من قطع (حبيبات) معدن الزنك Zn ، إنتظر 10 دقائق .

.. ماذا نلاحظ؟ . (نلاحظ زوال اللون الأزرق للمحلول تدريجياً ،

وتشكل راسب أحمر مصفر على حبيبات الزنك التي يختفي جزء مهم منها

- أتمل الرسم مستعملاً الألواح المناسبة عند إنتهاء التفاعل (لاحظ الشكل المقابل

- هل حدث تحول كيميائي؟ بيّر إجابتك . . (سبب زوال اللون الأزرق

للمحلول و تشكل الراسب الأحمر على حبيبات الزنك المتبقية في قعر الكأس

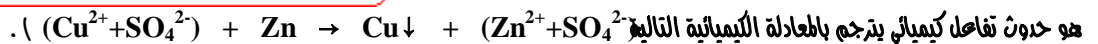

- ماهو اللون المختفي؟ إشرح سبب هذه الظاهرة . (اللون المختفي هو اللون الأزرق لشوارب النحاس الثنائي المتفاعلة و إستبدالها بشوارب الزنك عديمة اللون

- ماهو الجسم الجديد الذي ظهر؟ . (الجسم الجديد الذي ظهر هو معدن النحاس الأحمر والمترسب على حبيبات معدن الزنك المتبقية من التفاعل الحاد

- أكتب معادلة تفاعل تنمذج التحول الكيميائي الذي حدث لشاردة النحاس الثنائي Cu^{2+} و حولها الى ذرة نحاس Cu ($Cu^{2+} + 2e^- \rightarrow Cu$) .

- أكتب معادلة تفاعل تنمذج التحول الكيميائي الذي حدث للزنك Zn و حوله الى شاردة زنك Zn^{2+} ($Zn \rightarrow Zn^{2+} + 2e^-$) .

- حدد المؤكسد و المبرج في هذا التحول الكيميائي . (مما سبق يتبين أنه معدن الزنك تمت أكسدته بشوارب النحاس الثنائي بتخليه عن الإلكترونات لها ، وهو بذلك لعب دور

الجسم المبرج في التفاعل الحاد ، بينما شوارب النحاس أرجعت بمعدن الزنك بإكتسابها للإلكترونات منه ، فهي بذلك لعبت دور الجسم المؤكسد في التفاعل الحاصل

6- ماهو تركيز محلول حمض الأوكساليك في البيشر قبل التفاعل ؟

7- إن محلول حمض الأوكساليك حصلنا عليه بإذابة كتلة m منه في 100 mL من الماء المقطر . أحسب m .

• الجد :

1°) عند إضافة قطرات من محلول KMnO_4 البنفسجي اللون نلاحظ زوال اللون مباشرة بعد سقوط القطرات وإمتزاجها مع محلول $\text{H}_2\text{C}_2\text{O}_4$ في البيشر . نستنتج أنه حدث تفاعل كيميائي أدى إلى اختفاء شاردة MnO_4^- البنفسجية بدليل إختفاء لونها البنفسجي المميز .

2°) بعد إستمرار إضافة محلول البيرومغانات من السحاحة إلى البيشر قطرة قطرة ، و عند إضافة حجم كاف منه **زيادة قطرة واحدة** الحجم اللازم لحدوث التناقص **أكسدة-إرجاع** ، نلاحظ عدم زوال اللون البنفسجي المميز للشوارد MnO_4^- مما يعني أنه كمية مادة هذه الشوارد التي أضيفت قبل ذلك تفاعلت كلياً وإضافة أي كمية منها بعد ذلك تعتبر زائدة عنه المطلوب ولا تتفاعل مع محلول الحمض لأن هذا الأخير قد تفاعلت كل كمية مادته الموضوعة في البيشر من البداية . نقول عندئذٍ أننا وصلنا إلى **نقطة التناقص** ، و **أه كمية مادة المتفاعلات متناسبة مع الأعداد الستوكيومترية**

3°) معادلة التفاعل الحادث

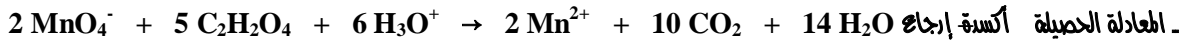
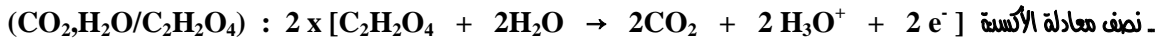
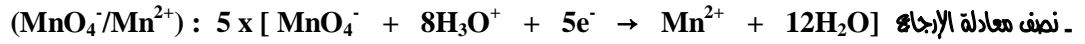

4°) نحدد حجم محلول البيرومغانات عند نقطة التناقص بقراءة الحجم المضاف من السحاحة بعد إضافة آخر قطرة من المحلول إلى البيشر والتي لا يزل لوننا بالتحريك حيث يصل في هذه الحالة المزيج المتفاعل إلى نقطة التناقص والتي عندها تتناسب كمية مادة المتفاعليين وهما الموكسد و المرجع مع الأعداد الستوكيومترية [أنظر المعادلة الحاصلة]

$$n(\text{MnO}_4^-)/2 = n(\text{C}_2\text{H}_2\text{O}_4)/5$$

5°) جدول يقيم التفاعل عند بلوغ التناقص

معادلة التفاعل	
$2 \text{MnO}_4^- + 5 \text{C}_2\text{H}_2\text{O}_4 + 6 \text{H}_3\text{O}^+ \rightarrow 2 \text{Mn}^{2+} + 10 \text{CO}_2 + 14 \text{H}_2\text{O}$	معادلة التفاعل
عدد مولات حمض الأوكساليك المعيار $n(\text{C}_2\text{H}_2\text{O}_4)$	عدد مولات شاردة البيرومغانات المضافة $n(\text{MnO}_4^-)$
0,025.C	0
0,025.C - 0,1.V.5/2	0,1.V
0,025.C - 0,25.V _{eq} = 0	0,1.V _{eq} = 0,1*0,01 = 1 mmol
0	0,1(V - 0,01) mol

كمية المادة للحمض في البيشر : في البداية قبل التفاعل $n(\text{C}_2\text{H}_2\text{O}_4) = C_1.V_1 = 0,025.C = 0,025 \cdot 0,1 = 2,5 \text{ mmol}$

في النهاية بعد التناقص $n(\text{C}_2\text{H}_2\text{O}_4) = 0 \text{ mol}$ وهو المتفاعل المحد .

6°) تركيز محلول حمض الأوكساليك - عند التناقص لدينا من الجدول أعلاه :

$$0,025.C - 0,25.V_{eq} = 0 \Rightarrow C = 0,1 \text{ mol/L} = C_1 = C_2$$

7°) حساب كتلة حمض الأوكساليك المذابة لدينا بالتعريف $C = n/V = m/M.V \Rightarrow m = C.M.V$

و لدينا $M(\text{C}_2\text{H}_2\text{O}_4) = 90 \text{ g/mol}$ بالتعويض نجد $m = 0,1 \times 90 \times 0,1 = 0,9 \text{ g}$.

• تطبيقات : النمايين 1 ، 2 ، 3 ، 4 ، 5 ص 308

النمايين 6 ، 7 ، 8 ، 9 ، 10 ص 309

النمايين 11 ، 12 ، 13 ، 14 ، 15 ، 16 ص 310 .

• حلول النمايين :

• التمرين 01 : أكمل العبارات التالية :

- البروتون H^+ لا يوجد (حر) في الطبيعة ، بل يتواجد مع (شوارد) و (جزيئات) .
- في غاز HCl الهيدروجين (مرتبط) برابطة (تكافؤية) مع الكلور .
- شاردة الهيدروجين تشترك (زوج) إلكتروني مع ذرة أكسجين جزيئة (الماء) مشكلاً شاردة الهيدرونيوم (H_3O^+) .
- تفاعل : حمض - أساس يستلزم (إنتقال) البروتون من الحمض إلى (الأساس) .
- الأسس هي (جزيئات) أو شوارد التي (تستقبل) البروتونات .
- الحمض هو فرد كيميائي (جزيئي) أو شاردي يمكن أن (يفقد) بروتون H^+ .
- التعديل هو تفاعل بين (حمض) قوي و (أساس) قوي ، مشكلاً محلولاً (معتدلاً) .
- نقول أنه حدث تعديل عندما نحصل على (نتائج) ، (الملح) ، (الماء) .
- المعابرة هي طريقة تسمح بمعرفة (تركيز) جسم في محلول ، فهي طريقة (تحليلية) تستعمل في محاليل معلومة التركيز (محلول شاهد) لتوصل لتركيز محلول (مجهول) .

- **التمرين 02** : عيّن الإجابة الصحيحة
- الحمض المرافق للأيون HPO_4^{2-} هو : H_2PO_4^- .
- الأساس المرافق للحمض NH_4^+ هو : NH_3 .
- **التمرين 03** : عيّن الإجابة الصحيحة
- أحد الأنواع الكيميائية التالية يسلك سلوك القاعدة (الأساس) فقط ، هو : CO_3^{2-} ، Al^{3+} ، NH_4^+ ، H_3O^+ ، CO_3^{2-} .
- أحد الأنواع الكيميائية التالية يتصرف كحمض و كقاعدة ، هو : NH_4^+ ، CO_3^{2-} ، PO_4^{3-} ، HSO_3^- ، CO_3^{2-} ، HSO_3^- .
- تقاس قوة الأساس وفق مفهوم برونستد - لوري بقدرتها على : (استقبال البروتونات بسهولة) .
- **التمرين 04** : في التفاعل : $\text{HCl} + \text{H}_2\text{O} \rightleftharpoons \text{H}_3\text{O}^+ + \text{Cl}^-$ يعتبر أيون الهيدرونيوم H_3O^+ : (حمضاً مرافقاً لـ H_2O) .

- **التمرين 05** : المعادلة التي تمثل تفاعل حمض مع قاعدة لتكوين ملح و ماء هي :

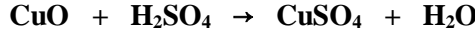

- **التمرين 06** : أكتب صيغة الحمض المرافق لكل من أسس برونستد - لوري التالية :

PO_4^{3-}	CH_3COO^-	SO_4^{2-}	NH_3	OH^-	أساس
HPO_4^{2-}	CH_3COOH	HSO_4^-	NH_4^+	H_2O	حمض مرافق

- **التمرين 07** : أكمل الجدول التالي :

H_2O	NH_4^+	H_3PO_4	HSO_4^-	CH_3NH_3^+	$\text{CH}_3\text{CH}_2\text{OH}$	HCOOH	HNO_3	حمض
OH^-	NH_3	H_2PO_4^-	H_2SO_4	CH_3NH_2	$\text{CH}_3\text{CH}_2\text{O}^-$	HCOO^-	NO_3^-	أساس مرافق

- **التمرين 08** : عيّن التفاعلات حمض - أساس ضمن التفاعلات التالية :

معادلة التفاعل	ما هو الحمض ؟ نعم أم لا ؟	الماء حمض أم أساس ؟
$\text{NH}_3 + \text{H}_2\text{O} \rightleftharpoons \text{NH}_4^+ + \text{OH}^-$	نعم	المذيب يلعب دور حمض
$\text{HCl} + \text{H}_2\text{O} \rightarrow \text{H}_3\text{O}^+ + \text{Cl}^-$	نعم	المذيب يلعب دور أساس
$\text{H}_2\text{O} + \text{H}_2\text{O} \rightleftharpoons \text{H}_3\text{O}^+ + \text{OH}^-$	نعم	الماء يلعب دور حمض و أساس
$\text{C}_2\text{H}_5\text{OH} + \text{Na} \rightarrow \text{C}_2\text{H}_5\text{O}^- + \text{Na}^+ + \frac{1}{2} \text{H}_2$	لا	

- **التمرين 09** : العبارة (ج) هي العبارة الصحيحة إصطلاحاً : $\text{H}_3\text{O}^+/\text{OH}^-$ هي الثنائية (أساس/حمض) . (Acide/Base)
- **التمرين 10** : عند إضافة هيدروكسيد الصوديوم NaOH للحمض HCl يحدث تفاعل بين نوع كيميائي أساسي و نوع كيميائي حمضي .
للتعرف أكثر على خواص تفاعل الأحماض مع الأسس للحصول على ملح و ماء أي حدوث ما يسمى بتفاعل المعايرة (التعديل) فإن :
- في حالة وجود حمض كلور الهيدروجين في الماء يتم التفاعل بينهما وفق المعادلة الكيميائية التالية :

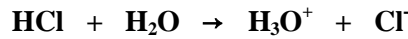

- نحصل على محلول مائي حمضي يدعى **حمض كلور الماء** (حمض قوي) و الثنائية (أساس/حمض) للماء هي : $\text{H}_3\text{O}^+/\text{H}_2\text{O}$.
- بينما في حالة هيدروكسيد الصوديوم NaOH (أساس قوي) يشارك الماء بالثنائية (أساس/حمض) : $\text{H}_2\text{O}/\text{OH}^-$.
- ومنه معادلة التفاعل : حمض - أساس (التعديل أو المعايرة) إجمالاً هي :

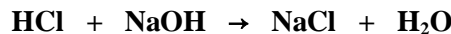

- يتضح مما سبق أن التفاعل حمض - أساس ما هو إلا تفاعل تبادل بروتوني بين الفرد الحمضي لثنائية (أساس/حمض₁) و الفرد الأساسي لثنائية أخرى (أساس₂/حمض₂) أي : الثنائية $\text{H}_3\text{O}^+/\text{H}_2\text{O}$ للمحلول الحامضي تتفاعل مع الثنائية $\text{H}_2\text{O}/\text{OH}^-$ للمحلول القاعدي كالتالي :

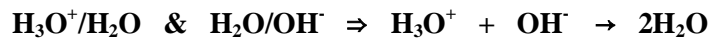

- ملاحظة** : في التفاعل السابق نقول عن الشوارد Cl^- ، Na^+ أنها شوارد متفرجة .
كمية المادة الابتدائية لشوارد الهيدرونيوم و لشوارد الهيدروكسيد هي :

- بالنسبة للشوارد H_3O^+ و حسب المعادلة : $\text{HCl} + \text{H}_2\text{O} \rightarrow \text{H}_3\text{O}^+ + \text{Cl}^-$ فإن : $n_{\text{H}_3\text{O}^+} = n_{\text{Cl}^-} = n_1 = C_1 \cdot V_1$ بالتالي : $n_1 = 0,2 \times 0,1 = 0,02 \text{ mol}$.

- بالنسبة للشوارد OH^- كذلك لدينا : $n_{\text{OH}^-} = n_{\text{Na}^+} = n_2 = m/M$ حيث : $M(\text{NaOH}) = 40 \text{ g} \cdot \text{mol}^{-1}$... (الكتلة المولية الجزيئية للأساس NaOH) .
- يمكن تلخيص النتائج أثناء التعديل في جدول تقدم التفاعل كالتالي :

OH^-	H_3O^+	كمية المادة n(mol)
0,0125	0,02	في البداية
0,0125 - x	0,02 - x	أثناء التعديل
0	0,02 - 0,0125 = 0,0075	في النهاية

واضح أن التقدم الأعظمي : $x_{\max} = 0,0125 \text{ mol}$ ، و المتفاعل المحد هو OH^- .
الحمض متواجد بزيادة بالتالي المزيج في النهاية هو حمضي يتلون فيه كاشف أزرق البروموثيمول باللون الأصفر .
● التمرين 11 : عند التكافؤ حمض - أساس فإن :

$$n_A = n_B \Rightarrow C_A \cdot V_A = C_B \cdot V_B \Rightarrow C_B = C_A \cdot V_A / V_B$$

. $C_B = 0,5 \text{ mol/L}$ ∴

● التمرين 12 : بالعودة الى الأعداد الستوكيومترية في معادلة التحول الكيميائي :

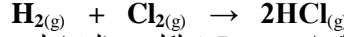

- لأجل تشكل 3 mol من HCl : يتطلب تفاعل كمية مادة 1,5 mol لكل من المتفاعلين H_2 ، Cl_2 .
- لأجل تفاعل 6 mol من Cl_2 : تتفاعل نفس كمية المادة أي 6 mol من H_2 لتشكيل 12 mol من HCl .
- لأجل تفاعل 5 mol من H_2 : تتفاعل نفس كمية المادة أي 5 mol من Cl_2 لتشكيل 10 mol من HCl .

● التمرين 13 : بنفس الطريقة كما في التمرين السابق نجد بالنسبة للتحول الكيميائي النمذج بالمعادلة التالية :

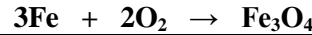

Fe_3O_4	O_2	Fe	المتفاعلات و النواتج
1	2	3	الأعداد الستوكيومترية
5	10	15	كمية المادة (mol) n
1	2	3	
1	2	3	

● التمرين 14 : التفاعل $\text{Mg}(\text{s}) + 2\text{H}^+(\text{aq}) \rightarrow \text{Mg}^{2+}(\text{aq}) + \text{H}_2(\text{g})$ هو تفاعل تبادل إلكتروني أي :
تفاعل أكسدة - إرجاعية يتم فيه : أكسدة Mg (مرجع) بشوارد H^+ للحمض (مؤكسد) أي إرجاع $\text{H}^+ \rightarrow \text{Mg}$.

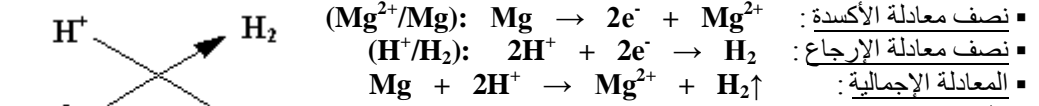

● التمرين 15 :

الثنائيتين (أساس₁ حمض₁) ؛ (أساس₂ حمض₂) المشاركتين في التفاعل الحادث
بين حمض كلور الماء و كربونات الصوديوم الهيدروجينية هما : $(\text{CO}_2, \text{H}_2\text{O}/\text{HCO}_3^-)$ & $(\text{H}_3\text{O}^+/\text{H}_2\text{O})$ حيث :



تفاعل الطرفين يعطي الوسطين $\text{H}_3\text{O}^+ + \text{HCO}_3^- \rightarrow \text{CO}_2 + 2\text{H}_2\text{O}$ ∴
- كمية المادة الابتدائية في الحالة الابتدائية للمتفاعلات هي :

- بالنسبة لـ HCO_3^- : $n = m/M$: $n = 0,5/84 = 6 \times 10^{-3} \text{ mol}$ ∴ $n = 6 \text{ mmol}$
- حيث : $m = 0,5 \text{ g}$ (كتلة المركب) ، $M = 23 + 1 + 12 + (16 \times 3) = 84 \text{ g/mol}$ (الكتلة المولية الجزيئية للمركب) .
- بالنسبة لـ H_3O^+ : $n = C \cdot V$: $n = 0,6 \times 0,050 = 0,03 \text{ mol}$ ∴ $n = 30 \text{ mmol}$
- جدول تقدم التفاعل :

معادلة التفاعل	$\text{H}_3\text{O}^+ + \text{HCO}_3^- \rightarrow \text{CO}_2 + 2\text{H}_2\text{O}$		
كمية المادة (mmol) n	HCO_3^-	H_3O^+	CO_2
ح . الابتدائية	6 mmol	30 mmol	0
أثناء التفاعل	6 - x	30 - x	x (mmol)
ح . النهائية	0	30 - 6 = 24	6 mmol

واضح من الجدول أن :

- التقدم الأعظمي هو : $0 = 6 - x_{\max} \Rightarrow x_{\max} = 6 \text{ mmol}$ أو $0 = 30 - x_{\max} \Rightarrow x_{\max} = 30 \text{ mmol}$ ∴
∴ $x_{\max} = 6 \text{ mmol}$ [الأصغر] ∴ المتفاعل المحد هو : الشاردة HCO_3^- .

- حجم الغاز CO_2 المتحصل عليه : بالتعريف $x = V/\text{CO}_2 = n_{\text{CO}_2} \cdot V_m \Rightarrow V_{\text{CO}_2} = n_{\text{CO}_2} \cdot V_m = x \cdot V_m$ ∴
بالتالي : $V_{\text{CO}_2} = 144 \text{ mL} \leftarrow V_{\text{CO}_2} = 6 \times 10^{-3} \times 24 = 0,144 \text{ L}$ ∴
● التمرين 16 :

● **المجال :** المادة و تحولاتها

● **الوحدة (4):** مدخل إلى الكيمياء العضوية

● **الكفاءات المستهدفة:** - يكون قادراً على تسمية المركبات العضوية وفق نظام التسمية الدولية .

- يتعرف على بعض العائلات العضوية .

- يتعرف على المواد المشتقة من البترول و إستعمالاتها في الحياة اليومية ، و تأثيرها على المحيط و على البيئة .

① **مدخل إلى الكيمياء العضوية :**

① - ① **عنصر الكربون :** يعتبر الكربون (Carbone) العنصر المكون الرئيسي لجميع المركبات العضوية ، فهو بذلك من العناصر المهمة جداً على الأرض ، حيث تشكل المواد العضوية ما يقارب 65 من مجموع المواد الكيميائية عمومًا ، و عادة ما تعرف المواد العضوية بـ **مركبات الكربون** باستثناء بعض المواد التي يدخل في تكوينها هذا العنصر لكنها تصنف كمواد غير عضوية (معدنية) مثل أكاسيد الكربون CO ، CO₂ و كذا بعض الفحومات مثل Na₂CO₃ و السيانيدات مثل KCN ... إلا أن هذه المواد لا تقلل من مجال المواد العضوية الواسع .

① - ② **نشأة الكيمياء العضوية :** كان الإعتقاد السائد قديمًا هو أن المركبات العضوية لا يمكن إستخلاصها إلا من عضويات الكائنات الحية الحيوانية و النباتية بفعل قوة حيوية (force vitale) خفية داخل عضوياتها ، و بقي هذا الإعتقاد سائدًا إلى غاية عام 1828 م أين تمكن الألماني ف . وولر (F.Wohler:1800-1882) من إنتاج أول مركب عضوي في المخبر إنطلاقًا من مكوناته الأساسية و هو مركب البولة (اليوريا) : CH₄ON₂ ، و منذ هذا التاريخ توالت الأبحاث و الإكتشافات و الإنجازات حيث توصل الكثير من الكيميائيين مثل بيرتللو (Berthelot:1827-1907) ، و كيكولي (V.S.Kekulé) ، و غيرهم من التوصل إلى صناعة و إنتاج الكثير من المواد العضوية الطبيعية و الإصطناعية و ما أكثرها في يومنا هذا .

① - ③ **تعريف الكيمياء العضوية :** تعرف الكيمياء العضوية على أنها كيمياء الكربون ، و هي علم قائم بحد ذاته تهتم بدراسة و تحليل و تركيب كل المركبات العضوية التي يدخل في تكوينها بالأساس عنصري الفحم C و الهيدروجين H على الأقل إضافة لعدد محدود جدًا من العناصر الأخرى مثل الأكسجين O ، و الأزوت N ، و بعض الهالوجينات مثل الكلور Cl أو المعادن مثل المغنيزيوم Mg ، و غيره من العناصر الأخرى الثانوية .

② **الفحوم الهيدروجينية :**

الفحوم الهيدروجينية (الهيدروكربونات) هي الأنواع الكيميائية العضوية التي تتألف جزيئاتها من عنصري الفحم C و الهيدروجين H فقط ، أي هي المركبات العضوية التي صيغتها العامة من الشكل C_xH_y .

● **تذكير :** (تمثيل لويس للجزيئات)

يسمح تمثيل لويس Lewis كما نعلم بتمثيل البنية الجزيئية لجميع المركبات الكيميائية اعتمادًا على قاعدتي الثمانية Duet و الثمانية Octet الإلكترونيتين ، بحيث يُمكن هذا التمثيل في النهاية من كتابة الصيغ الكيميائية الجزيئية للمركبات العضوية بشكلها المنشورة (المفصلة) و نصف المنشورة (نصف المفصلة) كالتالي :

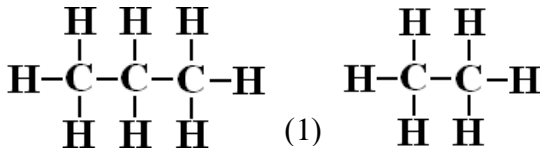

● **تطبيق :** أعط تمثيل لويس للمركبين العضويين : C₂H₆ و C₃H₈ .

● **الحل :** ▪ الصيغ الجزيئية المنشورة : (1)

▪ الصيغ الجزيئية نصف المنشورة : (2)

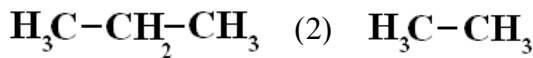

② - ① **السلاسل الفحمية المختلفة للفحوم الهيدروجينية :**

تصنف الفحوم الهيدروجينية متعددة الكربون من حيث بنية هيكلها الكربوني إلى صنفين :

① - أ) **الفحوم الهيدروجينية ذات السلاسل الفحمية المفتوحة :** و هي التي تكون فيها ذرات الفحم في الجزيء مرتبطة فيما بينها مشكلة سلسلة مفتوحة ، و يمكن لهذه السلسلة أن تكون خطية أو متفرعة .

● **مثال :**

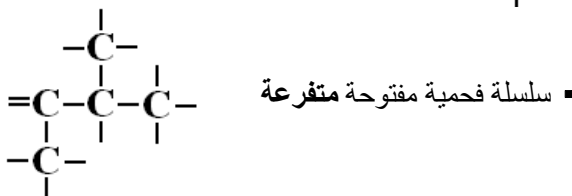
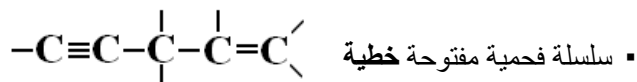

رياضيات + تقني رياضيات + علوم تجريبية
 °1 - ب) الفحوم الهيدروجينية ذات السلاسل الفحمية المغلقة (الحلقية): و هي التي تكون فيها ذرات الفحم في الجزيء مرتبطة فيما بينها مشكلة سلسلة مغلقة (حلقة) .

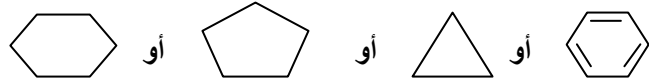

تطبيق : أعط تمثيل سلاسل المركبات التالية : C_3H_6 و C_4H_8 علماً أن السلسلة الكربونية لكل منهما مغلقة .

الحل : 

نشاط ① : (تطبيق نموذج لويس في بعض الجزيئات العضوية)

نعتبر الأنواع الكيميائية العضوية التالية : الإيثان ؛ الإيثيلين ؛ الأستلين .

- إبحث عن الصيغة المجملة لجزيئات هذه الغازات (الجواب على الترتيب : C_2H_2 ؛ C_2H_4 ؛ C_2H_6) .

- أكتب صيغها الجزيئية نصف المنشورة ثم صيغها المنشورة . ماذا تلاحظ ؟ علل

(الجواب : الصيغ نصف المنشورة على الترتيب : $HC \equiv CH$ ؛ $H_2C = CH_2$ ؛ $H_3C - CH_3$)

الصيغ المنشورة :



نلاحظ أن جزيئة الإيثان تتواجد في الفضاء أي في المعلم 3D لإحتوائها على روابط بسيطة فقط $C - C$ ، بينما الإيثين (الإيثيلين) يتواجد في مستو بسبب إحتوائه على رابطة ثنائية واحدة $C = C$ أي على شكل 2D ، أما الإيثين (الأستلين) فيتواجد على خط مستقيم أي ذرات الجزيء مترافقة فيما بينها بشكل خط مستقيم لإحتوائه على رابطة ثلاثية واحدة $C \equiv C$.

- ماهو عدد الروابط التكافؤية في كل جزيء ؟ (الجواب : في جزيء الإيثان توجد سبعة (7) روابط تكافؤية بسيطة من النوع σ ، و في جزيء الإيثيلين توجد خمسة (5) روابط تكافؤية بسيطة σ و رابطة تكافؤية واحدة من النوع π ، بينما في جزيء الأستلين توجد ثلاثة (3) روابط بسيطة من النوع σ و رابطتين من النوع π)

- أعط التمثيل الفضائي لكل جزيء (تمثيل كرام)

(الجواب : لاحظ الشكل أدناه ...)

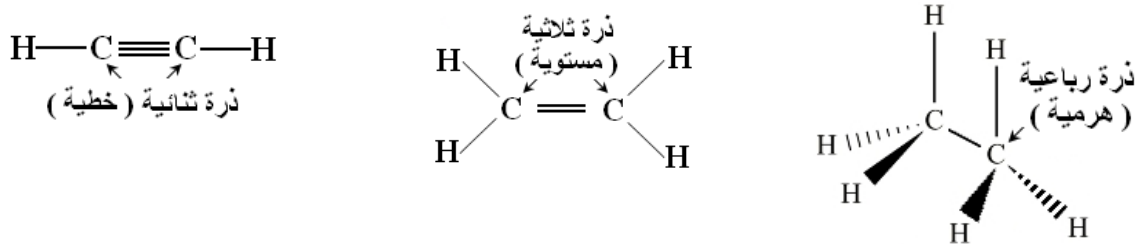

- هل للجزيئات الثلاثة هندسة فضائية متشابهة ؟ اشرح .

(الجواب : لا يكون للجزيئات الثلاثة السابقة هندسة فضائية متشابهة لأن ذرات الفحم C في الجزيئات العضوية عموماً تتواجد بثلاثة حالات مختلفة : رباعية هرمية ؛ ثلاثية مستوية ؛ ثنائية خطية كما هو موضح بالشكل أعلاه) .

- مثل سلاسل هذه الجزيئات ($-C \equiv C-$ ؛ >C=C< ؛ $-C-C-$) سلاسل مفتوحة خطية " غير متفرعة " **نتيجة** : أكمل العبارات التالية :

تختلف الهندسة (الفضائية لجزيئات) الفحوم الهيدروجينية باختلاف (عدد و نوع) الروابط (التكافؤية) الموجودة في الجزيء و عدد ذرات (الكربون) فيها .

نشاط ② : (التعرف على نماذج جزيئات بعض الأنواع الكيميائية العضوية و تمييز البعض منها)

نعطي في الجدول التالي (ص : 317) تمثيلاً للبنية الفضائية لبعض الجزيئات حيث تمثل الكريات البيضاء ذرات الهيدروجين و

السوداء ذرات الكربون و الحمراء ذرات الأكسجين و الزرقاء ذرات الآزوت . أكمل الجدول بالبحث عن المطلوب

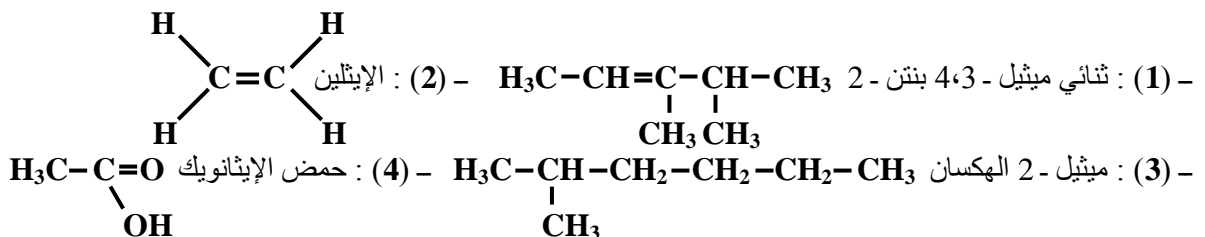

- (5) - ميثيل - أمين $\text{H}_3\text{C}-\text{NH}_2$ (6) - هو نفسه المركب (1) - (7) : الإيثانول $\text{H}_3\text{C}-\text{CH}_2-\text{OH}$
 (8) - بروبن 1- ول 3 $\text{H}_2\text{C}=\text{CH}-\text{CH}_2-\text{OH}$ (9) - اليوريا (البولة) $(\text{NH}_2)_2\text{C}=\text{O}$
 (10) - ميثيل 2 - البروبان $(\text{CH}_3)_3\text{C}$.

- حدد الفحوم الهيدروجينية من بين الأنواع المقترحة في الجدول..... (الجواب : المركبات 1 ؛ 2 ؛ 3 ؛ 6 ؛ 10) .
 - ماهي الجزيئات التي تحتوي على روابط بسيطة فقط ؟ ماهو شكلها الفضائي ؟ علل
 (الجواب : جزيئي المركبين 3 ، 10 فقط هما اللذان يحتويان روابط كربون - كربون أحادية بسيطة " من النوع σ " وبالتالي يكون لهيكليهما الكربوني بنية فضائية هرمية لأن ذرات الكربون في السلسلة الكربونية للجزيء رباعية الروابط) .
 - ماهي الجزيئات التي تحتوي على روابط ثنائية ؟ ماهو شكلها الهندسي ؟ علل
 (الجواب : جزيئي المركبين 1 ، 2 فقط هما اللذان يحتويان روابط كربون - كربون مضاعفة ثنائية " من النوع σ, π " وبالتالي يكون لهيكليهما الكربوني بنية مستوية على مستوى الرابطة $\text{C}=\text{C}$ لأن ذرات الكربون في السلسلة الكربونية للجزيء ثلاثية الروابط) .

- ماهي الجزيئات التي تحتوي على روابط ثلاثية ؟ ماهو شكلها الهندسي ؟ علل
 (الجواب : جزيئ الأستلين مثلاً هو الذي يحتوي رابطة كربون - كربون مضاعفة ثلاثية " من النوع σ, π, π " وبالتالي يكون لهيكله الكربوني بنية خطية على مستوى الرابطة $\text{C}\equiv\text{C}$ لأن ذرات الكربون في السلسلة الكربونية للجزيء ثنائية الروابط)
 - ماذا تستنتج ؟ (الجواب : مما سبق نستنتج أن جزيئات الفحوم الهيدروجينية C_xH_y عموماً يكون لها بنية فراغية إما هرمية رباعية أو مستوية أو خطية بحسب طبيعة الروابط كربون - كربون في السلسلة الكربونية للجزيء) .
 • **نتيجة** : أكمل العبارات التالية :

▪ في هذه العينة الجزيئات التي تحتوي عنصر (الأكسجين) لا تصنف مع الفحوم (الهيدروجينية) .
 ▪ تختلف الفحوم (الهيدروجينية) المقترحة في (الجدول : العينة) في عدد ونوع (العناصر) المكونة لجزيئاتها ، و تختلف أيضاً في (بنيتها) الفضائية : للبعض منها بنية فضائية (بثلاثة أبعاد : 3D) و البعض (ببعدين : 2D) و البعض الآخر بنية (خطية) ببعد واحد .

▪ نلاحظ من الصور أن للفحوم الهيدروجينية المقترحة التي تحتوي :
 - رابطة (ثلاثية) بنية (خطية) .
 - رابطة (ثنائية) بنية (مستوية) .
 - رابطة (أحادية) بنية (فضائية) .

② - الكتابة الطوبولوجية للفحوم الهيدروجينية :

② - أ) **الهيكل الكربوني** : نظراً لكون المركبات الهيدروكربونية (الفحوم الهيدروجينية) تمتاز بإحتوائها فقط عنصري الكربون و الهيدروجين تم الإتفاق بين الكيميائيين على أن تمثل جزيئاتها بتمثيل مبسط يركز على الهيكل الكربوني (الفحمي) للمركب .

• **تعريف** : الهيكل الكربوني لمركب عضوي هو تمثيل لسلسلته الكربونية .

• **مثال** : الهيكل الكربوني للمركب C_2H_6 هو ببساطة $\text{C}-\text{C}$ ، و للمركب C_3H_8 هو $\text{C}-\text{C}-\text{C}$

• **نشاط تطبيقي** : - أعط الهيكل الكربوني للجزيئات التالية : البوتان $\text{H}_3\text{C}-\text{CH}_2-\text{CH}_2-\text{CH}_3$ ؛ الميثان CH_4 . علل

- أكتب الصيغ المجملية للجزيئات التي لها الهيكل الكربوني التالي : $\text{C}-\text{C}-\text{C}-\text{C}$ و $\text{C}-\text{C}-\text{C}-\text{C}$ و $\text{C}-\text{C}-\text{C}-\text{C}$
 - إقترح عدة هياكل كربونية لجزيئات تحتوي على 5 ذرات كربون .

• الجواب : - البوتان : $\text{C}-\text{C}-\text{C}-\text{C}$ ، الميثان : C .

- الصيغ الجزيئية المجملية على الترتيب : C_3H_8 ، C_4H_{10} ، C_5H_{12} .

- الهيكل الكربونية المقترحة للجزيئات C_5H_{12} هي : $\text{C}-\text{C}-\text{C}-\text{C}-\text{C}$ و $\text{C}-\text{C}-\text{C}-\text{C}-\text{C}$ و $\text{C}-\text{C}-\text{C}-\text{C}-\text{C}$ و $\text{C}-\text{C}-\text{C}-\text{C}-\text{C}$

② - ب) الكتابة الطوبولوجية : *Ecriture Topologique*

• **تعريف** : الكتابة الطوبولوجية هي تمثيل للهيكل الكربوني للجزيء تتم بالإنتقال من الهيكل الكربوني المبسط إليها بتمثيل الروابط الكربونية فقط دون حتى كتابة رمز عنصر الكربون C أي هي إختصار للهيكل الكربوني الموافق .

إصطلاحاً : الكتابة الطوبولوجية ، عبارة عن خط متواصل منكسر و أحياناً متفرع مكون من قطع مستقيمة متساوية الطول حيث نهاية قطعة منها أو إلتقاء قطعتين أو ثلاثة توافق موقع ذرة الكربون C .

• **أمثلة** : - الكتابة الطوبولوجية للهيكل الكربوني التالي : $\text{C}-\text{C}-\text{C}$ هي : T

- الكتابة الطوبولوجية للهيكل الكربوني التالي : $\text{C}-\text{C}-\text{C}-\text{C}$ هي : TT

• **تطبيق** : - أعط الكتابة الطوبولوجية للمركب التالي : C_3H_6 . لماذا لا نتحدث عن الكتابة الطوبولوجية للجزيء CH_4 ؟
 (الجواب :  ، لا نتحدث عن الكتابة الطوبولوجية للجزيء CH_4 كونه يحتوي ذرة واحدة كربون C (لا يحتوي روابط فحمية) .

نقول عن كتابتين طوبولوجيتين أنهما متكافئتين إذا أمكن الحصول على إحداهما بتشويهه أو تدوير الأخرى ، حيث يقصد بالتشويه تغيير توجيه واحدة من القطع المستقيمة أو أكثر بينما يقصد بالتدوير دوران التمثيل حول نفسه كما هو موضح من الأمثلة التالية :

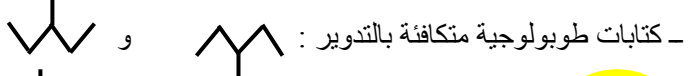

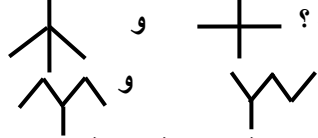



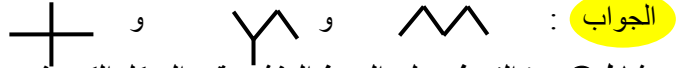

● **تطبيق :** - هل الكتابات الطوبولوجية التالية متكافئة ؟  (الجواب : نعم بالتشويه)
(الجواب : لا)

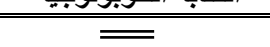
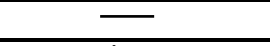
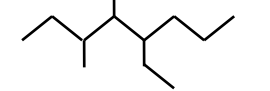
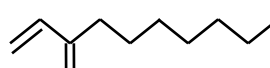
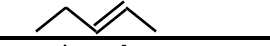
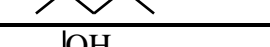
- إقترح 3 كتابات طوبولوجية غير متكافئة و الموافقة للصيغة المجملة التالية : C_5H_{12}

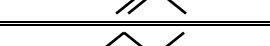
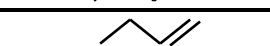

③ : (التعرف على الصيغ المنشورة و الهيكل الكربوني و الكتابة الطوبولوجية في بعض المركبات العضوية)

الكتابة الطوبولوجية	الهيكل الكربوني	الصيغة نصف المنشورة
	$C=C$	$H_2C=CH_2$
	$C-C$	H_3C-CH_3
	$C-C-C-C-C-C$ C C C-C	$H_3C-CH_2-\overset{CH_3}{\underset{CH_3}{ }{ }{C}}-CH_2-CH_2-CH_3$
	$C=C-C-C-(C)_5-C$ C	$H_2C=CH-\overset{CH_3}{\underset{CH_2-CH_3}{ }{ }{C}}-(CH_2)_5-CH_3$
	$C-C-C=C-C$	$H_3C-CH_2-CH=CH-CH_3$
	$C-C-C-C-C$	$H_3C-CH_2-CH_2-CH_2-CH_3$
	$C-C-C-C$ OH O	$H_3C-\overset{OH}{\underset{O}{ }{ }{C}}-CH_3$
	$C=C-C$	$H_2C=CH-CH_3$
	$C-C-C-C$	$H_3C-CH_2-CH_2-CH_3$
	$C-C-C=C$	$H_3C-CH_2-CH=CH_2$
	$C-C-CO-H-C$ OH	$H_3C-CH_2-\overset{OH}{\underset{OH}{ }{ }{C}}-CH_3$
	$C-C-C-CCl$	$H_3C-CH_2-CH_2-CH_2-Cl$

② - 3) Les Isomères et L'isomérie : التماكب و المتماكب

● **تعريف :** التماكب هي المركبات الكيميائية التي لها نفس الصيغة الجزيئية المجملة (نفس عدد الذرات المكونة للجزيء) و بنية جزيئية مختلفة (صيغتها المنشورة مختلفة) ، فهي أنواع كيميائية مختلفة في الخواص الفيزيائية و الكيميائية رغم تماثل صيغها الجزيئية العامة . توجد عدة أنواع من التماكب ، سنهتم بدراسة التماكب التكويني منها فقط .

3 - أ) التماكب التكويني الوضعي : I.C.de position

في هذا النوع من التماكب يكون للمماكب نفس السلسلة الرئيسية و نفس الفروع (الجدور) و لكنها تختلف في موضع التفرع

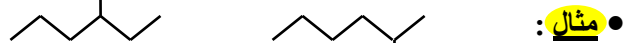

ميثيل 2- الهكسان ميثيل 3- الهكسان (مماكان لهما نفس الصيغة العامة : C_7H_{16})

3 - ب) التماكب التكويني السلسلي : I.C.de chaîne

في هذا النوع من التماكب يكون للمماكب نفس الصيغة المجملة و صيغ منشورة (أو نصف منشورة) بسلاسل فحمية مختلفة



ميثيل 2- البوتان : C_5H_{12} (سلسلة متفرعة) البنتان : C_5H_{12} (سلسلة خطية)

● **ملاحظة:** توجد حالة أخرى من التماكب التكويني تخص المماكبات الوظيفية تعرف بـ " التماكب التكويني الوظيفي " *I.C.de fonction* و فيها يكون للمماكبات وظائف كيميائية مختلفة و نفس السلاسل الكربونية بنفس الجذور و المواضع .

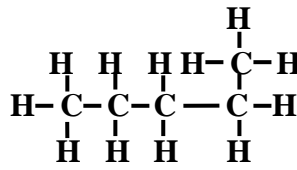
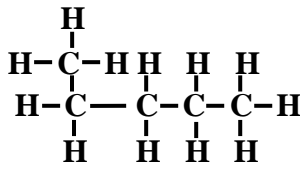

● **تطبيق:** - لاحظ الصيغة المنشورة للجزيئين :

- أكتب الصيغة الجزيئية المجملية لكل جزيء .

- هل هما متماكبان ؟ علل .

● **الجواب:**

- الصيغة الجزيئية المجملية لكل من هذين الجزيئين هي : C_5H_{12} و هما جزيئان متماثلان لنفس المركب العضوي .

- للجزيئين نفس الصيغة المجملية و لكنهما ليس متماكبين لأن لهما كذلك نفس الصيغة المنشورة .

③ **التسمية النظامية للفحوم الهيدروجينية (المشبعة و غير المشبعة) حسب توصيات (I.U.P.A.C) :**

نظراً للعدد الهائل من المركبات العضوية و لتسهيل دراستها و التعرف على خصائصها الفيزيائية و الكيميائية المختلفة تم تصنيفها في مجموعات (عائلات) على أساس التشابه في الخواص بين أفراد العائلة الواحدة و كذا وضع قواعد تسمية نظامية عامة و خاصة بإتفاق دولي من قبل الإتحاد العالمي للكيميائيين IUPAC .

تعتبر الفحوم الهيدروجينية المركبات الأساسية لجميع المركبات العضوية أي هي المركبات الأصلية التي تشتق منها كل المركبات الأخرى ، و تصنف الفحوم الهيدروجينية الى صنفين رئيسيين هما :

- الفحوم الهيدروجينية المشبعة : و هي التي تحتوي جزيئاتها روابط تكافؤية فحمية أحادية (بسيطة) فقط .

- الفحوم الهيدروجينية غير المشبعة : و هي التي تحتوي جزيئاتها على الأقل رابطة تكافؤية فحمية ثنائية أو ثلاثية .

③ - 1) **الألكانات Les Alcanes :**

الألكانات هي فحوم هيدروجينية C_xH_y مشبعة لجزيئاتها سلاسل كربونية مفتوحة (خطية و متفرعة) يكون فيها عدد ذرات الكربون $\text{C} : (x = n)$ و عدد ذرات الهيدروجين $\text{H} : (y = 2n + 2)$ ، صيغتها العامة من الشكل : $\text{C}_n\text{H}_{2n+2}$

حيث : $1 \leq n$ (عدد صحيح طبيعي غير معدوم) أي : $\{ 1, 2, 3, \dots \}$

يتركب الإسم النظامي للألكان من جزئين : **ألكان = ألك + ان** .

- السابقة : **ألك** ... من أصل إغريقي تدل على عدد ذرات الكربون (n) في الجزيء حيث :

$1 = n$ (ميثان) ؛ $2 = n$ (إيثان) ؛ $3 = n$ (بروبان) ؛ $4 = n$ (بوتان) ؛ $5 = n$ (بنتان) ؛

$6 = n$ (هكسان) ؛ $7 = n$ (هبتان) ؛ $8 = n$ (أوكتان) ؛ $9 = n$ (نونان) ؛ $10 = n$ (ديكان) .

- اللاحقة : **ان**... (ane) مشتركة لكل الألكانات للتعبير عن إنتماها لهذه العائلة (كل الروابط فيها أحادية) .

● **أمثلة :** لاحظ الجدول المرفق

C_6H_{14}	C_5H_{12}	C_4H_{10}	C_3H_8	C_2H_6	CH_4
الهكسان	البنتان	البوتان	البروبان	الإيثان	الميثان
Hexane	Pentane	Butane	Propane	Ethane	Méthane

③ - 2) **الجذور الألكيلية Les Alcyles :**

الجذور الألكيلية هي مجاميع ألكيلية تشتق من الألكانات $\text{C}_n\text{H}_{2n+2}$ بحذف ذرة هيدروجين H واحدة منها ، فتكون بذلك صيغتها العامة من الشكل : $\text{C}_n\text{H}_{2n+1}$ - و يرمز لها اختصاراً بالرمز : **R-** بمعنى لكل ألكان جذر ألكيلي موافق يشتق منه و يحمل إسمه مع إستبدال اللاحقة (...ان) (ane) في إسم الألكان باللاحقة (...يل) (yle) .

● **أمثلة :** لاحظ الجدول المرفق : (**ألك + ان** : **R-**) ← (**ألك + يل** : **R-**)

$-\text{C}_6\text{H}_{13}$	$-\text{C}_5\text{H}_{11}$	$-\text{C}_4\text{H}_9$	$-\text{C}_3\text{H}_7$	$-\text{C}_2\text{H}_5$	$-\text{CH}_3$
هكسيل	بنتيل	بوتيل	بروبيل	إيثيل	ميثيل
Hexyle	Pentyle	Butyle	Propyle	Ethyle	Méthyle

③ - 3) **تسمية المركبات العضوية :**

تعتمد التسمية النظامية للمركبات العضوية وفق الإتحاد الدولي (IUPAC) على الصيغة الجزيئية المفصلة (أو نصف المفصلة) للنوع الكيميائي بطريقة الترقيم وفق جملة من القواعد تضبط إسم المركب كالتالي :

● **تسمية الألكانات :** ▪ إختيار أطول سلسلة كربونية و اعتبارها **السلسلة الرئيسية** ، ثم ترقيمها و تسميتها ، وإذا كان لها فروع يجب أن تأخذ ذرات الكربون من السلسلة الموافقة لهذه الفروع أقل الأرقام الممكنة .

▪ يسبق إسم السلسلة الرئيسية بأسماء فروعها على أن يرفق إسم كل فرع (جذر ألكيلي) برقم ذرة الكربون

المرتبط بها مباشرة من السلسلة الرئيسية ، و في حالة وجود فروع متماثلة تسمى مرة واحدة رفقاً أرقام

ذرات إرتباطاتها بالسلسلة مع الإشارة لعددها كان نقول مثلاً :

- ثنائي أو (داي) في حالة وجود جذرين متماثلين

- ثلاثي أو (تراي) في حالة وجود ثلاثة جذور متماثلة

- رباعي أو (تترا) في حالة وجود أربعة جذور متماثلة ... إلخ

- أمثلة : (1) $(\text{CH}_3)_2\text{CHC}_2\text{H}_5 \leftarrow 2$ - ميثيل البيوتان : *2-méthylbutane*
- (2) $(\text{CH}_3)_3\text{CC}_3\text{H}_7 \leftarrow 2,2$ - ثنائي ميثيل البنتان : *2,2-diméthylpentane*
- (3) $(\text{CH}_3)_3\text{CCHC}_2\text{H}_5\text{C}_3\text{H}_7 \leftarrow 3$ - إيثيل ثنائي ميثيل - 2,2 الهكسان : *3-éthyl diméthyl-2,2 hexane*

③ - (4) الألسانات (الألكينات) : Les Alcènes :

الألسانات أو الألكينات هي العائلة الثانية من الفحوم الهيدروجينية صيغتها العامة من الشكل : C_nH_{2n} حيث : $2 \leq n$ تحتوي جزيئاتها على رابطة تكافئية فحمية (كربون - كربون) واحدة ثنائية : $\text{C}=\text{C}$ من النوع (σ, π) ، وهي بذلك فحوم هيدروجينية غير مشبعة لإحتوائها روابط مزدوجة (غير مشبعة) .

عمومًا إسم الألسان (الألكن) $\text{C}_n\text{H}_{2n} = \text{ألك} \dots + \dots \text{ن} (\text{ène})$: لاحقة مشتركة لكل الألسانات تدل على إنتمائتها لهذه العائلة (

مثل : C_2H_4 : (إيثن) *Ethène* الشائع باسم الإيثيلين (*Ethylène*)

في حالة تسمية ألسان معطى بالصيغة المنشورة تطبيق نفس القواعد المتبعة في تسمية الألكان على أن تعطى الأفضلية للرابطة الثنائية المميزة للألسان عند تعيين السلسلة الكربونية الرئيسية أو الترقيم بدءًا من طرف السلسلة الأقرب لهذه الرابطة و التي يشار لها عند التسمية باللاحقة $\dots \text{ن} (\text{ène})$.

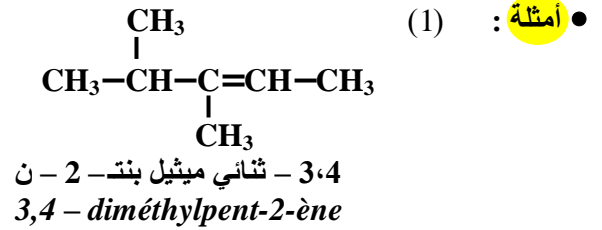
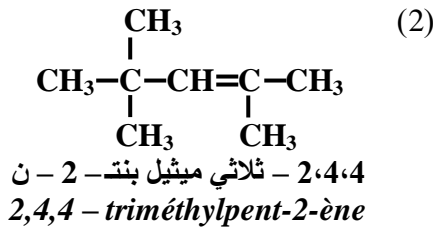

③ - (5) الألسينات (الألكينات) : Les Alcynes :

الألسينات أو الألكينات هي العائلة الثالثة من الفحوم الهيدروجينية صيغتها العامة من الشكل : $\text{C}_n\text{H}_{2n-2}$ حيث : $2 \leq n$ تحتوي جزيئاتها على رابطة تكافئية فحمية (كربون - كربون) واحدة ثلاثية : $\text{C}\equiv\text{C}$ من النوع (σ, π, π) ، وهي بذلك فحوم هيدروجينية غير مشبعة لإحتوائها روابط مضاعفة ثلاثية (غير مشبعة) .

عمومًا إسم الألسين (الألكين) $\text{C}_n\text{H}_{2n-2} = \text{ألك} \dots + \dots \text{ين} (\text{yne})$: لاحقة مشتركة لكل الألسينات تدل على إنتمائتها لهذه العائلة (

مثل : C_2H_2 : (إيثين) *Ethyne* الشائع باسم الأستلين (*Acétylène*)

في حالة وجود عدة مأكبات لنفس الألسين ، يتم تسمية كل مأكب على أساس صيغته المنشورة (أو نصف المنشورة) بطريقة التسمية بالترقيم كما أسلفنا على أن تعطى الأفضلية للرابطة الثلاثية المميزة للألسين عند تعيين السلسلة الكربونية الرئيسية أو الترقيم بدءًا من طرف السلسلة الأقرب لهذه الرابطة و التي يشار لها عند التسمية باللاحقة $\dots \text{ين} (\text{yne})$.

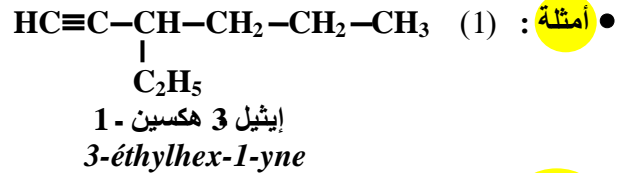
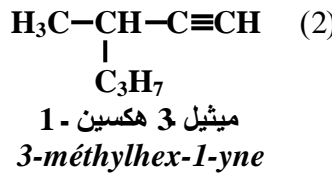

● تطبيق : اعتمادًا على القواعد السابقة ، أكمل الجدول التالي :

$\begin{array}{c} \text{CH}_3 \\ \\ \text{CH} \\ \\ \text{CH}_2 \end{array}$	$\begin{array}{c} \text{C}_2\text{H}_5 \quad \text{CH}_3 \\ \diagdown \quad / \\ \text{H}-\text{C}-\text{C}-\text{H} \\ / \quad \backslash \\ \text{CH}_3 \quad \text{CH}_3 \end{array}$	$\begin{array}{c} \text{CH}_3 \quad \text{CH}_2 \quad \text{CH}_2 \\ \diagdown \quad / \quad \backslash \\ \text{CH} \quad \text{CH}_2 \quad \text{CH}_3 \\ / \\ \text{CH}_3 \end{array}$	$\begin{array}{c} \text{CH}_2 \quad \text{CH}_2 \quad \text{CH}_2 \\ \diagdown \quad / \quad \backslash \\ \text{CH}_3 \quad \text{CH}_2 \quad \text{CH}_2 \quad \text{CH}_3 \end{array}$	الصيغة ن. المنشورة
$\text{C}=\text{C}-\text{C}$	$\begin{array}{c} \text{C}-\text{C}-\text{C}-\text{C} \\ \quad \\ \text{C} \quad \text{C} \end{array}$	$\begin{array}{c} \text{C}-\text{C}-\text{C}-\text{C}-\text{C}-\text{C} \\ \\ \text{C} \end{array}$	$\text{C}-\text{C}-\text{C}-\text{C}-\text{C}-\text{C}-\text{C}$	الهيكل الفحمي
				الكتابة الطبولوجية
البروبين	2,3 - ثنائي ميثيل البوتان	2 - ميثيل الهكسان	الهبتان	الإسم حسب IUPAC

④ تأثير السلسلة الفحمية على الخصائص الفيزيائية :

● تعريف الكحول : الكحول الأحادي المشبع مركب عضوي أكسجيني صيغته الجزيئية العامة من الشكل : $\text{R}-\text{OH}$ ، أين $\text{R}-$ جذر ألكيلي و $-\text{OH}$ مجموعة هيدروكسيل تمثل الزمرة الوظيفية الكحولية .

يشترك إسم الكحول عمومًا من إسم الألكان الموافق له (الذي يساويه في عدد ذرات الكربون) و ذلك بإضافة اللاحقة (...ول) المميزة لمجموعة الكحول لإسم الألكان الموافق أي : ألكان + ول = ألكانول

● أمثلة : CH_3OH الميثانول (*Méthanol*) ؛ $\text{C}_2\text{H}_5\text{OH}$ الإيثانول (*Ethanol*) ؛ ... إلخ

تصنف الكحولات الأحادية المشبعة R-OH الى ثلاثة أصناف رئيسية : أولية ؛ ثانوية ؛ ثالثة .

- الكحولات الأولية : صيغتها الجزيئية العامة من الشكل $R-CH_2-OH$.
- الكحولات الثانوية : صيغتها الجزيئية العامة من الشكل $R_1-CHOH-R_2$.
- الكحولات الثالثية : صيغتها الجزيئية العامة من الشكل $R_1R_2R_3COH$.

● أمثلة : للكحول الأحادي المشبع C_4H_9OH :

- مأكب كحولي من صنف أولي : $CH_3-CH_2-CH_2-CH_2-OH$ (البوتانول -1 : *Butane-1-ol*) .
- مأكب كحولي من صنف ثانوي : $C_2H_5-CHOH-CH_3$ (البوتانول -2 : *Butane-2-ol*) .
- مأكب كحولي من صنف ثانوي : $(CH_3)_3COH$ (ميثيل -2- بروبانول -2 : *2-méthylpropane-2-ol*) .

(4 - أ) تأثير السلسلة الفحمية على انحلال الكحولات في الماء :

● نشاط تمهيدي : - الأدوات : أنابيب اختبار ، حامل أنابيب ، ماء مقطر ، الميثانول (*méthanol*) ، الإيثانول (*éthanol*) ،

البتانول -1 (*pentane-1-ol*) ، البوتانول -1 (*butane-1-ol*) .

- إبحث عن الصيغة العامة لكل من الكحولات و صيغته المنشورة . أكتبها . ما نوع و شكل سلسلة كل كحول ؟ ماهو عدد ذرات كل منها ؟

- الجواب :

الكحول	الميثانول (<i>méthanol</i>)	الإيثانول (<i>éthanol</i>)	البتانول -1 (<i>pentane-1-ol</i>)	البوتانول -1 (<i>butane-1-ol</i>)
الصيغة العامة	CH_3OH	C_2H_5OH	$C_5H_{11}OH$	C_4H_9OH
الصيغة بن. المنشورة	$H-CH_2-OH$	CH_3-CH_2-OH	$C_4H_9-CH_2-OH$	$C_3H_7-CH_2-OH$
السلسلة - عدد ذرات C - الصنف	خطية ، 1 ، أولي	خطية ، 2 ، أولي	خطية ، 5 ، أولي	خطية ، 4 ، أولي

- التجربة : خذ (4) أنابيب اختبار ، وضع في كل أنبوب 10 mL من الماء المقطر ، ثم صف لكل منها على الترتيب 2 mL من الكحولات المحضرة بواسطة الماصة .

- ماذا تلاحظ ؟ (الجواب : نلاحظ في الأنبوب الذي يحتوي على الماء و الميثانول أن الميثانول قد إمتزج كلية مع الماء أي تحصلنا على محلول مائي ، و كذلك الحال في الأنبوب الثاني الحاوي على الماء و الإيثانول . بينما في الأنبوبين الحاويين على الماء رفقة كل من البتاتول -1 و البوتانول -1 نلاحظ أنهما لا يمتزجان مع الماء و هذا لظهور طبقتين منفصلتين في كل أنبوب) .
- صف ما يحدث في الأنابيب بعد مدة معينة .

(الجواب : بعد الرج يحدث انفصال المادتين " الكحولين " عن الماء في الأنبوبين الثالث و الرابع أي لا تتحل في الماء .

- هل كل الكحولات تتحل في الماء ؟ (الجواب : لا تتحل كل الكحولات في الماء بل هناك كحولين فقط من الكحولات الأربعة قبلين للانحلال في الماء هما الميثانول و الإيثانول) .

▪ زيادة على هذه الكحولات إبحث في المراجع (أو الأترنت) في مجموعة الكحولات التي تتحل و التي لا تتحل :

- ماهو عدد ذرات الكربون في كل كحول ينحل ؟ (الجواب : أقل أو يساوي على الأكثر 3 ذرات) .

- ماهو عددها في التي لا تتحل ؟ ماذا تستنتج ؟ (الجواب : 4 ذرات ، 5 ذرات ، ... نستنتج أن : الكحولات التي تحتوي على عدد كبير من ذرات الفحم "أكثر من أربعة تقريباً" لا تتحل في الماء) .

- هل لعدد ذرات الكربون أثر في خاصية انحلال الكحولات في الماء ؟

(الجواب : نعم عدد ذرات الكربون في الكحولات له علاقة بقابلية انحلالها في الماء " علاقة عكسية ") .

(4 - أ) تأثير السلسلة الفحمية على درجة غليان الأنواع الكيميائية العضوية :

● نشاط : تعطى في الجدول التالي درجة غليان بعض الفحوم الهيدروجينية (ألكانات) تحت الضغط الجوي النظامي :

عدد ذرات الكربون (n)	1	2	3	4	5	6
النوع الكيميائي C_nH_{2n+2}	الميثان	الإيثان	البروبان	البوتان	البتان	الهكسان
درجة الغليان (°C)	- 162	- 89	- 42	?	36	69

- ماذا تلاحظ في هذا الجدول ؟ (الجواب : نلاحظ في الجدول زيادة درجة الغليان بزيادة عدد ذرات الكربون في السلسلة)

- كيف تتغير درجة الغليان من نوع كيميائي لآخر ؟ (الجواب : تتغير درجة الغليان من نوع كيميائي لآخر بتناسب مع زيادة ذرات الكربون في السلسلة الكربونية) .

- أرسم الخط البياني : $T = f(n)$ بين درجة الغليان T و عدد ذرات الكربون n . (الجواب : لاحظ البيان المرفق جانبه) .

- عين درجة غليان البوتان من البيان . قارنها مع القيمة المعطاة في جداول الخصائص الفيزيائية للأنواع العضوية .

(الجواب : درجة غليان البوتان هي تقريباً $0,5^\circ C$) .

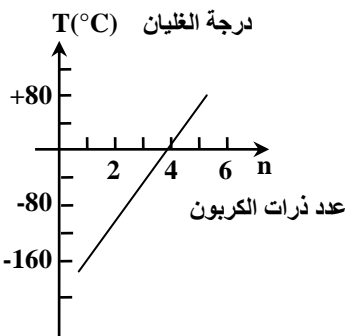

● **نتيجة:** مما سبق يتضح أن عدد ذرات الكربون في السلسلة الكربونية للأصناف العضوية له تأثير مباشر على الخصائص الفيزيائية للنوع الكيميائي مثل قابلية الإنحلال ، درجة الغليان ، ... إلخ .

عمله تطبيقي

الكشف عن العائلات العضوية

● مفهوم المجموعة المميزة : تتميز المركبات العضوية بتنوعها الكبير ، و لذلك و من أجل تسهيل دراستها صنفها الكيميائيون الى " عائلات " تتميز عن بعضها البعض بمجموعات كيميائية تسمى " الزمر الوظيفية " ، حيث تعطي كل زمرة وظيفية للعائلة التي تتميز بها خواص كيميائية و فيزيائية تتميزها عن العائلات الأخرى .

1°) عائلتي الألهيدات و الكيتونات :

1°-أ) تعريف : - عائلة الألهيدات هي مركبات عضوية أكسجينية صيغتها العامة من الشكل : $RCHO$ ، تمتاز سلسلتها الأساسية بإحتوائها المجموعة الوظيفية الألهيدية " مجموعة الفورميل : $CHO -$ " وهي الوظيفة المميزة لهذه العائلة .

- عائلة الكيتونات هي مركبات عضوية أكسجينية صيغتها العامة من الشكل : $RCOR'$ ، تمتاز سلسلتها الأساسية بإحتوائها المجموعة الوظيفية الخلونية (السيوتونية) " مجموعة الكربونيل : $CO >$ " وهي الوظيفة المميزة لهذه العائلة .

1°-ب) تسمية الألهيدات و الكيتونات :

- نسمي الألهيدات بإسم سلسلتها الألكيلية الأصلية التي تضاف لها اللاحقة (...ال : al)

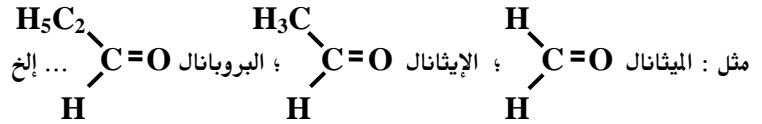

- نسمي الكيتونات بإسم سلسلتها الألكيلية الأصلية التي تضاف لها اللاحقة (...ون : one)

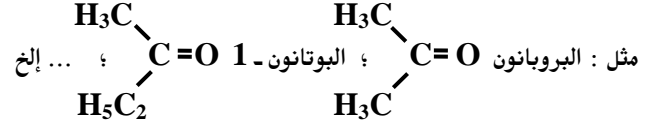

1°-ج) نشاطات تجريبية :

● نشاط : ① تجربة المصباح دون لهب " **Lampe sans flamme** "

- التجربة : سخن الإيثانول في بيشر حتى تتصاعد أبخرته ، و سخن سلك النحاس على مصباح بنزن حتى التوهج (الإحمرار) ثم ضعه في البيشر دون أن تتركه يسقط . لماذا سخنت الإيثانول ؟ (تمسخين الإيثانول حتى النبخر لكي يتفاعل بشكل أسع) .

- ماذا تلاحظ عند وضع سلك النحاس المسخن في البيشر ؟ (عند إدخال سلك النحاس المسخن في البيشر الحاروي على بخار الكحول يتوهج السلك دلالة على حدوث أكسدة متصدة للكحول بأكسجين الهواء في وجود وسطاء معدنية من النحاس) .

- ماهي الفاكهة التي لها نفس الرائحة المنبعثة من وسط التفاعل ؟ (تبعث من وسط التفاعل رائحة مثل رائحة التفاح) .

- أي مادة تحصلت عليها ؟ لماذا ؟ (حصلنا على الألهيد بالكحول أكسدة متصدة لأن الألهيد المنحصل عليه تبعث منه

رائحة مماثلة لرائحة التفاح) .

- إبحث عن المركب العضوي الذي له نفس الرائحة ، ثم إستنتج النوع الكيميائي الذي حصلت عليه من التفاعل (النوع الكيميائي المنحصل

عليه هو الألهيد الحل " الإيثانال " عن طريق الأكسدة المتصدة للكحول الإيثيلي " الإيثانول ") .

● النتيجة : عند أكسدة الكحول الأولي أكسدة مديرة و مقتصدة نحصل على ألهيد ثم على حمض كبروكسيل .

● نشاط : ② الكشف عن وظيفة الألدريد $\text{H}-\text{C}=\text{O}$

- التجربة : ضع في أنبوب اختبار كمية من الميثانال (مادة ألدهيدية : الإيثانال ، النشاء ، ... إلخ) و صف له بضعة قطرات من محلول فهلنغ ، و ضع المزيج في حمام مائي دافئ (مسخن قليلاً) .

- ماذا يحدث في الأنبوب ؟ (تحدث تحول كيميائي تميز فيه أكسدة الألدريد بمحلول فهلنغ في وسط قاعدي) .

● صف ملاحظاتك واستنتاجاتك في بضع أسطر بالإجابة عن الأسئلة التالية :

- ماهو لون المحلول الناتج ؟ (بأخذ محلول فهلنغ لوناً مميزاً مع الألدريد ، ويشكل راسب أحمر أجري) .

- ماهي المادة الناتجة عن هذا التفاعل ؟ (المادة الناتجة عن أكسدة الألدريد هي حمض عضوي كربوكسيلي مع تشكل راسب أحمر قرميدي من أحادي أكسيد النحاس Cu_2O بسبب إرجاع محلول فهلنغ) .

- ماذا تقول عن هذا اللون الذي يأخذه محلول فهلنغ بوجود مادة عضوية ألدهيدية ؟ (لون مميز للزمرة الوظيفية الألدريدية) .

- ماذا تستنتج إذن في حالة ظهور هذا اللون عند مزج محلول فهلنغ بمادة عضوية مجهولة ؟ (في حالة ظهور هذا اللون عند مزج محلول فهلنغ مع مادة عضوية مجهولة نستنتج أن هذه الأخيرة عبارة عن مركب ألدهيدي) .

● نشاط : ③ الكشف عن وظيفة الكيتون >C=O

- التجربة : ضع في أنبوب اختبار 1mL من البروبانون (مادة كيتونية) و 2 mL من كاشف $\text{D.N.P.H} - 2,4$ (ثنائي نيترو - 4,2 فينيل الهيدرازين) في أنبوب آخر .

- لاحظ جيداً لون الكاشف و لون البروبانون في البداية (لون الكاشف أصفر بينما البروبانون عديم اللون) .

- أمزج محتوى الأنبوبين و لاحظ ماذا يحدث ؟ (عند مزج المادة العضوية الحاوية على مجموعة الكربونيل >C=O مع الكاشف D.N.P.H تحدث دوماً تشكل راسب بللوري لا يتحلل في الماء) .

- ماهو لون المزيج الناتج ؟ ماذا تستنتج ؟ (لون المزيج الناتج أصفر برتقالي ، نستنتج أن المادة العضوية المختبرة تحتوي مجموعة الكربونيل مثل الألدريدات و الكيبنونات وهي السبب في تشكل الراسب الأصفر البرتقالي) .

● ضع في أنبوب اختبار كمية من الميثانال و صف له بضع قطرات من الكاشف (D.N.P.H)

- ماذا يحدث ؟ كيف تفسر هذه النتيجة ؟ ماذا تستنتج عن استعمال الكاشف D.N.P.H في حالة الميثانال ؟ هل هذه النتيجة عامة في حالة الكيتونات

و في حالة الألدريدات ؟ (عند مزج المادة العضوية الحاوية على مجموعة الكربونيل >C=O مع الكاشف D.N.P.H تحدث دوماً

تشكل راسب بللوري أصفر برتقالي لا يتحلل في الماء مثل الألدريد (الميثانال) أو الكيبنون (البروبانون) ، وهذه النتيجة تخص جميع المركبات

العضوية الكربونيلية الحاوية على مجموعة الكربونيل أي الألدريدات و الكيبنونات) .

② الكشف عن الكحول :

● نشاط : ① تأثير برمنغنات البوتاسيوم في وسط حمضي على الكحولات :

- التجربة : ضع في أنبوب اختبار 5mL من محلول برمنغنات البوتاسيوم المحمض بحمض الكبريت ، ثم صف له 1mL من الإيثانول . حرك المزيج ثم ضعه في حمام مائي ساخن .

- ماهو لون محلول البرمنغنات المحمضة قبل مزجها مع الكحول ؟ (لون بنفسجي) .

- ماهو اللون الظاهر بعد المزج مع الكحول ؟ ماذا تستنتج ؟ (بعد إضافة الكحول الى محلول البرمنغنات البنفسجي يصبح المزيج الناتج شفافاً أي عديم اللون . نستنتج أنه يمكن الكشف عن الكحول بمفاعله بمحلول البرمنغنات المحمض مخمض الكبريت الذي يزيل لونه البنفسجي) .
- صف بضع قطرات من **D.N.P.H** الى المزيج الناتج السابق . ماذا تلاحظ ؟ (تلاحظ تشكل راسب أصفر برتقالي) .

- إستنتج النوع الكيميائي المتشكل باستخدام نتائج النشاط السابق المتعلق بعملية الكشف عن مجموعة الكربونيل (تتشكل عن أكسدة الإيثانول كحول أولي) في مرحلة متقدمة من التفاعل الإيثانال (الألدهيد) بدليل ظهور الراسب الأصفر البرتقالي بعد إضافة كاشف **D.N.P.H** الى وسط التفاعل) .

- أعد التجربة مع الإيثانال ، هل يتغير لون محلول البرمنغنات المحمضة ؟ صف له قطرات من **D.N.P.H** ماذا تلاحظ ؟ (في تجربة ثانية وعند مزج الإيثانال مع محلول البرمنغنات المحمضة يزيل اللون البنفسجي المميز لهذه الأخيرة دلالة على أن الألدهيد الناتج عن أكسدة كحول أولي في مرحلة متقدمة من التفاعل يتأكسد هو الآخر في مرحلة تالية وفي نفس الشروط التجريبية الى حمض عضوي كبروكسيل بدليل عدم ظهور راسب أصفر برتقالي عند إضافة قطرات من كاشف **D.N.P.H** أي أن الألدهيد المتشكل متأكسدة كلية) .

- أعد التجربة مع البروبانول ، هل يتغير لون محلول البرمنغنات المحمضة ؟ ماذا تستنتج ؟ (لا يتغير لون محلول البرمنغنات عند مزجه مع البروبانول مما يدل على عدم حدوث تفاعل بينهما أي أن الكينون (جسر غير مرجع) لا يقبل الأكسدة المتقدمة مثل الألدهيد) .
● **نتيجة :** يمكن أكسدة الكحول (من صف أولي) الى الألدهيد في مرحلة أولى من التفاعل وفي حالة وجود بقية من المؤكسد يتأكسد الألدهيد الناتج بدوره في مرحلة ثانية الى حمض عضوي كبروكسيل .

3°) الكشف عن الألسان (الألكن) :

- التجربة : ضع في أنبوب اختبار كمية من محلول ثنائي البروم **Br₂** مع كمية من الماء ، وأضف إليه كمية من الألسان (الألكن) 2-ميثيل بوت-2-ن **2-méthylbut-2-ène** المنحلة في رابع كلور الميثان **CCl₄** .

- ماذا تلاحظ عند الخلط ؟ (تلاحظ زال اللون البني لمحلول البروم مباشرة بعد إمزاجه بالألسان العديم اللون) .
- كيف أصبح لون الخليط ؟ (يصبح عديم اللون) .

- إستنتج على ضوء نتائج هذه التجارب كاشفاً للألسانات (النتائج السابقة تجعلنا نقول أنه للكشف عن الألسانات نستعمل دوماً محلول البروم البني اللون الذي يفاعل مع هذه المركبات لينتج دوماً مركب عضوي عديم اللون) .

4°) الكشف عن الأمينات :

4-أ) **تعريف :** الأمينات مركبات عضوية آزوتية صيغتها العامة من الشكل : **C_nH_{2n+3}N** و تصنف الى ثلاثة أصناف رئيسية :

- **أمينات أولية : RNH₂** .

- **أمينات ثانوية : R₁NHR₂** .

- **أمينات ثلثية : R₁R₂R₃N** .

- يمكن اعتبار الأمينات ناتجة بالأساس من النشادر **NH₃** بإستبدال كل ذرة من ذرات الهيدروجين **H** فيه بجذر ألكيلي **R** .

- تعتبر ذرة الأزوت **N** الذرة الوظيفية لمجموعة الأمين (**-NH₂** ; **NH** ; **N**) وهي الزمرة المميزة للأمينات .

4-ب) **تسمية الأمينات :**

تسمى الأمينات حسب نظام التسمية الدولية المعتمد من قبل (IUPAC) تسمية إستبدالية كالتالي :

- **حالة الأمينات الأولية :** عادة تستخدم هذه الطريقة بوجه أخص مع الأمينات الأولية حيث يسبق اسم الألكان باعتباره هو

المركب الأصلي الذي تشتق منه صيغة الأمين (الأولي) بالسابقة **أمينو** : (**-amino**) مع الإشارة الى موضع المجموعة الأمينية (**-NH₂**) في السلسلة الفحمية .

أمثلة : **H₃C-NH₂** أمينو الميثان **aminométhane** (عادة يسمى تسمية وظيفية : ميثيل أمين **méthylamine**) .

رياضيات + تقني رياضيات + علوم تجريبية

1 البروبان amino-1 propane (عادة : بروبييل أمين (propylamine) .

2 البروبان amino-2 propane $H_3C-CH-CH_3$ أمينو -

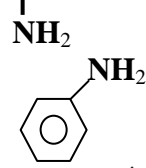

أمينو البنزين amino benzène (فينيل أمين أو الأنيلين : phénylamine ou aniline) .

- حالة الأمينات الثانوية والثالثية : بالنسبة لطريقة التسمية هذه تعتبر الأمينات الثانوية والثالثية كمشتقات للأمينات الأولية الموافق لأطول سلسلة فحمية ، حيث يسبق اسم الأمين الأولي ذو السلسلة الفحمية الأطول بإسم المستبدل (حالة الأمين الثانوي) أو بإسمي المستبدلين (حالة الأمين الثالثي) على ذرة الأزوت N للمجموعة الأمينية ($-NH_2$) في الأمين الأولي الأصلي .
أمثلة : $C_2H_5-NH-CH_3$: N-ميثيل أمينو الإيثان (إعتيادياً : إيثيل ميثيل أمين)
 $C_2H_5-N-C_2H_5$: N,N-ثنائي إيثيل أمينو الإيثان (إعتيادياً : ثلاثي إيثيل أمين)

● نشاط : ① تبيان دور ميثيل أمين (أمينوإيثان) في تفاعله مع حمض كلور الهيدروجين المركز :

التجربة : بلل قضيب من الزجاج بمحلول مركز لحمض كلور الهيدروجين HCl ، ثم بلل قضيب زجاجي آخر بمحلول مركز لميثيل أمين CH_3NH_2 ، و قرب رأسي القضيبين المبللين من بعضهما البعض دون أن يتلامسان .
- ماذا تلاحظ عند إقتراب القضيبين المبللين ؟ (عند إقتراب القضيبين يتفاعل كل من حمض كلور الهيدروجين و ميثيل أمين مشكلين دخاناً أبيضاً) .

- ماهو الدخان المتصاعد ؟ (الدخان المتصاعد هو ملح كلور ميثيل الأمونيوم Chlorure méthylammonium CH_3NH_3Cl الناتج وفق معادلة التفاعل المنمجة للتحويل الكيميائي الحادث التالية :

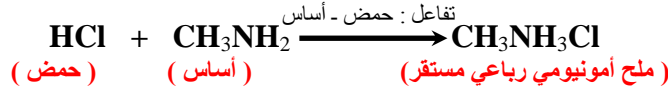

● نشاط : ② الكشف عن الأمينات :

التجربة : ضع في أنبوب إختبار كمية من محلول إيثيل أمين (أمينوإيثان) ، وضع في أنبوب آخر قطرات من كاشف أزرق البروموثيمول .
- أي المحلولين له رائحة ؟ ما ميزتها ؟ (المحلول الأميني إيثيل أمين له رائحة كريهة و التي تشبه رائحة النشادر) .
- ما لون محلول أزرق البروموثيمول ؟ (أخضر) .
- أسكب محلول أزرق البروموثيمول على المحلول الأميني . ماهو لون الخليط ؟ ماذا تستنتج ؟ (يحول لون الكاشف الملون من لونه الأصلي الأخضر الى اللون الأزرق الذي يظهر به في الأوساط الساسية مما يدل على ان الأمين مركب أساسي) .
- إستنتج طريقة للكشف عن الأمينات (لكشف عن الأمينات - مركبات أساسية ، نستخدم أحد الكواشف الملونة مثل كاشف أزرق البروموثيمول الذي يتغير لونه الى الأزرق في وجود مركب أميني) .

● نتيجه : أكمل العبارة التالية :

أغلب الأمينات لها رائحة (كريهة) ، و تمتاز محاليلها بخاصية (أساسية) ، و تتلون باللون (الأزرق) مع كاشف أزرق البروموثيمول الذي يمكن إستخدامه (ككاشف) للأمينات .

٥) الكشف عن الأحماض الكربوكسيلية :

٥.أ) تعريف : الأحماض العضوية الكربوكسيلية مركبات عضوية أكسجينية صيغتها العامة $C_nH_{2n}O_2$ تتميز بزمرتها الوظيفية : $-COOH$ و يمكن بذلك كتابة صيغتها المجملة بالشكل : $R-COOH$.

٥.ب) التسمية : يشق إسم الحمض العضوي الكربوكسيلي من إسم الألكان الموافق (الذي يساويه في عدد ذرات الكربون) مع إضافة كلمة حمض (acide) في البداية و اللاحقة ...ويك (oïque) في النهاية .

أي : إسم الحمض = حمض + ألكان + ويك = حمض ألكانويك .

أمثلة : $HCOOH$ acide méthanoïque حمض الميثانويك (إعتيادياً : حمض النمل : acide formique) .

CH_3COOH acide éthanoïque حمض الإيثانويك (إعتيادياً : حمض الخل : acide acétique) .

$(CH_3)_2CHCOOH$ acide 2-méthylpropanoïque حمض ميثيل - 2 البروبانويك .

● نشاط : ① الكشف على حمض كربوكسيلي :

التجربة : ضع في أنبوب إختبار 5 mL من الماء المقطر ، ثم ضف له بضع قطرات من حمض كربوكسيلي بواسطة الماصة .
- ما لون المحلول الناتج ؟ (شفاف : عديم اللون) .

ضع في أنبوب آخر 5 mL من الماء المقطر ، ثم ضف له بضع قطرات من كاشف أزرق البروموثيمول .

- ما لون المحلول الناتج ؟ (خضر) .
- أمزج المحتويين في أنبوب ثالث . ما لون الخليط الناتج بعد المزج ؟ (أصفر) .
- إقترح على ضوء نتائج هذه التجربة طريقة للكشف عن الأحماض الكربوكسيلية (لكشف عن الأحماض الكربوكسيلية نستخدم أحد الكواشف الملونة مثل كاشف أزرق البروموثيمول الذي يتغير لونه من الأخضر الى الأصفر في الوسط الحمضي) .

● **نتيجة** : إستنتج بإكمال العبارة التالية :

لكشف عن الأحماض (الكربوكسيلية) ، نستخدم كاشف (أزرق البروموثيمول) الذي يكون لونه الأصلي (مخضراً) و يتحول الى اللون (الأصفر) بوجود حمض كربوكسيلي في المحلول .

٥٦) **النماكب الوظيفي** :

للمتماكبات الوظيفية نفس الصيغة الجزيئية المجملية و صيغها المنشورة (نصف المنشورة) تختلف في الزمرة الوظيفية المميزة لكل منها .

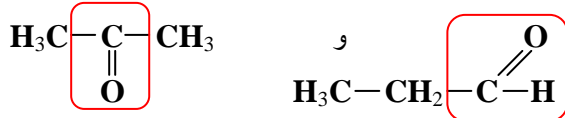

البروبانون (كيتون) : *propanone*

البروبانال (ألدهيد) : *propanal*

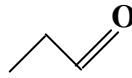

● **تطبيق** :

- لاحظ الصيغ الجزيئية نصف المفصلة التالية و أكتب الصيغة المجملية لكل جزيء .
- ماهي الزمرة الوظيفية المميزة لكل جزيء ؟ هل تشكل تماكبات ؟ علل .

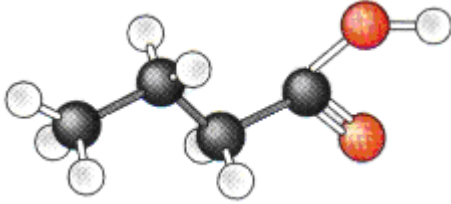
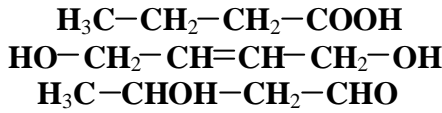

- في الصورة بنية أحد الجزيئات السابقة . ما إسم زمرة المميزة ، و ما إسم عائلته ؟

● **الجواب** : - الصيغة الجزيئية المجملية الموافقة لكل مركب هي : $C_4H_8O_2$

- الزمر المميزة في المركبات المنمذجة بالصيغ نصف المفصلة أعلاه هي :

- المجموعة الكربوكسيلية الحمضية $-COOH$ في المركب الأول .
- مجموعة الهيدروكسيل الكحولية $-OH$ في المركب الثاني .
- مجموعة الفورميل الألدهيدية $-CHO$ في المركب الثالث .

هناك تشكل للمتماكبات إذا حصلنا على مركبات مختلفة في الخواص و مشتركة في الصيغة المجملية .

- تبين الصورة نموذج متباعد لجزيء المركب الأول $H_3C - CH_2 - CH_2 - COOH$ ، وهو حمض عضوي كربوكسيلي زمرة الوظيفية المميزة : مجموعة الكربوكسيل $-COOH$.

⑤ **المرور من مجموعة مميزة الى أخرى** :

1-٥5) **إماهة الألسان (الألكن)** :

● **نشاط** : **إماهة الإيثيلين (الإيثين)** :

التجربة : خذ حجماً من غاز الإيثيلين C_2H_4 ، و ضعه في أنبوب إختبار . أنكسه و أدخل فوهته في حوض به ماء حمض

- بحمض الكبريت ثم سخن الكل . إنتظر قليلاً . ماذا تلاحظ ؟ (لاحظ صعود الماء في أنبوب الإختبار) .
- ماهي المادة التي حصلت عليها ؟ كيف تعلق إجابتك ؟ (المادة المتحصل عليها عبارة عن **كحول** ، و يمكن التأكد من ذلك بالكشف عن المادة الناتجة) .

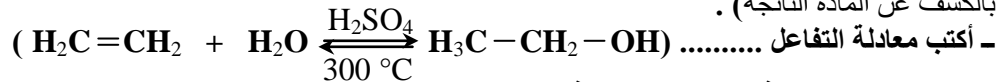

- هل يمكن إستغلال هذا التفاعل لإنتاج هذه المادة بكميات كبيرة ؟ علل

(يستغل هذا التفاعل في المصنع من أجل إنتاج هذه المواد صناعياً أي التحضير الصناعي للكحولات بإماهة الألسانات بالرغم من أن التفاعل محدود و يتم بمردود ضعيف ويتم فيه الحصول على محلول ممدد للكحول والذي يتم تركيزه فيما بعد بالتقطير ، أما الألكن (الألسان) المتبقى فيتم إسترجاعه . إلا أن كل هذه الصعوبات التقنية لا تحد من الإنتاج الصناعي لكميات كبيرة من الكحولات بهذه الطريقة) .

2-٥5) **نزع الماء من الكحول** :

● **نشاط** : تشكيل الألسان بنزع الماء في وسط حمضي الكحول ميثيل - 2 بوتانول - 2 :

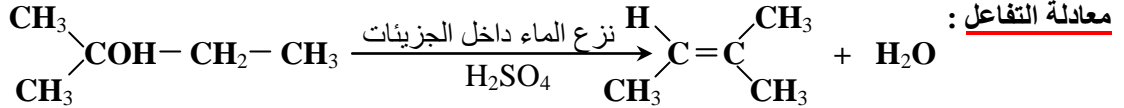

التجربة : نحصل بتفاعل نزع الماء من الكحول الثانوي 2- ميثيل بوتان-2- أول : 2-méthylbutan-2-ol في وسط حامضية من حمض الكبريت المركز H_2SO_4 (مادة شرهة للماء) على الألسان 2- ميثيل بيوت-2- ن : 2-méthylbut-2-ène ، و يعرف هذا التفاعل ب : تفاعل نزع الماء داخل الجزيئات *Déshydratation intramoléculaire* أي نزع الماء من جزيئة واحدة للكحول رفقة تشكل الألسان الموافق ، و في تجربة أخرى بشروط تجريبية أخرى يمكن نزع جزيئة ماء من جزيئين كحوليين و ينتج عن ذلك مركب عضوي هو الإيثر أوكسيد و التفاعل يعرف في هذه الحالة ب : تفاعل نزع الماء ما بين الجزيئات *Déshydratation intermoléculaire*

3-05 (أ) **الأكسدة المقتصدة للكحول** :

Oxydant en défaut : **المؤكسد بالنقصان** :

تفاعل الأكسدة المقتصدة (المديرة أو الوسيطة) : **Oxydation ménagée** هو تفاعل أكسدة لطيفة غير عنيف لا يؤدي الى تخريب الجزيء و إنما يحافظ هذا الأخير على شكله و هيكله على العكس من تفاعلات الإحتراق التي تقود الى تحطيم الهيكل الكربوني للجزيء .

● **نشاط** : **الأكسدة المقتصدة للإيثانول بمحلول حموض من برمنغنات البوتاسيوم** :

التجربة : ضع في حوجلة 6 mL من الإيثانول النقي ثم 1 mL من حمض الكبريت المركز و 2 mL من برمنغنات البوتاسيوم (0,2 mol/L) مع التسخين بلطف . أغلق الحوجلة بسدادة لها فتحة يمر من خلالها أنبوب توصيل بكأس بيشر موجوداً بحوض مليء بالتلج (أو ماء جليدي) لتكثيف المادة البخارية الناتجة عن التفاعل (القطارة) .
- أكتب الصيغة نصف المفصلة للكحول المتفاعل . هل هو كحول أولي أم ثانوي ؟ (كحول أولي) .
- إنتظر قليلاً حتى تحصل على القطارة (تكاثف البخار) ، أسكب 0,5 mL من كاشف D.N.P.H في أنبوب إختبار ثم ضف بضع قطرات من القطارة . لاحظ و صف ما يحدث . هل تحتوي القطارة على الزمرة المميزة المسماة بمجموعة الكربونيل ؟ علل (نلاحظ تشكل راسب أصفر برتقالي بللوري مما يدل على أن القطارة الناتجة عن تفاعل الكحول مع المحلول المؤكسد هي مادة عضوية كربونيلية تحتوي على مجموعة الكربونيل $\text{C}=\text{O}$) .
- ضع 1 mL من محلول فهلنج أو كاشف شيف في أنبوب إختبار ، ثم ضف إليه بضع قطرات من القطارة . سخن في حمام مائي ماذا تلاحظ ماذا تستنتج ؟ (مع محلول فهلنج يتشكل راسب أحمر قرميدي ، أما مع كاشف شيف فإنه يتورد مما يدل في الحاليتين على أن القطارة عبارة عن الأدهيد : الإيثانال CH_3CHO الذي يتميز برائحة شبيهة لرائحة التفاح) .
- إستنتج المجموعة المميزة التي يحتويها النوع الكيميائي الموجود في القطارة و الناتج من التفاعل الكيميائي الحادث بين الكحول و برمنغنات البوتاسيوم . أكتب معادلة التفاعل الحادث . إستنتج اسم و صيغة المركب الناتج .
(المجموعة المميزة للنوع الكيميائي المتشكل من تفاعل الكحول الأولي مع المحلول المؤكسد هي الزمرة الأدهيدية المسماة بمجموعة الفورميل CHO - أي أن المجموعة المميزة للكحول الأولي CH_2OH - تتحول الى المجموعة المميزة للأدهيد CHO - في وجود نقصان من المؤكسد .
معادلة التفاعل :

- **نصف معادلة الأكسدة** : تخص الثنائية $(\text{RCHO}/\text{RCH}_2\text{OH}) : (\text{CH}_3\text{CHO}/\text{CH}_3\text{CH}_2\text{OH})$

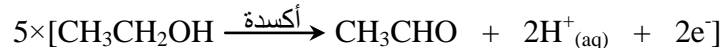

- **نصف معادلة الإرجاع** : تخص الثنائية $(\text{MnO}_4^-/\text{Mn}^{2+})$:

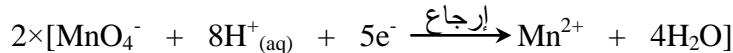

- **المعادلة الاجمالية** : أكسدة - إرجاع

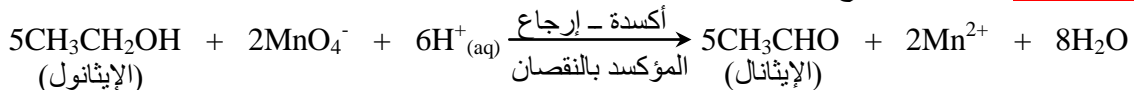

● **نتيجه** :

عند تفاعل الكحول الأولي (الإيثانول) مع (برمنغنات البوتاسيوم) الموجود بكمية (قليلة) ، نسمي التفاعل (أكسدة مقتصدة) و يكون ناتج التفاعل (أدهيداً) .

3-03 (ب) **المؤكسد بالزيادة** : **Oxydant en excès**

التجربة : ضع في إرلينة مايير *Erlenmeyer* على الترتيب 9 قطرات (كمية قليلة جداً) من الإيثانول النقي ثم حوالي 1 mL من حمض الكبريت المركز مع 16 mL من محلول برمنغنات البوتاسيوم (كمية وفيرة منه) .
- ضف للمزيج المتفاعل بعد فترة قطرات من كاشف أزرق البروموثيمول . هل يتغير لونه ؟ (يلون باللون الأصفر) .

رياضيات + تقني رياضيات + علوم تجريبية
- ماهي العانلة الكيميائية التي ينتمي إليها المركب الناتج من التفاعل ؟ أكتب معادلة التفاعل الحادث .
(تغير لون الكاشف الملون دليل على وجود حمض عضوي كربوكسيلي نتج عن أكسدة الكحول الأولي بمحلول حمض من برمغنات البوتاسيوم و في وجود وفرة من المؤكسد .
معادلة التفاعل :

- نصف معادلة الأكسدة : تخص الثنائية (RCOOH/RCH₂OH) : (CH₃COOH/CH₃CH₂OH)

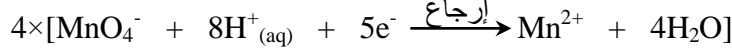
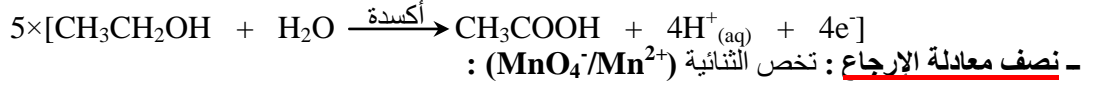

- المعادلة الاجمالية : أكسدة - إرجاع

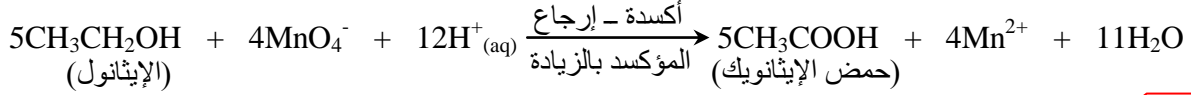

● نتيجت

الأكسدة المقصددة لكحول أولي (بزيادة) من المؤكسد ينتج عنها (حمضًا كربوكسيليًا) .
4-05 (المرور من الكحول الى المشتق الهالوجيني :

التجربة : ضع في إرلينة مايير سعتها 250 mL المواد التالية : 1 g من كلور الكالسيوم اللاماني ، 25 mL من الكحول الإيثيلي و 60 mL من حمض كلور الماء المركز ، رج الخليط و أتركه لمدة 25 دقيقة ثم ضعه في حبابة الفصل من الماء المقطر الى الحبابة و رج جيدًا ثم تخلص من السائل . كرر العملية بعد إضافة محلول كربونات الصوديوم الحامضية مع الرج لبضع دقائق و التخلص من الطور الماني . أغسل جيدًا الطور العضوي المتحصل عليه بالماء المقطر .

- ماهي عملية الترشيح ؟ و ما الفرق بينها و بين عمليتي التقطير و الإبانة ؟ عملية الترشيح هي عملية الفصل بين مادتين بواسطة ورق ترشيح و بعض الأدوات الأخرى : قمع زجاجي ، كؤوس بيشر ، ... الفرق بينها و بين عمليتي التقطير و الإبانة هو أن عملية التقطير تعتمد أساسًا على نقاط الغليان للمواد الممتزجة أثناء الفصل بينها ، و هي الطريقة الأدق مقارنة مع عمليتي الترشيح و الإبانة بينما هذه الأخيرة فهي عملية فصل بين المواد و الخلائط عن طريق الترسيب و الترسيب بترك مكونات الخليط الواحد لتهدأ و تنسب لمدة كافية من الزمن) .

- أكتب معادلة التفاعل الحاصل بين الكحول و حمض HCl . ما إسم المادة العضوية الناتجة ؟

(معادلة التفاعل الحاصل بين كحول أحادي مشبع أولي الصنف و حمض كلور الهيدروجين عموماً تكتب بالشكل التالي :

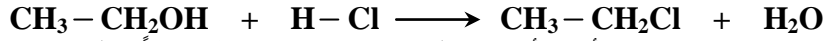
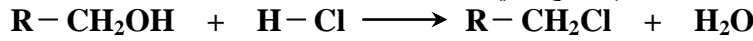

مع الإيثانول مثلاً : و عموماً تفاعل كحول أحادي مشبع ROH مع أحد الأحماض الهيدروجينية HX يعطي مشتقًا هالوجينيًا RX وفق المعادلة :



تطبيقات :

(I) تمارين حول الفحوم الهيدروجينية :

■ حل التمرين 1 :

- الكيمياء العضوية هي كيمياء الكربون باستثناء أكاسيد الكربون CO ، CO₂ و الكربونات ...
- تأخرت الكيمياء العضوية عن بقية الفروع الأخرى كون أن الكيمياء العضوية التي تهتم بدراسة المركبات العضوية كان يعتقد أن هذه الأخيرة تصنع من المواد الحية و لا يمكن صناعتها في المختبر .
- أسماء الكيميائيين الذين ساهموا في تنمية الكيمياء العضوية ، و أهمية الكيمياء العضوية في الحياة المعاشة ... (راجع الكراس أو الكتاب المدرسي) .

■ حل التمرين 2 :

- البوتان هو ألكان (فحم هيدروجيني مشبع) صيغته الجزيئية من الشكل C_nH_{2n+2} حيث : n = 4 .
- الإيثانال هو ألدهيد زمرة الوظيفية -CHO (مجموعة الفورميل) صيغته الجزيئية من الشكل C_nH_{2n}O حيث : n = 2 .
- تكلمة الجدول :

الصيغة العامة	إسم العائلة	الصيغة . ن . المفصلة	المركب
CH ₄	ألكان	CH ₃ -H	الميثان : <i>Méthane</i>
C ₃ H ₈	ألكان	CH ₃ -CH ₂ -CH ₃	البروبان : <i>Propane</i>
CH ₄ O	كحول	CH ₃ -OH	الميثانول : <i>Méthanol</i>
C ₃ H ₆ O	كيتون	CH ₃ -CO-CH ₃	البروبانون : <i>Propanone</i>
CH ₂ O	ألدهيد	H-CHO	الميثانال : <i>Méthanal</i>
C ₂ H ₄ O ₂	حمض كربوكسيلي	CH ₃ -COOH	حمض الإيثانويك : <i>Acide éthanoïque</i>

■ **حل التمرين : 3**

- الصيغ نصف المفصلة الممكنة للمركب الذي صيغته المجملية C₅H₁₂ مع التسمية :



البنتان (*pentane*) - 2 ميثيل البوتان (*2-méthylbutane*) ، 2،2 - ثنائي ميثيل البروبان (*2,2-diméthylpropane*)
- الصيغة العامة للألكانات : RH .

- هذا المركب : CH₃-CH₂-CH₂-CH₃ يسمى بوتان (*Butane*) .

- هذا المركب : CH₃-CH=CH₂ يسمى بروين (*propène*) .











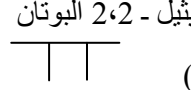

- هذا المركب : CH₃-CH₂-CH₃ يسمى بروبان (*propane*) .

- حسب نظام IUPAC هذا المركب CH₃-CHCl-CH=CH₂ يسمى : 3-كلوروبوت-1-ين (*3-chlorobut-1-ène*) .

- حسب نظام IUPAC ، CH₃-CCl₂-CH=CH₂ : 3،3 - ثنائي كلوروبوت-1-ين (*3,3-dichlorobut-1-ène*) .

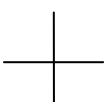
■ **حل التمرين : 4**

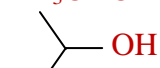
جدول أسماء المركبات و عائلاتها و كتابتها الطبولوجية

$H_3C-CH_2-CH-CH_2-CH_3$  <p>ثلاثي ميثيل - 3،3،5 الهبتان (ألكان)</p>	$H_3C-CH_2-CH=CH-CH_3$ <p>بنتن - 2 (ألكن : ألسان)</p> 	$H_3C-CH-CH-CH_3$ <p>ثنائي ميثيل - 2،2 البوتان (ألكان)</p> 
$H_3C-CH-CH_2-CH-CH_3$ <p>إيثيل - 2، ميثيل - 4 البنتان (ألكان)</p> 	$H_3C-CH_2-CH-CH-CH_3$ <p>إيثيل - 3، ميثيل - 2 البنتان</p> 	$H_3C-CH_2-C=CH_2$ <p>ميثيل - 2 البوتن - 1 (ألكن : ألسان)</p> 
$H_3C-CH_2-CH_2-CH_2-OH$ <p>بوتانول - 1 (كحول أولي)</p> 	$H_3C-CH=CH-CH_2-CH_3$ <p>بنتن - 2 (ألكن : ألسان)</p> 	$H_3C-CH-CH_2-CH_3$ <p>ميثيل - 2 البوتان (ألكان)</p> 
$H_3C-C(CH_3)_3$ <p>ثنائي ميثيل - 2،2 البروبان (ألكان)</p> 	$H_3C_2-CH-COOH$ <p>(حمض كربوكسيلي) حمض ميثيل - 2 البوتانويك</p> 	$H_3C-CO-CH_3$ <p>ميثيل - 2 بروبانول - 2 (كحول ثالثي)</p> 
$H_3C-CHOH-CH_2-CH_3$ <p>بوتانول - 2 (كحول ثانوي)</p> 	$C_3H_7-NH_2$ <p>أمينو - 1 البروبان (أمين أولي)</p> 	$H_3C-CH-CH=CH_2$ <p>ميثيل - 3 بوتن - 1 (ألكن : ألسان)</p> 

الصيغ نصف المنشورة للمركبات و كتابتها الطوبولوجية

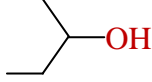
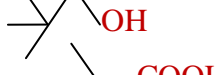
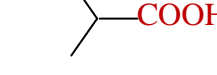
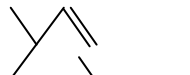
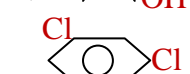
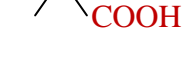
• بنت-2-ن : $pent-2-ène$ [$CH_3CH_2CH=CHCH_3$] • بوتان-2-أول : $butan-2-ol$ [$CH_3CHOHCH_2CH_3$]• بوتين 1- : $but-1-yne$ [$CH_3CH_2C≡CH$]• كلور - 1، ميثيل - 2 البروبان : $1,2-chlorométhyl propane$ [$(CH_3)_2CHCH_2Cl$]• ثنائي ميثيل - 2، بروبانول - 1 : $2,2-diméthylpropan-1-ol$ [$(CH_3)_3CCH_2OH$]• حمض ميثيل - 2 البروبانويك : $acide 2-méthylpropanoïque$ [$(CH_3)_2CHCOOH$]• ميثيل - 2 البروبان : $2-méthyl propane$ [$(CH_3)_2CHCH_3$]• ميثيل - 3 بوتن - 1 : $3-méthylbut-1-ène$ [$(CH_3)_2CHCH=CH_2$]• ميثيل - 2 بروبانول - 2 : $2-méthylpropan-2-ol$ [$(CH_3)_3COH$]• ميثيل - 3 البننتان : $3-méthylpentane$ [$(C_2H_5)_2CHCH_3$]• ميثيل - 3 بوتانول - 1 : $3-méthylbutan-1-ol$ [$(CH_3)_2CHCH_2CH_2OH$]• ثلاثي كلور - 1، 3، 5، البنزين : $1,3,5-trichlorobenzène$ • ثنائي ميثيل - 2، 2، البوتان : $2,2-diméthylbutane$ [$(CH_3)_3CC_2H_5$]• حمض البروبانويك : $acide propanoïque$ [C_2H_5COOH]• ثنائي ميثيل - 1، 2، البنزين : $1,2-diméthylbenzène$

الإيثن ؛ كلور الإيثان ؛ ميثيل - 2 بروبانول - 2

(II) تمارين حول المجاميع الوظيفية لبعض المركبات العضوية :

خاطئة ؛ صحيحة ؛ صحيحة ؛ صحيحة ؛ $-COOH$ ؛ $-CHO$ ؛ $R-CHO$ ؛ $R-OH$.كحول ميثيلي ؛ ميثانول ؛ بروبان - 2 أول ($propan-2-ol$) ؛ كحول إيزوبروبيلي ؛ بوتان - 2 أول ($butan-2-ol$) ؛
3 - ميثيل بوتان - 2 أول ($3-méthylbutan-2-ol$) ؛ 2 - ميثيل بوتان - 2 أول ($2-méthylbutan-2-ol$) .

• الكحول الأولي قابل للأكسدة مرتين و الكحول الثالثي غير قابل للأكسدة ... الكحول الأولي يتأكسد على مرحلتين بسبب إحتواء ذرة الفحم الوظيفي في جزيئه على ذرتي هيدروجين $H(-CH_2-OH)$ معطياً في المرحلة الأولى الألدريد الموافق ليتأكسد هذا الأخير بدوره معطياً الحمض الكربوكسيلي الموافق ، و لا تحدث المرحلة الأخيرة هذه من التفاعل إلا في وجود زيادة من المؤكسد ؛ بينما الكحول الثالثي لايقبل الأكسدة المقصدية أصلاً لعدم إحتواء ذرة الفحم الوظيفي في جزيئه على ذرات هيدروجين $H(\overset{>}{C}-OH)$.

• درجة غليان الكحولات تزداد بزيادة الوزن الجزيئي ... تتعلق درجة غليان الكحول بعدد ذرات الفحم المكونة لجزيئه أي بطول السلسلة الفحمية للجزيء و شكلها ، بالتالي تزداد درجة الغليان بزيادة الكتلة المولية للجزيء أو الوزن الجزيئي .
• درجة غليان الكحول أعلى من درجة غليان الهيدروكربون الذي يقاربه في الوزن الجزيئي ... تكون درجات غليان الكحولات أعلى من درجات غليان الفحوم الهيدروجينية المماثلة لها في الكتلة المولية تقريباً بسبب الترابط الجزيئي مابين جزيئات الكحول و تماسكها فيما بينها لأنها مركبات وظيفية ذات جزيئات مستقطبة و إنعدام ذلك بالنسبة للهيدروكربونات .
• تذوب بعض الكحولات بالماء ... الحدود الأولى من الكحولات تنحل في الماء بنسب متفاوتة تتعلق بطول سلاسلها الفحمية نظراً للتشابه الكائن بين جزيئات الماء و جزيئات الكحول (خاصية الإستقطاب : طبقاً للمثل الشائع - الطيور على أشكالها تقع - $Qui se ressemble s'assemble$) إلا أن قابلية الإتحلال هذه تقل أو تنعدم بزيادة طول السلسلة الفحمية أو بزيادة الوزن الجزيئي للكحول لذلك الحدود العليا من الكحولات لا تنحل في الماء .

• تتفاعل الكحولات مع الصوديوم ... تتفاعل الكحولات ROH مع معدن الصوديوم Na (مرجع قوي جداً) ويرافق ذلك إنطلاق غاز ثنائي الهيدروجين H_2 وفق المعادلة : أكسدة - إرجاع



■ حل التمرين : 4

صحيح ؛ صحيح ؛ خطأ ؛ صحيح ؛ صحيح ؛ صحيح ؛ صحيح .

■ حل التمرين : 5



■ حل التمرين : 6



• حساب m_C ؛ m_H ؛ m_O الكائنة في كتلة العينة المتفاعلة من المركب : $m = 7,4 \text{ g}$



بالتالي : $m_C = m_{\text{CO}_2} [M_C/M_{\text{CO}_2}] = 17,7 (12/44) = 4,83 \text{ g}$



بالتالي : $m_H = m_{\text{H}_2\text{O}} [2M_H/M_{\text{H}_2\text{O}}] = 9,04 (2/18) = 1,00 \text{ g}$

- لدينا : $m_O = m - (m_C + m_H) = 7,4 - (4,83 + 1,00) = 1,57 \text{ g} \leftarrow m = m_C + m_H + m_O$

- دستور أفوغادرو- أمبير \leftarrow الكتلة المولية الجزيئية التقريبية للمركب : $M = 29.d$

بالتالي : $M = 29 \times 2,55 = 73,95 \text{ g/mol} \approx 74 \text{ g.mol}^{-1}$

- النسب المئوية الكتلية للعناصر المكونة للمركب : $C\% = 100 m_C/m = 100 m_{\text{CO}_2} [M_C/m.M_{\text{CO}_2}] = 65,27 \%$

• بنفس الطريقة فإن : $H\% = 100 m_H/m = 100 m_{\text{H}_2\text{O}} [2M_H/m.M_{\text{H}_2\text{O}}] = 13,51 \%$

$O\% = 100 m_O/m = 100 - [C\% + H\%] = 21,22 \%$

$$\boxed{M/100 = 12x/C\% = y/H\% = 16z/O\%}$$

- مما سبق يكون لدينا :

- الصيغة المجملية للمركب :

$$\boxed{\text{C}_4\text{H}_{10}\text{O}} \longleftrightarrow \begin{cases} x = 4 \leftarrow x = M.C\%/100.M_C = (74 \times 65,27)/1200 = 4 \\ y = 10 \leftarrow y = M.H\%/100.M_H = (74 \times 13,51)/100 = 10 \\ z = 1 \leftarrow z = M.O\%/100.M_O = (74 \times 21,22)/1600 = 1 \end{cases}$$

(2) بما أن المركب $\text{C}_4\text{H}_{10}\text{O}$ يتفاعل مع معدن الصوديوم و يرافق ذلك إطلاق غاز ثنائي الهيدروجين H_2 فإن المركب عبارة عن كحول أحادي مشبع : ROH زمرة الوظيفية المميزة هي مجموعة الهيدروكسيل $-\text{OH}$ ، و الصيغة المجملية له تحديداً هي : $\text{C}_4\text{H}_9\text{OH}$ ، و له مجموعة من المتماكبات الكحولية (أولية ، ثانوية ، ثالثية) .

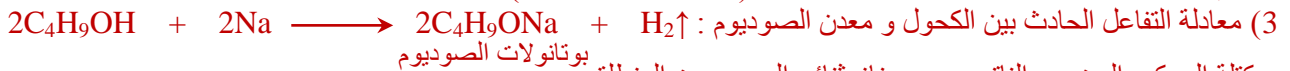

- كتلة المركب العضوي الناتج و حجم غاز ثنائي الهيدروجين المنطلق :

كمية مادة الكحول المتفاعلة : $n = m/M = 7,4/74 = 0,1 \text{ mol} \leftarrow$ كمية مادة المركب العضوي الناتج : $n = 0,1 \text{ mol}$ ،

بينما كمية مادة الغاز المنطلق هي : $n' = n/2 = 0,05 \text{ mol}$ (حسب المعادلة)

بالتالي - كتلة $\text{C}_4\text{H}_9\text{ONa}$ الناتجة : $m = n.M = 0,1 \times 96 = 9,6 \text{ g}$

- حجم H_2 المنطلق (في الشروط النظامية : $V_0 = 22,4 \text{ L/mol}$) : $V = n'.V_0 = 0,05 \times 22,4 = 1,12 \text{ L}$

■ حل التمرين : 7



- حساب قيمة n عدد ذرات الكربون في جزيء الكحول (ب) :

• المعادلة : $\leftarrow \text{ك}_1 \text{ك}_2 (1+n)18\text{44n} = (1) \dots\dots\dots$

• التجربة : $\leftarrow \text{ك}_1 \text{ك}_2 6\text{11} = (2) \dots\dots\dots$

من (1) و (2) نجد : $6\text{11} = (1+n)18\text{44n} \leftarrow \boxed{3 = n}$ (عدد ذرات الفحم في جزيء الألكن - أ - و الكحول - ب -)

- الصيغتين الجزيئيتين المجملتين للألكن (أ) و الكحول (ب) :

• الألكن (أ) : $C_nH_{2n} \xleftarrow{n=3} C_3H_6$ (البروبين : ألكن لا تناظري) .

• الكحول (ب) : $C_nH_{2n+1}OH \xleftarrow{n=3} C_3H_7OH$ (البروبانول : له مماكبين كحوليين) .
- الصيغة الجزيئية النصف مفصلة لكل من (أ) و (ب) :

• كما أسلفنا : الألكن C_3H_6 لاتناظري صيغته نصف المفصلة : $H_3C-CH=CH_2$
• إمالة ألكن لاتناظري تعطي نظريًا مماكبين كحوليين لنفس الكحول و عمليًا ينتج أحدهما بأفضلية وهو المتمكب الكحولي ذو الصنف الأعلى (التي تتحقق لأجله قاعدة ماركوف نيكوف) والآخر بأثار طفيفة مهمة بالتالي الصيغة نصف المفصلة للكحول C_3H_7OH هي : $H_3C-CHOH-CH_3$ (البروبان-2- أول : كحول ثانوي) .

■ حل التمرين : 8

الإيثانول ؛ بوتان-2- أول ؛ البروبان-2- أول ؛ الإيثن (الإيثيلين)

■ حل التمرين : 10

الألدهيد ؛ $C=O$ ؛ الأستون(الخلون) ؛ الألدهيد ؛ الأستون
■ حل التمرين : 11

صحيح ؛ خطأ ؛ خطأ ؛ صحيح ؛ خطأ (على الترتيب)

■ حل التمرين : 12

الأحماض العضوية ؛ حمض الزبدة (البيوتريك) ؛ حمض 3- بروم البوتانويك ؛ حمض 3- ميثيل البوتانويك .

■ حل التمرين : 14

صحيح ؛ صحيح ؛ خطأ ؛ خطأ ؛ خطأ ؛ خطأ

■ حل التمرين : 15

الأمين الثالثي ؛ إيثيل ثنائي ميثيل أمين ؛ ثنائي إيثيل أمين ؛ بروبييل أمين

● المجال : الظواهر الكهربائية

● الوحدة ① : مفهوم الحقل المغناطيسي

● الكفاءات المستهدفة:

- يعرف الطابع الشعاعي للحقل المغناطيسي و مثله .

- يقدّر قيم بعض الحقول المغناطيسية .

- يوظف المغناطيسية في الحياة اليومية .

1

1- مشاهدات أولية : تذكير حول المغناط

1-°1) تعريف المغناطيس : المغناطيس هو كل جسم يمتاز بخاصية جذب برادة الحديد و الفولاذ و النيكل

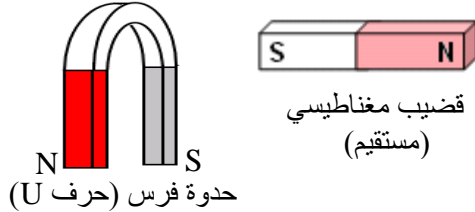

و الكوبالت ، و كل السبائك التي تحتوي هذه المعادن .

- يمتاز المغناطيس مهما كان شكله (لاحظ الشكل المرفق)

بمنطقتين تتكثف فيهما برادة الحديد عند تقريبه منها ،

نسمي هاتين المنطقتين بـ : **قطبا المغناطيس .**

1-°2) المغناط الدائمة و المغناط المؤقتة :

- المغناطيس الدائم : هو كل جسم يمتلك خاصية المغناطيس (جذب برادة الحديد) ، و يحافظ عليها باستمرار .

- المغناطيس المؤقت : هو كل جسم يمتلك خاصية المغناطيس في ظروف معينة أو تحت تأثير مغناطيس دائم ،

و يفقد هذه الخاصية عند غياب هذه الظروف أو زوال التأثير .

1-°3) قطبا المغناطيس :

● **نشاط :** للمغناطيس قطبان مختلفان

● **نتيجة :** استنتج بإكمال الفراغات

للمغناطيس قطبان يجذبان برادة الحديد والمواد الحديدية بنفس الكيفية ،

لكن نلاحظ أن أحد قطبي المغناطيس الأول يجذب أحد قطبي المغناطيس

الثاني عند تقريبه منه وينفر القطب الآخر إذا قرب منه . و يحدث العكس

عند قلب المغناطيس الأول .

نستنتج أن للمغناط قطبين من نوعين مختلفين ، حيث أن قطبين من نفس النوع

يتنافران وأن قطبين من نوعين مختلفين يتجاذبان .

1-°4) تحديد قطبي المغناطيس :

4 - أ) تذكير حول البوصلة : البوصلة عبارة عن إبرة فولاذية ممغنطة يمكنها

الدوران حول محور شاقولي في مستو أفقي ، تستعمل لتحديد الشمال

(لاحظ الشكل المقابل) . عندما تكون البوصلة بعيدة عن التأثيرات المغناطيسية

مثل مغناطيس بجوارها أو قطعة حديدية فإن الإبرة تأخذ وضعًا موازيًا تقريبًا

للخط الجغرافي "شمال - جنوب" ، لذا أصطلح على تسمية قطبها الموجه نحو

الشمال بالقطب الشمالي N ، و الآخر قطبها الجنوبي S .

4 - ب) كيف نعين قطبي المغناطيس ؟

- خذ قضيبًا مغناطيسيًا مستقيمًا و علقه بواسطة خيط مثبت في منتصفه بحيث يمكنه

في وضع أفقي تقريبًا وانتظر الى أن يستقر كما في الشكل المقابل ... لاحظ الوضع

الذي يستقر فيه القضيب .

- أظّر بوصلة و قارن وضعها مع وضع القضيب . ماذا تستنتج ؟

● **نتيجة :** نستنتج أن المغناطيس عمومًا له قطبان مغناطيسيان متقابلان هما :

- **القطب الشمالي N :** و هو القطب الموجه نحو الشمال المغناطيسي بجوار

القطب الشمالي الجغرافي للأرض .

- **القطب الجنوبي S :** و هو القطب الموجه نحو الجنوب المغناطيسي بجوار

القطب الجنوبي الجغرافي للأرض .

1-°2) مفهوم الحقل المغناطيسي :

1-°2) تعريف الحقل المغناطيسي : الحقل المغناطيسي هو مجموعة الخصائص المغناطيسية التي تمتاز بها

كل نقطة من نقاط الفضاء الذي يخيم فيه هذا الحقل ، بحيث تتجلى هذه الخصائص في تأثير ميكانيكي على إبرة

بوصلة موضوعة في نقطة ما منه .

● **نشاط :** ضع ثلاث أو أربع بوصلات متباعدة عن بعضها في أماكن مختلفة و كيفية بعيدة عن كل تأثير مغناطيسي خارجي

رياضيات + تقني رياضيات + علوم تجريبية
(قطع حديدية ، مغناط ، ...) لماذا ؟ (كي لا تخضع هذه البوصلات لأي تأثير مغناطيسي خارجي)
- لاحظ أوضاع هذه البوصلات . ماذا تستنتج ؟ (كلها تأخذ أوضاعاً متوازية وفق الإتجاه الجغرافي : شمال - جنوب للأرض تقريباً) .

- أخطر قضيباً مغناطيسياً وضعه بجوارها . ماذا تلاحظ ؟ غير أوضاع البوصلات حول المغناطيس . لاحظ الأوضاع التي تستقر فيها ، و مثل برسم وضعية القضيب و البوصلات في عدة نقاط من حوله .
- أقلب القضيب المغناطيسي . ماذا يحدث ؟ غير أوضاع المغناطيس بإبعاده و تقريبه من البوصلات . ماذا تلاحظ ؟

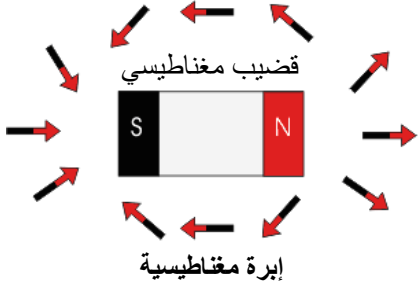

- أعد التجارب السابقة بإستعمال مغناط مختلفة (على شكل حرف U ، دائري ، ...) (كما هو موضح بالرسم في الشكل المقابل فإن البوصلات تتأثر جميعها بالمغناطيس الموضوع بجوارها ، إلا أن هذا التأثير يتعلق بوضعية البوصلة بالنسبة للمغناطيس و كذا بطبيعة القطب المغناطيسي المقابل لها ، و عند قلب القضيب المغناطيسي نلاحظ دوران الإبرة بحيث يتوجه قطبها الآخر نحوه عكس ما كانت عليه في الوضع السابق) .

نتيجة : إستنتج بإكمال الفراغات

يحدث المغناطيس تغيراً في خصائص الفضاء حيث تظهر في كل نقاطه خصائص مغناطيسية جديدة . نكشف عن هذه الخصائص في نقطة من الفضاء بوضع بوصلة فيها وملاحظة التأثير الذي تخضع له . نقول أن القضيب يولد حقلاً مغناطيسياً في الفضاء.

2-° (2) تعريف الحقل المغناطيسي و خطوط الحقل :

- ضع قضيباً مغناطيسياً تحت لوح زجاجي أو ورق مقوى ، ثم ذر كمية من برادة الحديد حول وضع المغناطيس ، وأنقر بلطف على اللوح أو الورق . ماذا تلاحظ ؟ كيف تتوزع حبيبات البرادة حول المغناطيس ؟ مثل برسم توزيع البرادة على اللوح أو الورقة . هل تشكل أشكالاً مميزة ؟ (نلاحظ إسطفاً و ترتيب البرادة وفق خطوط منحنية متوازية بين القطبين و متباعدة عندهما مشكلة أشكالاً مميزة كما في الشكل المرفق) .

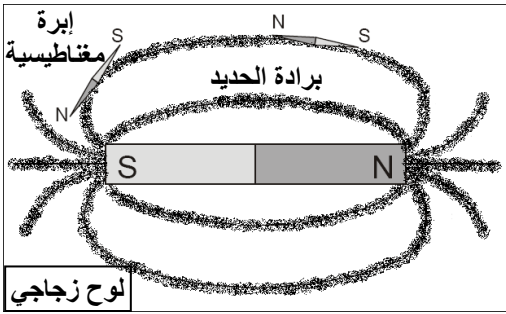

- خذ إبرة ممغنطة صغيرة و ضعها في مختلف نقاط الطيف و لاحظ الأوضاع التي تستقر فيها . حاول تحويلها وفق أحد الخطوط المشكلة ماذا تلاحظ ؟ قارن إتجاهها بالنسبة لقطبية المغناطيس مركزاً ملاحظتك على وضعها بالنسبة للخط و إتجاهها .

(كما هو موضح بالرسم فإن إبرة ممغنطة صغيرة تستقر دوماً في وضع تكون فيه مماسية لخط الطيف المغناطيسي الذي تشكله برادة الحديد ، و هي متجهة دوماً من قطبه الشمالي N نحو قطبه الجنوبي S) .

- أعد نفس خطوات التجربة بإستعمال مغناطيس على شكل حرف U و أجب على نفس الأسئلة . أعد التجربة بإستعمال مغناط أخرى مختلفة الشكل و الحجم . صف في فقرة قصيرة كل هذه الأشكال مستعيناً برسومات توضيحية .

(عند إعادة التجربة مع مغناط مختلفة الشكل و الحجم ، نلاحظ في كل مرة تشكل طيف مغناطيسي يختلف من مغناطيس الى آخر لكنه يتكون من مجموعة خطوط وهمية نستدل عليها فقط بذر برادة الحديد في الفضاء المحيط بالمغناطيس ، هذه الخطوط تخرج من أحد قطبي المغناطيس و تدخل من القطب الآخر بحيث تكون متوازية داخل المغناطيس و منحنية مغلقة على نفسها خارجه) .

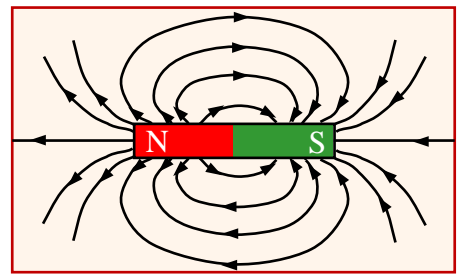
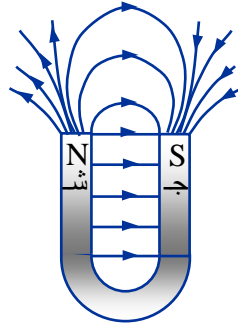
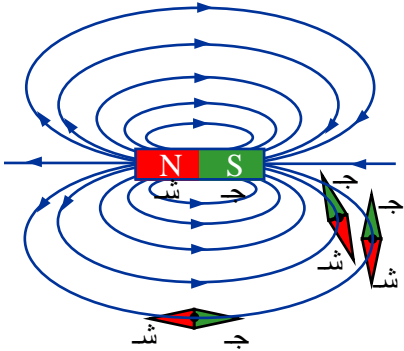

بعض أشكال الأقطاب المغناطيسية

نتيجة : إستنتج بإكمال الفراغات

عند بذر برادة الحديد على سطح يحتوي تحته مغناطيسا ، نلاحظ توزيع حبيبات البرادة وفق خطوط وهمية تربط بين القطبين مكونة ما نسميه : الطيف المغناطيسي كما نسمي الخطوط المشكلة في الطيف خطوط الحقل المغناطيسي .
من مميزات هذه الخطوط إستقرار بوصلة صغيرة ، موضوعة في إحدى نقاطها ، في وضع مماسي للخط المار من تلك النقطة . عند تغيير موضع البوصلة على نفس الخط تبقى هذه الأخيرة دائماً مماسية له محافظة على نفس الإتجاه بحيث يبقى شمالها دائماً

موجه نحو جنوب المغناطيس المستعمل فنعبر عن ذلك بتوجيه هذه الخطوط إصطلاحاً وفق توجه البوصلة عليها أي من شمال المغناطيس المستعمل الى جنوبه .

نعبر عن ذلك عادة بالقول أن خطوط الحقل المغناطيسي تتوجه من القطب الشمالي نحو القطب الجنوبي خارج المغناطيس . يختلف الشكل العام للطف المغناطيسي المتشكل من مغناطيس لأخر، أي أن لكل مغناطيس طيفاً يميزه .

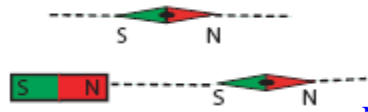

٢-3) الحقل المغناطيسي مقدار شعاعي :

- ضع بوصلة صغيرة بعيدة عن كل تأثير مغناطيسي و دعها تستقر ، قرب منها وفق محورها S-N القطب الشمالي لقضيب مغناطيسي كما في الشكل . ماذا يحدث ؟ (تتوجه الإبرة وفق محور المغناطيس بحيث يتجه قطبها الجنوبي S نحو القطب الشمالي N للمغناطيس كما في الشكل) .

- قرب منها وفق محورها S-N القطب الجنوبي للقضيب . ماذا يحدث ؟ (تدور الإبرة ليتجه قطبها الشمالي تجاه القطب الجنوبي للمغناطيس) .

- أبعد القضيب وأتركها تستقر ثم قرب منها القطب الشمالي للمغناطيس وفق خط يصنع زاوية كيفية مع محورها S-N . ماذا تلاحظ ؟ أوقف القضيب عندما ينطبق محور البوصلة على محوره . علم هذا الوضع (تدور الإبرة بمقدار الزاوية الكائنة بين محورها و محور القضيب لتستقر في الوضع الذي ينطبق فيه محورها مع محور القضيب المغناطيسي) .

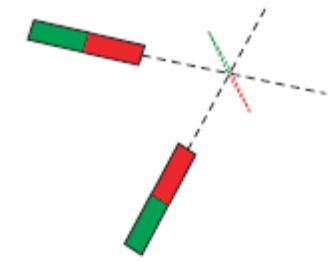

- أبعد القضيب الأول ثم أعد التجربة بتقريب القطب الشمالي للقضيب آخر وفق خط كيفية يختلف عن السابق . ماذا تلاحظ ؟ علم الوضع الذي عنده ينطبق محور البوصلة مع محوره .

- ضع القضيبين في الموضعين المحددين سابقاً ليؤثرا معاً على البوصلة (لاحظ الشكل) كيف يكون وضع البوصلة في هذه الحالة ؟ (يكون وفق محصلة التأثيرين) .

- صف في فقرة قصيرة ملاحظاتك في التجارب الثلاث موضعاً كل حالة برسم .

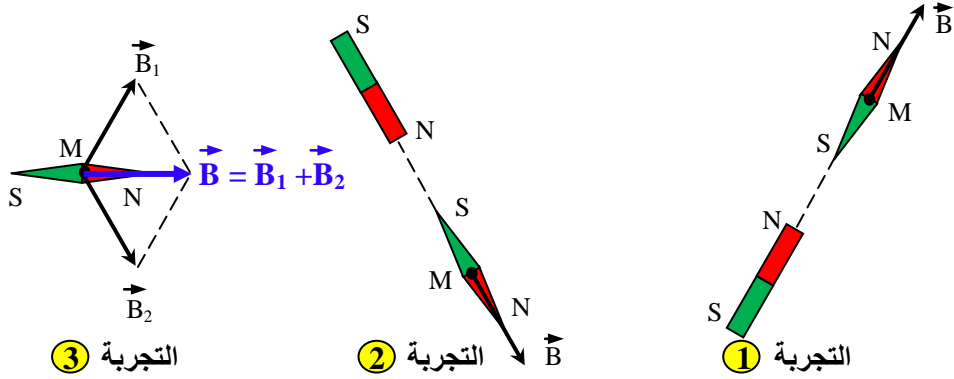

نتيجة : إستنتاج بإكمال الفراغات

يتعلق أثر الحقل المغناطيسي المتولد عن قضيب على بوصلة بالمسافة بين القضيب وموضع البوصلة وبالوضعية النسبية لمحوري القضيب والبوصلة ، أي أن للحقل المغناطيسي شدة وحامل وجهة ومنه يمكن نمذجته في نقطة من نقاط الفضاء بشعاع نرسم له بالرمز \vec{B} .

هذا ما تبينه نتائج التجربة الأخيرة حيث لا يمكن تفسير الوضع التي تأخذها البوصلة تحت تأثير حقلين مغناطيسيين إلا باعتبار أنها خاضعة لحقل واحد ناتج عن المجموع الشعاعي لحقلي القضيبين .

٢-4) خصائص شعاع الحقل المغناطيسي \vec{B} : توصلنا الى أن الحقل المغناطيسي مقدار شعاعي محلي ، أي معرف في كل نقطة بصفة فريدة ، له الخواص التالية :

- نقطة تطبيقه : هي النقطة المعتبرة M .
- حامله : منطبق على محور البوصلة الموضوعة في النقطة المعتبرة (المحور S-N للبوصلة) .
- جهته : من الجنوب المغناطيسي S الى الشمال المغناطيسي N ($S \rightarrow N$) .
- شدته : له قيمة معينة تقاس في ج . و . د (S.I) بوحدة : التسلا (T) Tesla (يتم تحديدها لاحقاً) .

1-3) الحقل المغناطيسي الأرضي :

نعلم أن وجود بوصلة في نقطة من الفضاء في أي مكان من الأرض بعيداً عن التأثيرات المغناطيسية تأخذ وضعاً مميزاً تستقر فيه بحيث يكون حاملها تقريباً وفق خط S-N الجغرافي ، و لا يمكن إزاحتها عنه إلا بتأثير مغناطيسي إضافي . نستنتج من هذا أن البوصلة خاضعة لحقل مغناطيسي خارجي ندعوه : الحقل المغناطيسي الأرضي ، فالأرض كما أثبتت الدراسات و التجارب المختلفة مصدر لحقل مغناطيسي يمكن نمذجته بحقل يشبه تماماً حقل قضيب مغناطيسي كبير .

إن تعليق بوصلة قابلة للحركة في نقطة من فضاء الحقل المغناطيسي الأرضي يجعلها تستقر في وضع تتجه فيه نحو سطح الأرض بشكل مائل عن الشاقول كما هو موضح في الشكل المقابل ، لذلك يتميز شعاع الحقل المغناطيسي الأرضي في كل نقطة من الأرض بشدة B ، زاوية الإنحراف d و زاوية الميل i .

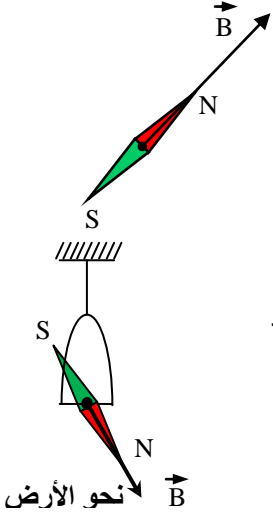

شعاع الحقل المغناطيسي الأرضي \vec{B}

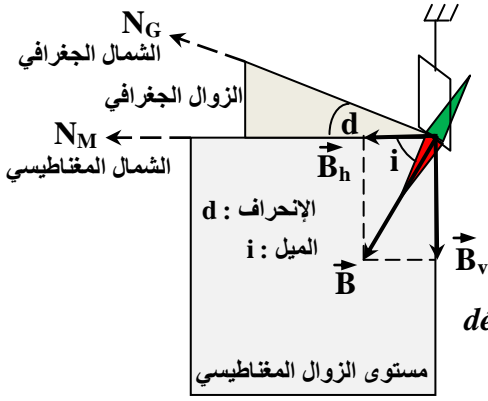

- **زاوية الانحراف** : هي الزاوية d الكائنة بين المستوى الشاقولي الحامل لخط « شمال - جنوب » الجغرافي المسمى بـ : **مستوى الزوال الجغرافي** و المستوى الشاقولي الحامل لمحور البوصلة (خط $S - N$ المغناطيسي) المسمى بـ : **مستوى الزوال المغناطيسي** (أنظر الشكل المرفق)
- **زاوية الميل** : هي الزاوية i بين شعاع الحقل المغناطيسي الأرضي \vec{B} و مركبته الأفقية \vec{B}_h التي تخضع لها إبرة بوصلة محمولة على حامل شاقولي و التي تحدد دوماً الإتجاه « شمال - جنوب » المغناطيسي $S - N$
- **اصطلاحات** : - المركبة الأفقية لشعاع الحقل المغناطيسي الأرضي \vec{B}_h - المركبة الشاقولية لشعاع الحقل المغناطيسي الأرضي \vec{B}_v - زاوية الانحراف المغناطيسي d : *déclinaison magnétique* - زاوية الميل المغناطيسي i : *inclinaison magnétique* - مستوى الزوال المغناطيسي : *Méridien magnétique* - مستوى الزوال الجغرافي : *Méridien géographique*

من الشكل لدينا : $\cos i = B_h/B$ ؛ $\sin i = B_v/B$ ؛ $\text{tg } i = B_v/B_h$ حيث : $B_h \approx 2,2 \times 10^{-5} \text{ T}$

- **قياس شدة الحقل المغناطيسي لقضيب بدلالة B_h**

يمكن إستعمال خاصية تراكب أشعة الحقل المغناطيسي لقياس شدة حقل مغناطيسي متولد في نقطة من الفضاء عن قضيب مغناطيسي بدلالة المركبة الأفقية B_h للحقل المغناطيسي الأرضي في تلك النقطة كالتالي :

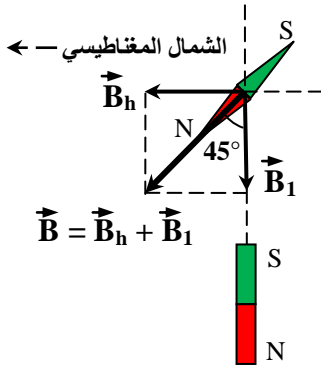

- **نشاط** : - ضع في نقطة من الفضاء بوصلة و اتركها تستقر بعيداً عن كل تأثير مغناطيسي - مثل شعاع المركبة الأفقية \vec{B}_h في تلك النقطة بإستعمال سلم رسم كفي . - قرب من البوصلة قضيباً مغناطيسياً عمودياً على محورها و في نفس المستوى . - في أي وضع لمحور البوصلة تكون فيه شدة المركبة الأفقية B_h تساوي شدة الحقل المتولد عن القضيب المغناطيسي في تلك النقطة ؟

- أعط رسماً هندسياً يسمح لك بتحديد شدة حقل القضيب المغناطيسي في النقطة

المعتبرة بدلالة المركبة الأفقية B_h ؟ (عندما تكون الزاوية المحصورة بين محور المغناطيس و محور البوصلة مساوية 45° فإن شدة الحقل المغناطيسي المتولد عن القضيب B_1 تعادل شدة المركبة الأفقية B_h للحقل المغناطيسي الأرضي في المكان ، و كما هو موضح

بالشكل المقابل فإن : $\text{tg } 45^\circ = 1 = B_h/B_1 \Rightarrow B_1 = B_h$

- صف خطوات تجربة تسمح لك بمقارنة شدة الحقل المتولد في نقطة من الفضاء عن مغناطيسين مختلفين ...

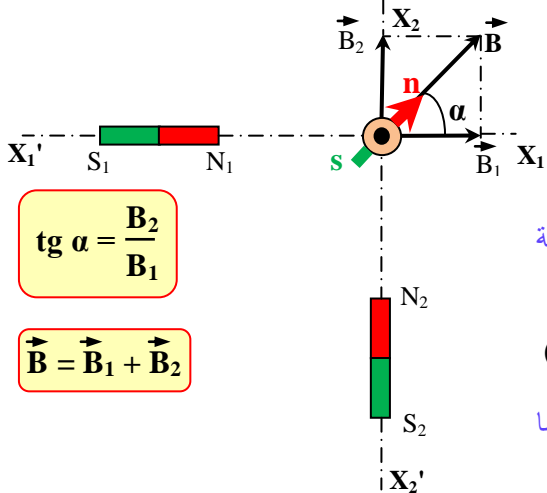

$$\text{tg } \alpha = \frac{B_2}{B_1}$$

$$\vec{B} = \vec{B}_1 + \vec{B}_2$$

(كما هو مبين في التجربة السابقة يمكن مقارنة شدتي حقلين مغناطيسيين متولدين عن مغناطيسين مختلفين في نقطة من الفضاء بوضع بوصلة في تلك النقطة و إخضاعها في المرة الأولى لتأثير أحد المغناطيسين لوحده و تحديد الوضع الذي تستقر فيه ثم تخضع مرة ثانية لتأثير الآخر و تحديد الوضع الذي تستقر فيه من جديد ، ثم يؤثر على البوصلة بالمغناطيسين معاً و تحديد الوضع النهائي المحصل لإستقرارها ، و من ثم قياس الزاوية الكائنة بين الوضع المحصل و أحد وضعي إستقرار البوصلة قبله و حساب ظل الزاوية الذي يعادل النسبة بين شدتي الحقلين :

$$\text{tg } (\vec{B}_1, \vec{B}_2) = B_2/B_1 \text{ أو العكس : } \text{tg } (\vec{B}_1, \vec{B}_2) = B_1/B_2$$

- هل تسمح لك هذه التجربة الحكم أن المغناطيسين المتشابهين خارجياً (شكلاً) مختلفين أو متماثلين مغناطيسياً . ناقش

(إن تشابه مغناطيسين خارجياً من حيث الشكل أو الأبعاد لا يعني بالضرورة أنهما متماثلين مغناطيسياً إلا إذا كانت شدتي حقليهما المغناطيسيين في نفس النقطة من الفضاء متساوية أي نسبتهم تعادل الواحد الصحيح).

1 - 4) الكهرمغناطيسية : (الوشائع - المغناط الكهربية)

1- 4) تجربة أورستد : *L'expérience d'Ersted*

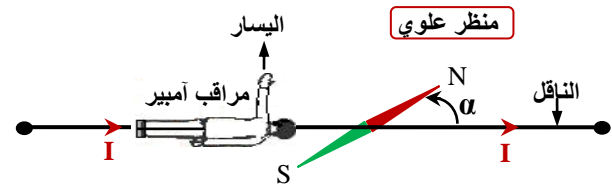
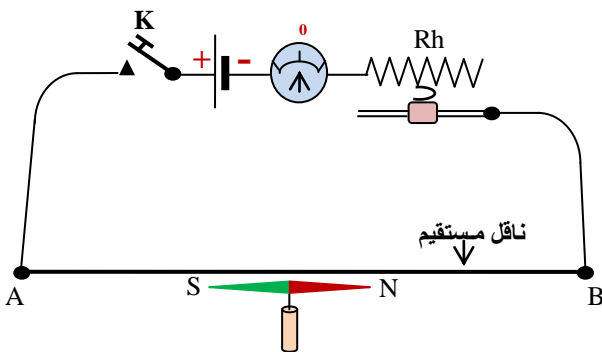

العلوم الفيزيائية - السنة الثانية ثانوي

رياضيات + تقني رياضيات + علوم تجريبية

أول من إكتشف تجريبياً أثر التيار الكهربائي على مغناطيس « الأثر المغناطيسي للتيار » هو الفيزيائي الدنماركي : أورستد **ERSTED** عام 1820 ، الذي لاحظ إنحراف إبرة ممغنطة كانت موضوعة بجوار سلك ناقل إثر مرور تيار كهربائي فيه . و بعد إعادته للتجربة و التأكد من أن سبب إنحراف الإبرة يعود فقط لمرور التيار ، إستنتج أن للتيار الكهربائي أثر مغناطيسي .

● **التجربة** : - حقق التركيبة الموضحة بالشكل السابق ، و ذلك بوضع إبرة ممغنطة على طاولة بعيدة عن كل تأثير مغناطيسي و اتركها تستقر ثم إجعل سلكاً مستقيماً فوقها في وضع يوازي المحور S-N للإبرة .

- وصل أحد طرفي السلك الناقل بالقطب السالب للمولد . هل يؤثر السلك على الإبرة ؟ (لأيؤثر السلك على الإبرة) .

- أغلق الدارة (وصل قصير للقاطعة K) . ماذا تلاحظ ؟ (لاحظ إنحراف الإبرة و عودتها الى وضع إستقرارها) .

- دع القاطعة مفتوحة و لاحظ تصرف الإبرة (تبقى الإبرة مستقرة باتجاه المركبة الأفقية B_H للحقل المغناطيسي الأرضي)

- في رأيك ماهو سبب إنحراف الإبرة عن وضعها عند غلق الدارة ؟ علل (سبب إنحراف الإبرة عن وضعها هو مرور التيار الكهربائي في السلك بدليل إستقرارها في وضع جديد عند غلق القاطعة و مرور تيار في السلك و عودتها الى وضعها الابتدائي أثناء قطع التيار) .

- كيف تقسر إنحراف الإبرة عن وضعها إثر مرور التيار و رجوعها الى وضعها الابتدائي بعد فتح الدارة ؟ (إنحراف الإبرة عن وضعها إثر مرور التيار يرجع الى نشوء حقل مغناطيسي جديد إضافة الى الحقل المغناطيسي الأرضي لذلك تنحرف الإبرة لتأخذ الوضع المحصل الناجم عن مجموع الحقلين (المركبة الأفقية للحقل الأرضي + حقل التيار) أما عودة الإبرة الى وضعها الابتدائي بعد فتح الدارة فهو بسبب إنعدام حقل التيار و خضوع الإبرة فقط لتأثير المركبة الأفقية للحقل الأرضي) .

- لماذا وضعنا السلك فوق الإبرة ؟ (لكي لا تصطدم بالسلك أثناء إنحرافها) .

- أعد التجربة بتغيير وضعه بالنسبة للإبرة (مواز لها و من تحتها ، مواز لها و في نفس المستوى الأفقي ، السلك عمودي على المحور S-N للإبرة ، ...) . ماذا تلاحظ ؟ (نلاحظ في جميع الحالات تأثر الإبرة بمرور التيار في السلك مما يدل على نشوء حقل مغناطيسي في الفضاء المحيط بالسلك أثناء مرور التيار فيه ندعوه : **حقل التيار** و نميزه في كل نقطة من الفضاء ب : **شعاع الحقل B_C**) .

- أعد التجربة بسلك مغني بعازل ثم بآخر لا يغطيه عازل ؟ (لا يتعلق حقل التيار بالعازل) .

- إستبدل السلك النحاسي بسلك من الألمنيوم . ماذا تلاحظ ؟ (تتأثر الإبرة بسبب نشوء حقل التيار المار في السلك لأن الألمنيوم معدن غير ممغنط مثل النحاس) .

- هل يمكن إستعمال سلك من حديد ؟ علل (لا يمكن إستعمال سلك من حديد أو فولاذ أو كوبالت ... لأن هذه المواد تمتاز بخصائص مغناطيسية « مواد ممغنطة » أصلاً) .

- صف في فقرة ملاحظتك في كل حالة . ماذا تستنتج ؟ (في كل الحالات يتولد حقل مغناطيسي إثر مرور تيار كهربائي في النواقل غير الممغنطة و تصبح بذلك هذه المواد **مغانط مؤقتة** حيث تتعلق خصائص حقل التيار الناشئ بشكل الدارة التي يجتازها و كذا بشدة و جهة مرور التيار فيها كما سنرى ذلك لاحقاً) .

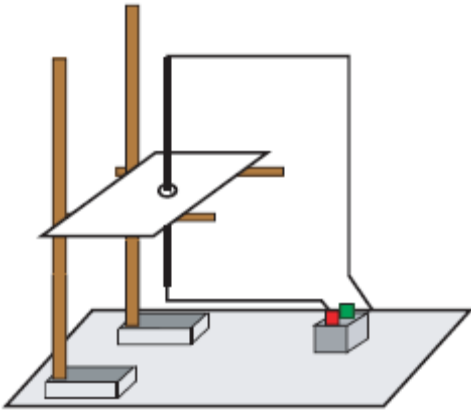

4-2) الحقل المغناطيسي المتولد عن تيار مستقيم :

- خذ سلكاً نحاسياً مستقيماً و ثبته في الموضع الشاقولي (أنظر الشكل المرفق) حيث يخترق ورق مقوى أفقي . أربط أحد طرفي السلك بالقطب السالب للبطارية وأمسك الطرف الآخر بيدك . ذر كمية من برادة الحديد على الورق حول السلك ثم أغلق الدارة بلمس السلك بالقطب الموجب للبطارية وانقر بلطف على الورقة ماذا تلاحظ ؟ (نلاحظ ترتيب دقاتق البرادة و إسطفافها وفق دوائر

متمركزة في السلك بشكل منظم مشكلة لطيف مغناطيسي مميز) .

- إفتح الدارة مباشرة بعد تشكيل الطيف . أرسم شكل الطيف المتكون

- ماهو شكل خطوط الحقل الناتج عن مرور التيار الكهربائي ؟

- ضع بوصلة صغيرة في نقطة من هذا الطيف بعد غلق الدارة ثانية . ماذا تلاحظ ؟

- إعتماذاً على وضعها إستنتج حامل و جهة الحقل في تلك النقطة .

- أرسم بعض أشعة الحقل في نقاط تختارها (للإجابة عن

الأسئلة السابقة لاحظ الشكل المرفق جانبه) .

- غير جهة سريان التيار في السلك بقلب توصيل البطارية . ماذا تلاحظ ؟

ماذا يحدث للبوصله ؟

- هل يتعلق شكل خطوط بجهة التيار ؟

- هل تتعلق جهة الحقل بجهة التيار ؟ علل (عند تغيير جهة

سريان التيار في السلك ينقلب توجيه البوصلة بحيث تبقى مماسية لخط

الحقل بينما تبقى خطوطه ثابتة دون تغيير بشكل دوائر متمركزة في

السلك ما لم تتغير شدة التيار لأن الحقل يتعلق بشدة التيار) .

- إقترح تركيباً يسمح لك بتغيير شدة التيار المار في السلك .

- ماذا يحدث لخطوط الحقل إذا زادت شدة التيار ؟ (يمكن تغيير

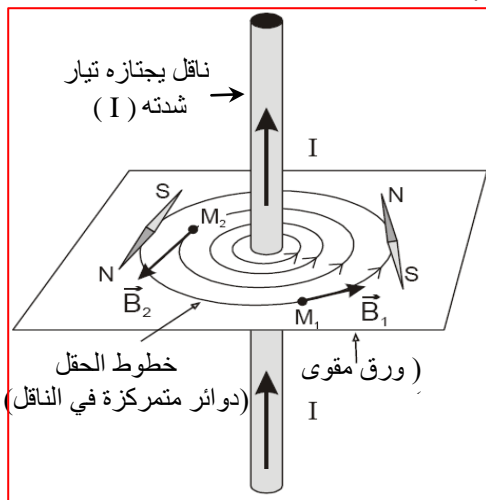

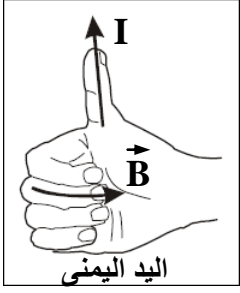

● **نتيجة** : استنتج بإكمال الفراغات .

- عندما يعبر تيار كهربائي شدته **I** سلكاً مستقيماً وطويلاً يتولد حوله حقل مغناطيسي خطوطه دائرية مركزها على السلك ومحمولة في مستويات عمودية على السلك حيث يكون لشعاع الحقل المغناطيسي في كل نقطة الخصائص التالية :
- **حامله** : مماسي لخط الحقل المار من تلك النقطة .
- **جهته** : تتعلق بجهة التيار و تتحدد بقواعد مختلفة ... (قاعدة اليد اليمنى - لاحظ الشكل جانبه ، قاعدة مراقب أمبير ، قاعدة ماكسويل (البزال : ساحبة الفلين) ... إلخ .
- **شدته** : تتعلق بشدة التيار و يبعد النقطة عن السلك .

شدة الحقل المغناطيسي المتولد عن تيار شدته **I** يعبر سلكاً مستقيماً و طويلاً ، في نقطة من الفضاء المحيط بالسلك تبعد عنه مسافة **d** تعطى بالعلاقة التالية :

$$B = \mu_0 \cdot I / 2\pi d = 2 \times 10^{-7} I/d$$

حيث : $\mu_0 = 4\pi \times 10^{-7} \text{ T.m/A}$ النفاذية المغناطيسية للفراغ مقدرة في (S.I)

$$B (T) \leftarrow d (m) ; I (A)$$

3- 04 الحقل المغناطيسي المتولد عن تيار حلقي :

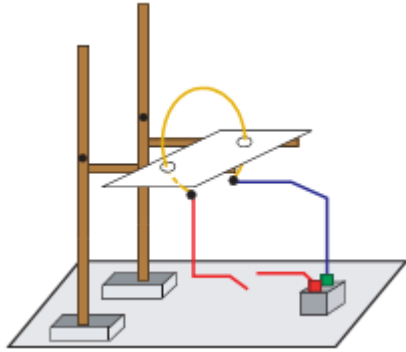

- قم بلف سلك ناقل (من النحاس مثلاً) ليشكل حلقة تخترق ورق مقوى و حلق الدارة المبينة في الشكل المقابل . ذر كمية من برادة الحديد على الورق . أغلق الدارة مع نقر طفيف على الورق .
- هل تتشكل خطوط الحقل ؟ (نعم ، تصطف برادة الحديد على الورق مشكلة خطوط الطيف المغناطيسي بجوار السلك) .

- أرسم شكل الطيف الذي يتكون على الورقة (لاحظ الشكل) .
- ما هو شكل الخطوط في جوار السلك ؟ و ما هو شكلها في المنطقة وسط الحلقة ؟ (خطوط دائرية منحنية بشكل قطوع ناقصة متمركزة في النقطتين **A** و **B** و متناظرة بالنسبة لمحور الحلقة المار من مركزها **O**)

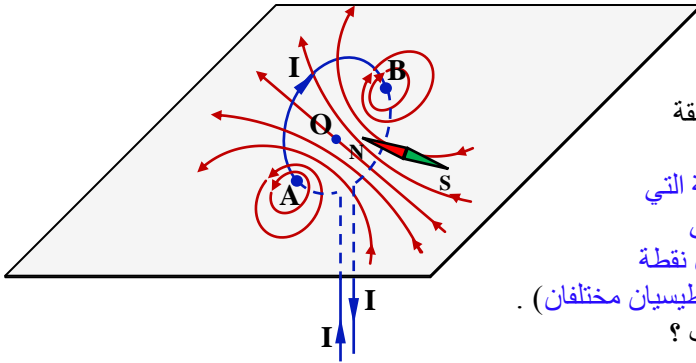

الحقل المغناطيسي لتيار حلقي

- قرب بوصلة (إبرة مغناطيسية صغيرة) من أحد وجهي الحلقة ثم قربها من الوجه الآخر ، ماذا تلاحظ ؟ ماذا تستنتج ؟ (عند تقريب بوصلة من أحد وجهي الحلقة تتوجه عكس الجهة التي تأخذها عند تقريبها من الوجه الآخر بحيث تكون عمودية على مستوى سطح الحلقة و مماسة لخط الحقل المغناطيسي في كل نقطة من الحقل المغناطيسي المتولد . نستنتج أن للحلقة وجهان مغناطيسيان مختلفان) .
- غير جهة سريان التيار في الحلقة . ماذا يحدث لشكل الطيف ؟ (يبقى شكل الطيف كما في الحالة الأولى) .
- أعد تقريب البوصلة من الوجهين على التوالي . ماذا تلاحظ ؟

- (عند تغيير جهة سريان التيار في الحلقة و تقريب بوصلة من وجهيها على التوالي تأخذ البوصلة وجهة معاكسة لوجهتها السابقة) .
- ماذا تستنتج ؟ (تتعلق جهة خطوط الطيف المغناطيسي لحقل التيار المتولد بجهة سريان التيار في الحلقة حيث يكون لهذه الخطوط جهة ثابتة دوماً من الوجه المغناطيسي الجنوبي للحلقة نحو وجهها المغناطيسي الشمالي) .

- قارن هذا الطيف مع طيف قضيب مغناطيسي و طيف تيار يجتاز ناقل مستقيم طويل . أين يكمن التشابه و أين يكمن الاختلاف ؟

(للطيف المغناطيسي أشكال مختلفة بحسب طبيعة الجملة المغناطيسية التي يتولد عنها الحقل المغناطيسي الموافق إلا أن خطوطها لها جهة ثابتة دوماً (جنوب - شمال) المغناطيسيين ، كما أن أشعة الحقل دوماً مماسة لخطوط الطيف في جميع نقاط الحقل) .

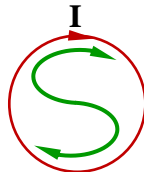
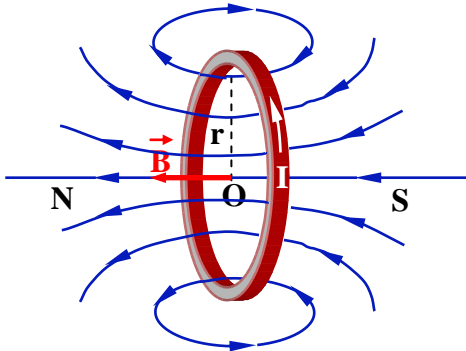

وجه جنوبي (S)



وجه شمالي (N)

الحقل المتولد عن تيار حلقي :

حالة حلقة واحدة : شدة الحقل المغناطيسي المتولد عن تيار شدته I يعبر ناقلاً على شكل حلقة نصف قطرها r

في مركزها O (لاحظ الشكل أعلاه) يعطى بالعلاقة التالية :

$$B = \mu_0 \cdot I / 2r = 2\pi \times 10^{-7} I/r$$

حيث : $\mu_0 = 4\pi \times 10^{-7} \text{ T.m/A}$ النفاذية المغناطيسية للفراغ مقدرة في (S.I)

$$B \text{ (T)} \leftarrow r \text{ (m)} ; I \text{ (A)}$$

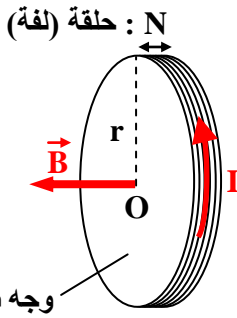

وجه شمالي : N

وشية مسطحة

حالة وشية مسطحة : الوشية المسطحة هي وشية تحتوي على عدد N من الحلقات (اللفات) المتماثلة و المتراسة بحيث يكون نصف القطر المتوسط r للوشية أكبر من طولها l (الشكل) فالحقل المتولد فيها ناتج عن تراكم حقول لفاتها (حلقاتها) ، شدته في مركزها O تعطى بالعلاقة :

$$B = N \cdot \mu_0 \cdot I / 2r = 2\pi N \times 10^{-7} I/r$$

4-04 الحقل المغناطيسي المتولد عن وشية :

أ) إبراز الخصائص المغناطيسية لوشية يعبرها تيار :

• **نشاط** : حقق الدارة الموضحة بالشكل المقابل ثم ذر برادة

الحديد داخل و خارج الوشية مع نقر طفيف على الورقة .

- أرسم شكل الطيف المتشكل (لاحظ الشكل أدناه) .

- قرب بوصلة (إبرة مغناطيسية صغيرة) من أحد وجهي الوشية

ثم قربها من الوجه الآخر ، حولها داخل و خارج الوشية . ماذا تلاحظ ؟

(عند تقريب بوصلة من أحد وجهي الوشية تتوجه عكس الجهة التي

تأخذها عند تقربها من الوجه الآخر بحيث تكون عمودية على

مستوى سطح حلقات الوشية و محورها مماسي لخطوط الحقل في

كل نقطة منه خارج الوشية . بينما تتوجه البوصلة وفق محور الوشية

في كل نقطة من الحقل داخل الوشية ، مما يعني أن خطوط الحقل

تكون متوازية و موازية لمحور الوشية في الداخل) .

- قرب من أحد أوجه الوشية قطعة حديدية صغيرة (مسمار مثلاً)

ماذا تلاحظ ؟ قربه من الوجه الآخر . ماذا يحدث ؟

(عند مرور التيار الكهربائي داخل الوشية ، تجذب إليها كل جسم

حديدي أو فولاذي يتم تقريبه من وجهها الأول أو الثاني) .

- قرب قضيباً مغناطيسياً معلقاً بخيط في مركزه من أحد وجهي

الوشية . ماذا يحدث ؟ ثم قربه من الوجه الثاني ، ماذا تلاحظ ؟

(تلعب الوشية دور مغناطيس كهربائي عندما يجتازها تيار كهربائي

بحيث تجذب كل جسم يتأثر بالمغناطيس عند تقريبه من وجهها الأول

أو الثاني) .

1

- لاحظ جيداً شكل خطوط الحقل داخل الوشية و خارجها . ماذا تستنتج ؟ هل تلاحظ تواصل بين خطوط الحقل داخل و خارج

الوشية ؟ (تكون خطوط الحقل داخل الوشية متوازية و موازية لمحورها لتتحني هذه الخطوط مشكلة منحنيات متناظرة

بالنسبة لمحور الوشية و نغلقه على نفسها) .

- هل يمكنك تقديم نتيجة عامة حول شكل خطوط الحقل المغناطيسي ؟ (عموماً و من خلال المشاهدات التجريبية السابقة

يمكننا أن نتصور شكلين مختلفين لخطوط الحقل المغناطيسي ، حيث تكون هذه الخطوط متوازية و بجهة واحدة وفق الاتجاه :

« جنوب - شمال » المغناطيسيين إذا كان الحقل منتظماً كما هو الحال بالنسبة للحقل المغناطيسي المتولد بين فكي مغناطيس بشكل

حدوة فرس « حرف U » أو حقل التيار المتولد داخل وشية حلزونية طويلة عندما يجتازها تيار كهربائي بينما تشكل هذه الخطوط

منحنيات مغلقة على نفسها تكون أشعة الحقل مماسة لها و موجهة باتجاهها وفق الاتجاه « جنوب - شمال » المغناطيسيين إذا كان

الحقل المغناطيسي غير منتظم كما هو الحال خارج

الوشية الحلزونية أثناء مرور تيار كهربائي فيها) .

- أرسم شكل خطوط الحقل داخل و خارج

الوشية مع توجيهها و تمثيل بعض أشعة

الحقل داخل و خارج الوشية باعتماد سلم

كفي .

..... (لاحظ الشكل المرفق جانبه) .

(S)

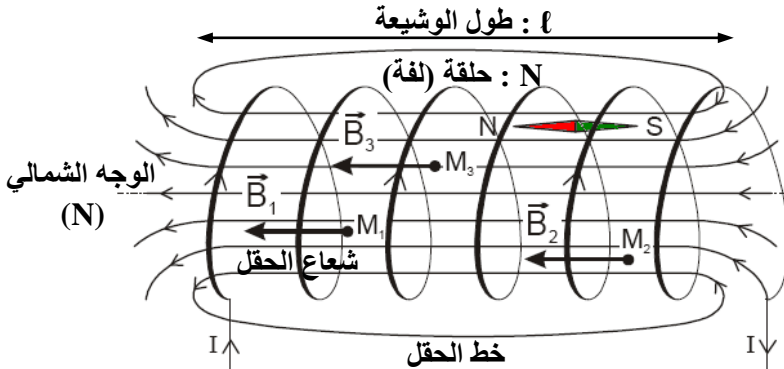

ثانوية : عبد الرحمن بن عوف - عين الخضراء

الأستاذ : مسعود عمورة

عندما يعبر تيار وشيعة يتولد عنه حقلًا مغناطيسيًا طيفه خارج الوشيعة يشبه تمامًا طيف قضيب مغناطيسي وداخل الوشيعة عبارة عن خطوط متوازية . تكتسب الوشيعة الخصائص المغناطيسية التي يمتاز بها القضيب المغناطيسي . نستنتج من ذلك أن الوشيعة التي يعبرها تيار تكافئ قضيبًا مغناطيسيًا وكافئ وجهها الوشيعة قطبا المغناطيس فيكون لها وجه شمالي وآخر جنوبي .

(ب) العوامل المؤثرة على خصائص الحقل المغناطيسي في الوشيعة :

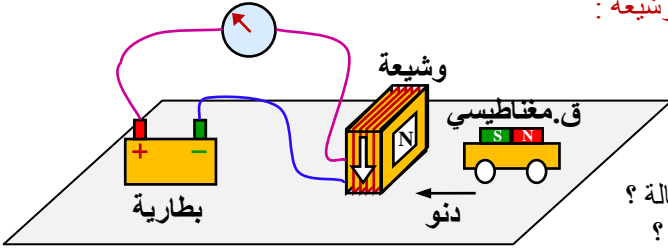

① نشاط : دور جهة التيار .

ضع قضيبًا مغناطيسيًا يمكنه التحرك بحرية (تقليل الاحتكاكات بوضع القضيب فوق عربة صغيرة أو مجموعة أقلام) أمام وجه وشيعة وحقق الدارة المبينة في الشكل المقابل .
- أغلق الدارة . ماذا تلاحظ ؟ ما هو نوع وجه الوشيعة في هذه الحالة ؟
أعد التجربة بعد تغيير جهة سريان التيار في الوشيعة . ماذا تلاحظ ؟ هل تغير نوع وجه الوشيعة ؟

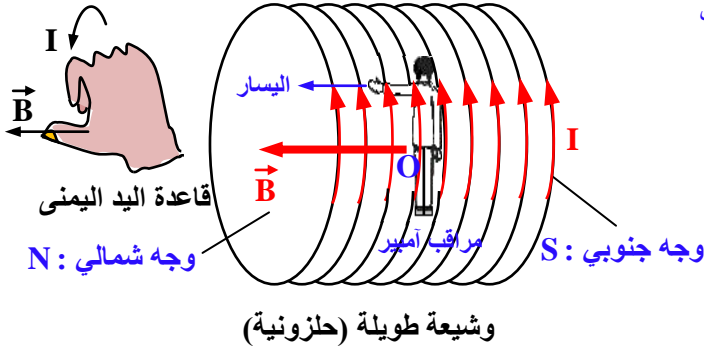

(عند غلق الدارة تجذب الوشيعة القضيب المغناطيسي فيتحرك مقتربًا منها إذا كان وجهها من نوع مختلف عن نوع القطب المغناطيسي للقضيب بينما ينتقل مبتعدًا عنها إذا كان وجهها المغناطيسي و قطب القضيب من نوع واحد . يحدث العكس في حالة تغيير جهة سريان التيار في الوشيعة) .
- هل معرفة قطب البطارية (المولد) تكفي لمعرفة جهة سريان التيار في الوشيعة ؟ (لا تكفي) .
- تفحص هذه الوشيعة واكتشف جهة لف السلك فيها لمعرفة جهة سريان التيار فيها . طبق قاعدة مراقب أمبير لتحديد جهة الحقل داخل الوشيعة و عيّن وجهيها المغناطيسيين الشمالي و الجنوبي .

② نشاط : دور شدة التيار .

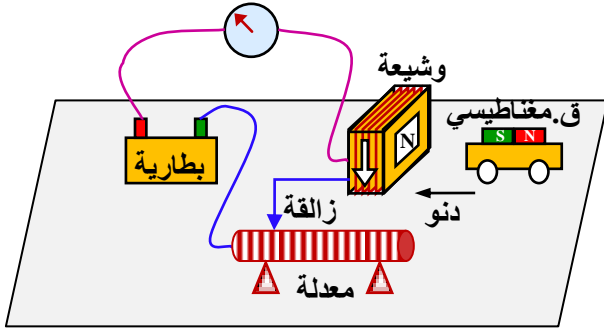

الأدوات المستعملة : وشيعة تحتوي على 1000 أو 500 لفة معدلة (10 Ω) ، مولد أو بطارية (12 V) ، أسلاك توصيل قاطعة و أمبير - متر .

- حقق الدارة المبينة في الشكل المقابل و ضع على أقلام ملساء (أو عربة صغيرة) قضيبًا مغناطيسيًا بالقرب من أحد وجهي الوشيعة و علم موضعه .

- اضبط المعدلة في الوضع (1) « مقاومتها مستعملة كليًا » .
أغلق الدارة و لاحظ ما يحدث للقضيب . سجّل قيمة شدة التيار الموافقة ثم افتح الدارة (حركة بطيئة جدًا للقضيب ، شدة ضعيفة للتيار) .

- اضبط المعدلة في الوضع (2) « انقص من مقاومة المعدلة » أعد القضيب إلى موضعه الابتدائي السابق ثم أغلق الدارة و لاحظ حركة القضيب و قارنها مع الحالة السابقة . سجّل قيمة شدة التيار الموافقة . (حركة أسرع للقضيب ، شدة التيار أكبر) .

- أعد نفس خطوات التجربة بعد ضبط المعدلة في الوضع (3) « الاستمرار في انقاص مقاومة المعدلة مع مراقبة معيار مقياس الأمبير » . كيف تكون حركة القضيب في هذه الحالة ؟ (زيادة سرعة حركة القضيب بالتوافق مع زيادة شدة التيار) .

- ماذا يمكنك استنتاجه بخصوص شدة الحقل المغناطيسي المتولد عن مرور التيار الكهربائي في الوشيعة عند مقارنة حركة القضيب في الحالات الثلاث ؟ (تزايد سرعة حركة القضيب دليل على تزايد شدة الحقل المغناطيسي المتولد في الوشيعة بفعل تزايد شدة التيار المار فيها أي أن قيمة حقل التيار تتناسب طرْدًا مع شدته) .

③ نشاط : دور النواة الحديدية .

- ثبت في التركيب السابق شدة التيار الكهربائي المار في الوشيعة ثم ادخل فيها نواة حديدية . ماذا تلاحظ ؟
..... (تزداد حركة القضيب بإيلاج النواة الحديدية داخل الوشيعة) .

- أعد التجربة بعد نزع النواة الحديدية ، قارن تأثير الوشيعة على القضيب في كلا الحالتين (حركة القضيب تكون أسرع في وجود النواة الحديدية) .

- ما هو دور النواة الحديدية . ماذا تستنتج ؟ (دور النواة الحديدية هو زيادة الفعل المغناطيسي للوشيعة على القضيب . نستنتج أن حقل التيار يتعلق بأبعاد و مكونات الوشيعة) .

- هل يمكن استعمال نواة من معدن آخر لتحقيق هذا الأثر ؟ (يمكن استعمال نواة غير حديدية من الكوبالت أو النيكل أو من بعض السبائك المعدنية كالفولاذ و التي لها خاصية التمغنط) .

• **نتيجة :** استنتج بإكمال الفراغات .

- عندما يعبر تيار وشيعة ينشأ حقل مغناطيسي:
- تتعلق **جهته** بجهة سريان التيار وتحدد بتطبيق قاعدة رجل أمبير أو قاعدة اليد اليمنى.
- تتعلق **شدته** في نقطة من الفضاء بشدة التيار، فكلما زادت شدة التيار زادت شدة الحقل. تزداد شدته عند إدخال نواة حديدية لينة في الوشيعة.

☒ **ملاحظة :** تعتبر الوشيعة طويلة إذا كان طولها l كبير كفاية أمام نصف قطرها r .

الحقل داخل الوشيعة منتظم و تعطى شدته بالعلاقة : $B = \mu_0 \cdot N \cdot I / l = \mu_0 \cdot n \cdot I = 4\pi \times 10^{-7} n \cdot I$

حيث : N عدد اللفات (عدد حلقات الوشيعة) ، I شدة التيار المار في الوشيعة ، l طولها .
 $n = N/l$ عدد اللفات في واحدة الطول (المتر الواحد) .

حلول بعض التمارين (ص141)

التمرين 1 : أتأكد من معارفي

- كيف نكشف عن وجود حقل مغناطيسي في منطقة من الفضاء؟ بوضع بوصلة في نقطة تلك المنطقة وملاحظة تصرفها .
- اذكر مصدرين للحقل المغناطيسي. تيار كهربائي يمر في ناقل، مغناطيس دائم، الكوكب الأرضي .
- كيف نمذج الحقل المغناطيسي في نقطة؟ نمذج الحقل المغناطيسي في نقطة بشعاع مبدأه النقطة ذاتها، جهته جهة الحقل ، حامله حامل الحقل وطولته تتناسب مع شدة الحقل وفق السلم المختار .
- ما هو اسم ورمز وحدة الحقل المغناطيسي؟ وحدة الحقل المغناطيسي هي التسلا (Tesla) ورمزها هو T .
- بأي جهاز تقاس شدة الحقل المغناطيسي؟ تقاس شدة الحقل المغناطيسي بالتسلا متر .
- كيف نجسد الطيف المغناطيسي للمغناطيس؟ نجسد الطيف المغناطيسي لمغناطيسي ببذر برادة الحديد من حوله .
- كيف نوجه خطوط الحقل المغناطيسي؟ نوجه خطوط الحقل المغناطيسي من القطب الشمالي نحو القطب الجنوبي لمغناطيس ومن الوجه الشمالي نحو الوجه الجنوبي خارج الوشيعة التي يعبرها تيار والعكس في داخلها .
- أعط تعريفا للحقل المغناطيسي المنتظم . هو الحقل الذي يتميز بخطوط حقل متوازية وبشدة وجهة ثابتتين في جميع نقاطه .
- بأي نوع من المغناطيس نحصل على حقل مغناطيسي منتظم في منطقة من الفضاء؟ يطلب تعيينها . المغناطيس على شكل حرف U يكون الحقل المتولد عنه بين فرعيه منتظما .
- مثل شعاع الحقل المغناطيسي الأرضي في نقطة مع ذكر المفاهيم والمقادير اللازمة لتعيينه . أنظر كتاب التلميذ .
- عرف الميل المغناطيسي اعتمادا على رسم توضيحي . أنظر كتاب التلميذ .

التمرين 2 : اختر الجواب أو الأجوبة الصحيحة :

- القضيب الممغنط ينتج حقلًا منتظما . خطأ .
- في الحقل المغناطيسي المنتظم خطوط الحقل متوازية . صحيح .
- في غياب مغناطيس لا تخضع إبرة ممغنطة لتأثير ميكانيكي . خطأ (تخضع للحقل المغناطيسي الأرضي) .
- تقدر شدة الحقل المغناطيسي بـ : (أ) الأمبير (A)، (ب) الفولط (V)، (ج) التسلا (T) .
- قيمة المركبة الأفقية للحقل المغناطيسي الأرضي تساوي $B_H = 22 \mu T$ في وضع يكون فيه الميل المغناطيسي 60° ، و الانحراف المغناطيسي $5^\circ W$ (غرب) ، ما هي من بين هذه القيم شدة الحقل المغناطيسي الأرضي في هذا الوضع :
(أ) $44 \mu T$ (ب) $22,1 \mu T$ (ج) $11 \mu T$ ؟

التمرين 3 : صحح التصريحات الخاطئة

- في حقل مغناطيسي منتظم شعاع الحقل ثابت . صحيح .
- يمكن الحصول على طيف مغناطيسي باستعمال برادة النحاس . النحاس لا يتأثر بالحقل المغناطيسي بل نستعمل برادة الحديد .
- يمكن لخطين من حقل مغناطيسي أن يقاطعا . مستحيل : لا يمكن أن نحصل على حقلين في نفس النقطة (مبدأ التراكب) .
- حامل شعاع الحقل المغناطيسي عمودي على خطوط الحقل . خطأ ، بل مماسيا لها .
- تخرج خطوط الحقل المغناطيسي للقضيب من قطبه الشمالي لتتجه نحو قطبه الجنوبي . نعم صحيح .
- في الطيف المغناطيسي تكون خطوط الحقل أكثر تراصا كلما كان الحقل شديد . صحيح .
- قيمة الحقل المغناطيسي الأرضي من رتبة $0,5 \times 10^5 T$. خطأ .
- قيمة الحقل المغناطيسي الأرضي بجوار الأرض هي $20 mT$ أو $20 T$. $(20 \mu T)$
- قيمة الحقل المغناطيسي بجوار قضيب مغناطيسي هي $50 \mu T$ أو $50 mT$.
- قيمة الحقل المغناطيسي في نجم نتروني من رتبة $10^8 T$ أو $10 T$.

التمرين 4 : أجب بصحيح أو خطأ

- في مركز وشيعة، قيمة الحقل المتولد يتناسب طردياً مع شدة التيار المار في الوشيعة . صحيح .
- داخل ناقل أسطواني ، خطوط الحقل موجهة من الوجه الشمالي نحو الوجه الجنوبي . خطأ .
- شدة الحقل المغناطيسي داخل وشيعة تنخفض إلى نصف قيمتها في حالة مضاعفة عدد حلقاتها . خطأ .
- قيمة الحقل المغناطيسي داخل ناقل أسطواني تعطى بالعلاقة $\mathbf{B} = \mu_0 \cdot \mathbf{n} \cdot \mathbf{I}$ أين \mathbf{n} هو عدد الحلقات لوحدة الطول . صحيح .
- إذا تمكنت وشيعة يعبرها تيار من الحركة بحرية في المجال المغناطيسي الأرضي ، فإن وجهها الشمالي يتجه نحو القطب الشمالي الأرضي . صحيح .

التمرين 5 : ب) $B = 53,6 \text{ mT}$ ؛ $\text{tg} \alpha = 1,34$ ؛ $\alpha = 53^\circ$

التمرين 9 :

الحقل الكلي \vec{B} ناتج عن تراكب الحقل \vec{B}_b المتولد عن التيار في الوشيعة والمركبة الأفقية للحقل المغناطيسي الأرضي \vec{B}_h

حيث : $B_b = B_h \cdot \text{tg} \alpha$ و $B = 23 \mu\text{T}$ و $B_b = 11,55 \mu\text{T}$ و $B = B_h / \cos \alpha$

التمرين 10 : $B_N = 20 \mu\text{T}$

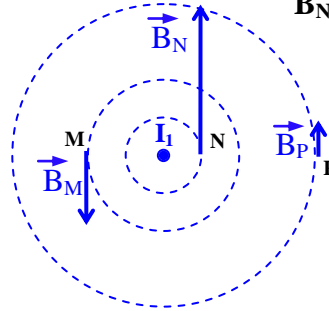
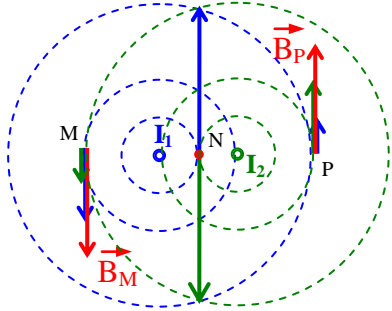

منظر علوي

	M	N	P
$B(I_1)$	$B_N / 2$	B_N	$B_N / 4$
$B(I_2)$	$B_N / 4$	B_N	$B_N / 2$
$B(t)$	$3 B_N / 4$	0	$3 B_N / 4$

	M	N	P
$B(I_1)$	$B_N / 2$	B_N	$B_N / 4$

	M	N	P
$B(I_1)$	$B/2$	B	$B/4$
$B(-2I_2)$	$B/2$	$2B$	B
$B(t)$	0	$3B$	$3B/4$

	M	N	P
$B(I_1)$	$B/2$	B	$B/4$
$B(2I_2)$	$B/2$	$2B$	B
$B(t)$	B	B	$5B/4$

	M	N	P
$B(I_1)$	$B/2$	B	$B/4$
$B(-I_2)$	$B/4$	B	$B/2$
$B(t)$	$B/4$	$2B$	$B/4$

التمرين 11 :

(1) نعتبر أن الوشيعة طويلة إذا كان طولها أكبر من قطرها: $d \gg \ell$

(2) $B = 7,5 \times 10^{-4} \text{ T}$

(3) نفس الحقل .

(4) تتعلق قيمة الحقل الكلي بجهة التيار في الوشيعتين أي بجهة لف السلك فيهما. فيكون الحقل الكلي إذن إما مضاعف

$B = 0$ أو معدوم $B = 15 \times 10^{-4} \text{ T}$